

ISSN 1896-8333
e-ISSN 2449-9013

ZESZYTY NAUKOWE
Państwowej Wyższej Szkoły Zawodowej
im. Witelona w Legnicy

SCIENTIFIC PAPERS
of The Witelon State University
of Applied Sciences in Legnica

32 (3)/2019



Wydawnictwo Państwowej Wyższej
Szkoły Zawodowej im. Witelona w Legnicy

ZESZYTY NAUKOWE

Państwowej Wyższej Szkoły Zawodowej im. Witelona w Legnicy

Nr 32(3)/2019

SCIENTIFIC PAPERS

of the Witelon State University of Applied Sciences in Legnica

No. 32(3)/2019

Rada Naukowa:

dr Metin Aksoy – Selcuk University (Konya, Turcja),
prof. Antonea Hristova – European Univeristy Politechnical (Pernik, Bułgaria),
prof. dr Gabi Meissner – Hochschule für Verwaltung und Finanzen (Ludwigsburg, Niemcy),
prof. dr hab. inż. Jerzy J. Pietkiewicz – PWSZ im. Witelona w Legnicy (Polska),
prof. dr hab. inż. Ryszard K. Pisarski – PWSZ im. Witelona w Legnicy (Polska),
dr Silvia Rucinska – Uniwersytet w Koszycach (Słowacja),
prof. dr hab. Nadiya Skotna – Państwowy Uniwersytet Pedagogiczny im. Iwana Franko
w Drohobyczu (Ukraina),
dr hab. Anna Winiarska-Mieczan – Uniwersytet Przyrodniczy w Lublinie (Polska),
prof. US, dr hab. Jolanta Witek – Uniwersytet Szczeciński (Polska),
prof. Kaisong Wu – South-Central University for Nationalities (Wuhan, Chiny),
prof. dr Stefan Zahradnik – Hochschule Nordhausen (Niemcy)

Komitet Redakcyjny:

dr Jan Wojtaś (przewodniczący), dr Wioletta Drzystek, dr inż. Renata Gnitecka,
dr Paweł Kobes, mgr Przemysław Kulon, dr Monika Wierzbicka

Redaktorzy tematyczni:

dr hab. inż. Bogumiła Wnukowska, dr Beata Skwarek

Redaktor statystyczny:

dr Karol Selwat

Rada Wydawnicza:

prof. dr hab. inż. Jerzy Jan Pietkiewicz (przewodniczący), dr Wioletta Drzystek (redaktor
naczelny Wydawnictwa), dr Izabela Bernatek-Zagula, dr Jan Budka, dr Zbigniew Cesarz,
dr Anna Kowal-Orczykowska, mgr Przemysław Kulon,
dr Renata Myrna-Bekas, mgr Mirosław Szczypiorski, dr Małgorzata Szudrowicz-Garstka,
dr Monika Wierzbicka, dr Jan Wojtaś, dr hab. inż. Bogumiła Wnukowska,
prof. dr hab. inż. Wojciech Zamojski

Informacje o naborze artykułów i zasadach recenzowania znajdują się
na stronie internetowej Wydawnictwa

www.wydawnictwo.pwsz.legnica.edu.pl/zeszyty_naukowe

ISSN 1896-8333

e-ISSN 2449-9013

ZESZYTY NAUKOWE

Państwowej Wyższej Szkoły Zawodowej im. Witelona w Legnicy

Nr 32(3)/2019

SCIENTIFIC PAPERS

of the Witelon State University of Applied Sciences in Legnica

No. 32(3)/2019



Wydawnictwo

Państwowej Wyższej Szkoły Zawodowej im. Witelona w Legnicy

Legnica 2019

Redaktorzy językowi:
mgr Krystyna Gajaszek, mgr Waldemar Gajaszek (j. polski),
mgr Sylwia Zajchowska (j. niemiecki),
mgr Izabela Selera (j. angielski), dr hab. Łucja Skotnicka (j. rosyjski)

Projekt okładki:
Adam Chamera

Wydawca:
Państwowa Wyższa Szkoła Zawodowa im. Witelona w Legnicy
ul. Sejmowa 5A, 59-220 Legnica, tel. 76 723 22 80 do 83
pwsz@pwsz.legnica.edu.pl, www.pwsz.legnica.edu.pl
www.wydawnictwo.pwsz.legnica.edu.pl

Czasopismo recenzowane według standardów
Ministerstwa Nauki i Szkolnictwa Wyższego.

W wykazie czasopism naukowych MNiSW z 2016 r. obowiązującym do 2019 roku Zeszyty Naukowe Państwowej Wyższej Szkoły Zawodowej im. Witelona w Legnicy zostały umieszczone w części B w poz. 2121 i za publikację w tych Zeszytach uzyskiwało się 7 punktów. Od 2019 roku za publikację uzyskuje się 5 punktów.

Czasopismo jest indeksowane w bazach:
CEJSH (The Central European Journal of Social Science and Humanities), BazEkon,
Index Copernicus (ICV w 2013 r. = 4,51 pkt; ICV w 2014 r. = 49,86 (5,48 pkt);
ICV w 2015 r. = 9,72; ICV w 2016 r. = 71,81; ICV w 2017 r. = 76,42;
ICV w 2018 r. = 77,41).



INDEX  COPERNICUS
I N T E R N A T I O N A L

Publikacje są dostępne na stronach internetowych:
Dolnośląskiej Biblioteki Cyfrowej: www.dbc.wroc.pl
oraz Wydawnictwa PWSZ im. Witelona w Legnicy:
www.wydawnictwo.pwsz.legnica.edu.pl/zeszyty_naukowe

Redakcja techniczna, skład i diapozytywy:
Krystyna Gajaszek, Waldemar Gajaszek
Stowarzyszenie na Rzecz Rozwoju Państwowej Wyższej Szkoły Zawodowej
im. Witelona w Legnicy „Wspólnota Akademicka”
ul. Sejmowa 5A, 59-220 Legnica, tel. 76 723 21 20, tel./fax 76 723 29 04,
www.wa.legnica.edu.pl

Wersja pierwotna: publikacja drukowana

© Copyright by Państwowa Wyższa Szkoła Zawodowa im. Witelona w Legnicy

Wszystkie prawa zastrzeżone. Żadna część tej publikacji nie może być powielana ani rozpowszechniana za pomocą urządzeń elektronicznych, mechanicznych, kopiujących, nagrywających i innych bez uprzedniego wyrażenia zgody przez wydawcę.

Spis treści

| | |
|--|-----|
| Contents | 7 |
| Agnieszka Kos, Ewa Rawska-Pilarczyk Procedura odwoławcza od decyzji wybranych organów państwowych sprawujących kontrolę przedsiębiorcy | 11 |
| Agnieszka Kos Przegląd wybranych metodyk zarządzania projektami | 25 |
| Paweł Kobes Funkcje kuratora w postępowaniu z nieletnimi | 35 |
| Alfred Skorupka Czy empatia jest potrzebna w zarządzaniu? | 45 |
| Anna Duda-Lyszczak Metoda Charlesa Blissa jako sposób komunikacji w grupie przedszkolnej – innowacja pedagogiczna pt. <i>W zachwycie ciszy budzi się piękno słów – w pięknie słów zasypia cisza</i> | 55 |
| Marek Brylonek Południowy Sudan: droga do niepodległości i bieżące problemy bezpieczeństwa | 65 |
| Ivan Balykin Fighting against joining of teens to destructive online communities | 83 |
| Marta Górka Weryfikacja danych podczas zawierania umów internetowych i bezpieczeństwo danych w sieci | 97 |
| Oksana Zelena, Maryana Hrynio Formation of the participant type of political culture of Ukrainian youth | 107 |
| Piotr Zamelski Pedagogika prawa: paternalizm normodawcy czy relatywizm normy? | 119 |
| s. Mariola Bach CSFN, Maciej Maciejewski Wychowanie do wartości jako praca | 129 |

| | |
|--|-----|
| Wiktoria Qader | |
| „Parental trolling” – wybrane zagadnienia prawne | 139 |
| Yaroslav Komarnytskyi, Nazarii Yurchyshyn | |
| Transformation of forms of political participation of youth in present-day Ukraine | 145 |
| Yurii Sheliashenko | |
| Academic autonomy and perspectives of interdisciplinary research: mathematical analysis of law | 155 |
| Alfred Skorupka | |
| Miłość – wsparcie czy przeszkoda w pracy zawodowej? | 163 |
| Inna Dolianovska | |
| The influence of political and economic factors on the rights of children in Ukraine and the world: characteristics and ways of warning | 177 |
| Natalia V. Stepanenko | |
| The child rights violations in the zones of military conflicts | 183 |
| Rafał Krakowski | |
| Wybrane aspekty rozwoju napędów alternatywnych dla jednostek morskich | 187 |
| Barbara Kaczmarczyk, Piotr Szczepański, Marlena Dąbrowska | |
| Wybrane zagadnienia cyberbezpieczeństwa | 201 |
| Andrzej Szczepański | |
| Bezpieczeństwo społeczne mniejszości narodowych i etnicznych w Polsce ze szczególnym uwzględnieniem społeczności romskiej (cygańskiej) | 211 |
| Cezary Stiepowikow | |
| Specyfika wojskowego transportu paliw lotniczych oraz wykorzystywanych środków technicznych | 233 |
| Станіслав Осик (Stanisław Osyk) | |
| Научные подходы к формированию культуры здоровья | 243 |
| Marek Siuta | |
| A glider accident – emergency medical rescue action | 255 |
| Mariusz Chomonicz, Wiesław Poparda, Wojciech Pasiut, Antoni Krejpcio | |
| Ewakuacja osób poszkodowanych z pojazdów ciężarowych | 267 |
| Veronika Horielova | |
| Legal Clinic: A new look at education and upbringing in Ukraine..... | 291 |
| Zasady zamieszczania artykułów w Zeszytach Naukowych PWSZ im. Witelona w Legnicy | 297 |

Contents

| | |
|--|-----|
| Agnieszka Kos, Ewa Rawska-Pilarczyk Appeal procedure from decisions of selected state authorities controlling the entrepreneur | 11 |
| Agnieszka Kos Review of selected project management methodologies..... | 25 |
| Paweł Kobes Tasks of a probation officer in proceedings with minors | 35 |
| Alfred Skorupka Is empathy necessary in management?..... | 45 |
| Anna Duda-Lyszczak Charles Bliss method as a way of communication in pre-school-pedagogical innovation entitled: <i>In awe of silence wakes up the beauty of words-in the beauty of words falls asleep silence...</i> | 55 |
| Marek Brylonek South Sudan: the way to independence and current security problems | 65 |
| Ivan Balykin Fighting against joining of teens to destructive online communities (Zwalczanie zjawiska dołączania nastolatków do destrukcyjnych społeczności internetowych) | 83 |
| Marta Górską Verification of data during Internet transactions and data safety on the Net | 97 |
| Oksana Zelena, Maryana Hrynio Formation of the participant type of political culture of Ukrainian youth (Kształtowanie aktywistycznego typu kultury politycznej wśród ukraińskiej młodzieży) | 107 |
| Piotr Zamelski Pedagogy of Law: legislator's paternalism or relativism of the norm? | 119 |
| s. Mariola Bach CSFN, Maciej Maciejewski Education to the value of work..... | 129 |

Wiktoria Qader

“Parental trolling” – selected legal issues 139

Yaroslav Komarnytskyi, Nazarii Yurchyshyn

Transformation of forms of political participation of youth in present-day Ukraine
(Transformacja form uczestnictwa politycznego młodzieży w dzisiejszej
Ukrainie)..... 145

Yurii Sheliashenko

Academic autonomy and perspectives of interdisciplinary research: mathematical
analysis of law
(Autonomia akademicka i perspektywy badań interdyscyplinarnych: matematyczna
analiza prawa)..... 155

Alfred Skorupka

Love – support or obstacle in professional work? 163

Inna Dolianovska

The influence of political and economic factors on the rights of children
in Ukraine and the world: characteristics and ways of warning
(Wpływ czynników politycznych i ekonomicznych na prawa dzieci na Ukrainie
i świecie: charakterystyka i sposoby ostrzegania)..... 177

Natalia V. Stepanenko

The child rights violations in the zones of military conflicts
(Naruszenie praw dziecka w strefie konfliktu zbrojnego)..... 183

Rafał Krakowski

Selected aspects of the development of alternative propulsion
for maritime units 187

Barbara Kaczmarczyk, Piotr Szczepański, Marlena Dąbrowska

Selected aspects of cybersecurity 201

Andrzej Szczepański

The social safety of national and ethnical minorities in Poland with particular emphasis
on the Romany (Gypsy) community 211

Cezary Stiepowikow

The peculiarities of military transportation of aviation fuels
and the applied technical means 233

Станіслав Осик (Stanisław Osyk)

Scientific approaches to the formation of health culture
(Naukowe podejście do formacji kultury zdrowia) 243

Marek Siuta

Wypadek szybowca – postępowanie ratownicze 255

Mariusz Chomonic, Wiesław Poparda, Wojciech Pasiut, Antoni Krejpcio

Evacuation of injured people from heavy goods vehicles 267

Veronika Horielova

Legal Clinic: A new look at education and upbringing in Ukraine

(Poradnia prawna: nowe spojrzenie na edukację i wychowanie na Ukrainie)..... 291

Article submission guidelines in the Scientific Papers of the Witelon State University

of Applied Sciences in Legnica 297

Agnieszka Kos

Państwowa Wyższa Szkoła Zawodowa im. Witelona w Legnicy
Wydział Nauk Społecznych i Humanistycznych
e-mail: ag.kos@wp.pl

Ewa Rawska-Pilarczyk

Absolwent Politechniki Wrocławskiej
e-mail: ewa.rawska.pilarczyk@gmail.com

Procedura odwoławcza od decyzji wybranych organów państwowych sprawujących kontrolę przedsiębiorcy

STRESZCZENIE

W artykule opisane są możliwe drogi odwoławcze od decyzji wydanych przez wybrane organy kontrolujące, tj. przez Prezesa Urzędu Ochrony Danych Osobowych, Państwową Inspekcję Pracy i Państwową Straż Pożarną. Celem niniejszego opracowania jest porównanie możliwości, które ma do dyspozycji kontrolowany podmiot w sytuacji, gdy nie zgadza się z decyzjami administracyjnymi wydanymi przez wybrane organy państwowe, działające na rzecz i w imieniu państwa.

Podstawową metodą badawczą jest analiza obowiązujących aktów prawnych dotyczących działalności wybranych organów kontrolujących, a także publikacji zwartych i artykułów naukowych.

Autorzy zauważają, że w praktyce prawo nie przewiduje w procesie odwoławczym drugiej instancji w ramach struktury Urzędu Ochrony Danych Osobowych przed wniesieniem sprawy na drogę sądową.

Słowa kluczowe: ochrona danych osobowych, Państwowa Inspekcja Pracy, Państwowa Straż Pożarna, Urząd Ochrony Danych Osobowych.

Wprowadzenie

W związku z rozwojem nowych technologii, zwiększeniem przepływu danych osobowych między poszczególnymi krajami i przestępczością związaną z wykorzystaniem danych osobowych niezwykle ważne stało się wdrożenie w całej Unii Europejskiej jednolitych standardów, które zwiększą ochronę danych osobowych osób fizycznych.

Do 25 maja 2018 r. w każdym z państw członkowskich UE obowiązywały odrębne przepisy chroniące dane osobowe osób fizycznych. W Polsce obowiązywała ustawa z dnia 29 sierpnia 1997 r. o ochronie danych osobowych¹, jednak pogłębiająca się integracja

¹ Ustawa z dnia 29 sierpnia 1997 r. o ochronie danych osobowych (Dz.U. Nr 133 poz. 833 ze zm.).

wymogła powstanie wspólnych uregulowań prawnych w tym zakresie. W dniu 27 kwietnia 2016 r. przyjęto rozporządzenie Parlamentu Europejskiego i Rady (UE) 2016/679 w sprawie ochrony osób fizycznych w związku z przetwarzaniem danych osobowych i w sprawie swobodnego przepływu takich danych oraz uchylenia dyrektywy 95/46/WE². RODO formalnie weszło w życie już 25 maja 2016 r., ale jego bezpośrednie stosowanie, i tym samym egzekwowalność, rozpoczęło się dopiero 25 maja 2018 r.³ Od tego czasu w Polsce każdego przedsiębiorcę zaczęły obowiązywać przepisy wynikające z RODO oraz ustawy z dnia 10 maja 2018 r. o ochronie danych osobowych⁴. W związku z tym Prezes Urzędu Ochrony Danych Osobowych może przeprowadzić kontrolę przestrzegania przepisów wynikających z ww. aktów prawnych⁵. Oprócz tego przedsiębiorca może zostać skontrolowany m.in. przez Państwową Inspekcję Pracy oraz Straż Pożarną. Autorzy artykułu porównują przebieg kontroli prowadzonej przez Prezesa Urzędu Ochrony Danych Osobowych z kontrolami Państwowej Inspekcji Pracy oraz Państwowej Straży Pożarnej, gdyż te dwa organy nie tylko kontrolują przestrzeganie przepisów przez przedsiębiorców, ale również zapobiegają zagrożeniom związanym z utratą zdrowia i życia ludzkiego.

Artykuł podejmuje próbę charakterystyki działań wybranych instytucji oraz analizę procesu kontroli przedsiębiorcy. Następnie poddane zostają rozważaniom dostępne prawnie drogi odwoławcze od wydanych decyzji i ich porównanie.

Artykuł został napisany z punktu widzenia przedsiębiorcy lub innego podmiotu kontrolowanego. Opisuje, jakie są możliwe wyjścia w sytuacji, kiedy na skutek kontroli zostanie wydana decyzja administracyjna, z którą podmiot kontrolowany się nie zgadza.

1. Państwowa Inspekcja Pracy

Państwowa Inspekcja Pracy jest organem kontroli państwowej i ochrony prawa, działającym na podstawie ustawy z dnia 13 kwietnia 2007 r. o Państwowej Inspekcji Pracy⁶. Jej działalność podlega Sejmowi⁷. Została powołana do wypełniania zadań związanych m.in. z nadzorem i kontrolą przestrzegania przepisów prawa pracy, legalnością zatrudnienia oraz nadzorem i kontrolą zapewnienia bezpiecznych i higienicznych warunków pracy⁸. Ponadto według oficjalnego stanowiska organu misją Państwowej Inspekcji Pracy jest (poprzez efektywne i ukierunkowane kontrole oraz działania prewencyjne zmierzające

² Rozporządzenie Parlamentu Europejskiego i Rady (UE) 2016/679 z dnia 27 kwietnia 2016 r. w sprawie ochrony osób fizycznych w związku z przetwarzaniem danych osobowych i w sprawie swobodnego przepływu takich danych oraz uchylenia dyrektywy 95/46/WE (ogólne rozporządzenie o ochronie danych) (Dz.U. L 119 z 4.5.2016), którego sprostowanie opublikowano w Dz.U. L 127/2 z 23 maja 2018 r. – dalej RODO.

³ Zob. K. Kloc, M. Gawroński, *RODO – unijna „ustawa” o ochronie danych osobowych* [w:] *RODO przewodnik ze wzorami*, red. M. Gawroński, Wolters Kluwer, Warszawa 2018, s. 33.

⁴ Ustawa z dnia 10 maja 2018 r. o ochronie danych osobowych (Dz.U. z 2018, poz. 1000) – dalej u.o.d.o. z 2018 r.

⁵ Por. art. 78 u.o.d.o. z 2018 r.

⁶ Ustawa z dnia 13 kwietnia 2007 r. o Państwowej Inspekcji Pracy (Dz.U. z 2018, poz. 1338) – dalej ustawa o PIP.

⁷ Por. art. 2 ustawy o PIP.

⁸ Por. art. 10 ustawy o PIP.

do ograniczenia zagrożeń wypadkowych i poszanowania prawa pracy) skuteczne egzekwowanie przepisów prawa pracy, w tym bezpieczeństwa i higieny pracy⁹. Organ ten współpracuje i wymienia doświadczenia z inspekcjami pracy z innych krajów. Ponadto Państwowa Inspekcja Pracy edukuje i organizuje szkolenia dla pracodawców.

1.1. Przebieg kontroli Państwowej Inspekcji Pracy

Kontrola Państwowej Inspekcji Pracy ma na celu głównie weryfikację stanu rzeczywistego w zakładzie pracy z wymogami prawnymi wynikającymi z prawa pracy¹⁰. Osoba, która przeprowadza kontrolę, musi być inspektorem pracy i działać w ramach właściwości terytorialnej okręgowych inspektoratów pracy.

Wyjątek stanowi sytuacja, wyszczególniona w art. 22 ustawy o Państwowej Inspekcji Pracy, w której Główny Inspektor Pracy wyznacza inspektora pracy do wykonywania określonych czynności kontrolnych i stosowania środków prawnych na obszarze działania innego okręgowego inspektoratu pracy. Może również wyznaczyć inspektora poza terytorium Rzeczypospolitej Polskiej, ale tylko w sytuacji, gdy stosunek pracy podlega przepisom polskiego prawa pracy. Może zachodzić sytuacja, w której podczas kontroli będzie obecny pracownik Państwowej Inspekcji Pracy niebędący inspektorem pracy, ale posiadający szczególnie specjalistyczną wiedzę. Wówczas osoba taka musi okazać imienne upoważnienie wydane przez Głównego Inspektora Pracy lub Okręgowego Inspektora Pracy. Osoba przeprowadzająca kontrolę nie musi wcześniej zapowiedzieć swojej obecności, gdyż zgodnie z obowiązującymi przepisami może wejść na teren zakładu pracy bez względu na porę dnia i wszystkie pomieszczenia muszą zostać udostępnione kontrolującemu¹¹.

Ze wszystkich przeprowadzonych czynności kontrolnych inspektor pracy sporządza protokół. Wyjątek stanowi sytuacja, w której nie stwierdzono żadnych uchybień. Wówczas inspektor może sporządzić notatkę urzędową z przebiegu kontroli¹². Zgodnie z art. 31 ust. 4 po otrzymaniu protokołu podmiot kontrolowany zatwierdza go albo ma prawo zgłosić zastrzeżenia do jego treści. Ważne jest, aby zastrzeżenia zgłosić w formie pisemnej i nie później niż w ciągu 7 dni od daty otrzymania protokołu¹³. Następnie inspektor na podstawie zatwierdzonego protokołu wydaje decyzję. Może również w uzasadnionych przypadkach, wnieść zawiadomienie do konkretnych instytucji (np. w przypadku naruszenia prawa w zakresie naliczania składek na ubezpieczenie społeczne – poinformować Zakład Ubezpieczeń Społecznych) lub nawet wnieść powództwo do sądu powszechnego oraz podjąć inne działania, jeżeli prawo lub obowiązek ich podjęcia wynika z innych obowiązujących aktów prawnych¹⁴.

⁹ Misja Państwowej Inspekcji Pracy, <https://www.pip.gov.pl/pl/o-urzedzie/o-nas/2437,misja-panstwowej-inspekcji-pracy.html>, data dostępu: 15.11.2018 r.

¹⁰ Por. art. 21 ustawy o PIP.

¹¹ Por. art. 23 ustawy o PIP.

¹² Por. J. Jagielski, *Art. 31 [w:] Ustawa o Państwowej Inspekcji Pracy. Komentarz*, red. M. Gersdorf, J. Jagielski, K. Rączka, Wydawnictwo Prawnicze LexisNexis, Warszawa 2008.

¹³ Por. art. 31 ust. 5 ustawy o PIP.

¹⁴ Por. art. 33 ustawy o PIP.

Możliwa jest także sytuacja, w której inspektor pracy kieruje wnioskiem do sądu albo składa zawiadomienie do prokuratury o możliwości popełnienia przestępstwa. Wówczas postępowanie toczy się przed sądem powszechnym na obowiązujących zasadach¹⁵.

1.2. Przebieg drogi odwoławczej od decyzji inspektora Państwowej Inspekcji Pracy

Kontrolowany przedsiębiorca ma prawo wnieść swoje uwagi i zastrzeżenia do protokołu, w którym zostały udokumentowane ustalenia z kontroli. Zgodnie z ustawą o Państwowej Inspekcji Pracy ma na to 7 dni od daty otrzymania protokołu do podpisu. Jeżeli na skutek kontroli inspektor pracy stwierdził występujące w zakładzie pracy uchybienia, to wydaje decyzję. Ten przypadek wydaje się istotny z punktu widzenia niniejszego artykułu. Dotyczy to sytuacji określonych w art. 34 ust. 1 ustawy o Państwowej Inspekcji Pracy, kiedy zostaje wydana decyzja dotycząca występujących w kontrolowanym zakładzie pracy uchybień zasad i obowiązujących przepisów z zakresu bezpieczeństwa i higieny pracy oraz błędów w prowadzonych przez pracodawcę ewidencjach pracowników, którzy wykonują prace w szczególnych warunkach lub o szczególnym charakterze. W przypadku gdy kontrolowany podmiot nie zgadza się z treścią nakazu, wówczas ma prawo w terminie 7 dni od daty otrzymania decyzji wnieść odwołanie¹⁶. Odwołanie wnosi się do właściwego Okręgowego Inspektora Pracy w formie pisemnej za pośrednictwem inspektora, który wydał nakaz. Jest to bardzo istotne i pokazuje, że kontrolowany przedsiębiorca może skorzystać z drogi odwoławczej w ramach struktury Państwowej Inspekcji Pracy przed skierowaniem sprawy na drogę sądową. Na rozpoznanie odwołania Okręgowy Inspektor Pracy ma, zgodnie z art. 35 § 3 Kodeksu postępowania administracyjnego, jeden miesiąc od daty wpływu odwołania¹⁷.

Główny Inspektor Pracy na swojej stronie internetowej co roku publikuje statystyki dotyczące działalności Państwowej Inspekcji Pracy. W tabeli nr 1 przedstawiono zestawienie liczby wydanych decyzji oraz liczby złożonych odwołań w latach 2007–2017¹⁸.

Tabela nr 1. Przedstawienie zależności pomiędzy liczbą wydanych decyzji a liczbą złożonych odwołań

| Rok | Liczba wydanych decyzji | Liczba złożonych odwołań | Procent złożonych odwołań [%] |
|------|-------------------------|--------------------------|-------------------------------|
| 2007 | 369 510 | 552 | 0,15 |
| 2008 | 364 279 | 692 | 0,19 |
| 2009 | 363 267 | 1 121 | 0,31 |
| 2010 | 346 688 | 1 249 | 0,36 |
| 2011 | 312 303 | 1 719 | 0,55 |
| 2012 | 320 156 | 1 534 | 0,48 |

¹⁵ Por. art. 37 ustawy o PIP.

¹⁶ Por. art. 34 ust. 5 ustawy o PIP.

¹⁷ Ustawa z dnia 14 czerwca 1960 r. Kodeks postępowania administracyjnego (Dz.U. 2018, poz. 2096, ze zm.) – dalej k.p.a.

¹⁸ <http://www.bip.pip.gov.pl/pl/bip/sprawozdania>, data dostępu: 15.11.2018 r.

| | | | |
|------|---------|-------|------|
| 2013 | 325 061 | 1 473 | 0,45 |
| 2014 | 326 424 | 1 468 | 0,45 |
| 2015 | 311 111 | 1 810 | 0,58 |
| 2016 | 316 929 | 2 486 | 0,78 |
| 2017 | 312 633 | 2 924 | 0,96 |

Źródło: opracowanie własne na podstawie publikowanych przez Główny Inspektorat Pracy sprawozdań statystycznych i udzielonej informacji publicznej.

Z powyższego zestawienia wynika, że przedsiębiorcy bardzo rzadko odwołują się od decyzji wydanych przez właściwych inspektorów pracy. Widać jednak w ostatnich trzech latach wyraźną tendencję wzrostową, jeżeli chodzi o procent złożonych odwołań w stosunku do ilości wydanych decyzji. Warto też podkreślić, że sprawa wniesiona przez przedsiębiorcę zostaje ostatecznie załatwiona na poziomie Państwowej Inspekcji Pracy w terminie do 30 dni od wniesienia odwołania, co nie powoduje zbytniego przedłużenia postępowania.

2. Państwowa Straż Pożarna

Zasady funkcjonowania, zadania i opis struktury organizacyjnej Państwowej Straży Pożarnej zostały ustanowione przez ustawę o Państwowej Straży Pożarnej¹⁹. Oprócz zadań ratowniczo-gaśniczych związanych z pożarami, Państwowa Straż Pożarna jest wzywana do pomocy w czasie klęsk żywiołowych do wykonywania specjalistycznych czynności ratowniczych. Wspiera również działania innych służb ratowniczych w trakcie likwidacji miejscowych zagrożeń oraz dokonuje wstępnych ustaleń dotyczących np. przyczyn powstawania pożarów. Organ ten powołany jest także do wykonywania czynności kontrolno-rozpoznawczych. Dlatego też przeprowadza kontrole związane z przestrzeganiem przepisów przeciwpożarowych w zakładach pracy²⁰.

2.1. Przebieg kontroli Państwowej Straży Pożarnej

Kontrole ma prawo przeprowadzać tylko strażak, który posiada stosowne upoważnienie wydane przez właściwego komendanta Straży Pożarnej²¹. Obowiązujące prawo dopuszcza możliwość, aby wyjątkowo czynności kontrolno-rozpoznawcze wykonywała inna osoba, ale musi być upoważniona przez komendanta wojewódzkiego Państwowej Straży Pożarnej²². Przed rozpoczęciem czynności kontrolno-rozpoznawczych podmiotowi kontrolo-

¹⁹ Ustawa z dnia 24 sierpnia 1991 o Państwowej Straży Pożarnej (Dz.U. 2018, poz. 1313) – dalej ustawa o PSP.

²⁰ Zob. B. Sprengel, *Służby mundurowe ochrony bezpieczeństwa wewnętrznego. Zarys problematyki*, Wydawnictwo Dom Organizatora, Toruń 2008, s. 160.

²¹ Por. art. 23 ust. 2 pkt 4 ustawy o PSP.

²² Por. art. 23 ust. 5 ustawy o PSP.

wanemu powinno zostać doręczone odpowiednie upoważnienie do ich przeprowadzenia. Poza przypadkiem, kiedy obiekt zostaje zgłoszony do wydania przez organy Państwowej Straży Pożarnej wytycznych w ramach ochrony przeciwpożarowej, upoważnienie powinno być dostarczone przynajmniej 7 dni przed planowaną datą rozpoczęcia kontroli²³. Ponadto w momencie rozpoczęcia kontroli strażak ma obowiązek okazać kontrolowanemu swoją legitymację służbową. Natomiast w przypadku kiedy kontrolującym jest inna osoba, która ma stosowne upoważnienie, powinna okazać dokument tożsamości²⁴. Z podjętych czynności kontrolno-rozpoznawczych osoba kontrolująca sporządza protokół²⁵. Kontrolowany może wnieść zastrzeżenia do zapisów zawartych w protokole, jednakże musi to uczynić przed jego podpisaniem²⁶.

2.2. Przebieg drogi odwoławczej od decyzji właściwego komendanta miejskiego (powiatowego) Państwowej Straży Pożarnej

Kontrolowany ma prawo przed podpisaniem protokołu wnieść do niego swoje zastrzeżenia i uwagi. Następnie, jeżeli kontrolujący stwierdzi naruszenie obowiązujących przepisów przeciwpożarowych, wówczas w zależności od właściwości miejscowej komendant miejski lub komendant powiatowy Państwowej Straży Pożarnej wydaje decyzję administracyjną, na mocy której nakazuje usunięcie występujących uchybień. W decyzji wskazuje datę, do której kontrolowany podmiot jest zobowiązany do wykonania nakazu. Jeżeli jednak podczas kontroli stwierdzono, że występujące uchybienia mogą bezpośrednio inicjować powstanie pożaru, wówczas na skutek decyzji komendanta, w zależności od sytuacji, wstrzymuje się prace, zatrzymuje działanie maszyn, urządzeń, środków transportujących i zakazuje ich używania, eksploataowania zagrożonych pomieszczeń, obiektów albo ich części. W takim przypadku podmiot kontrolowany musi dostosować się i wykonać natychmiast zalecenia zawarte w wydanej decyzji²⁷. Od decyzji właściwego komendanta miejskiego (powiatowego) Państwowej Straży Pożarnej kontrolowanemu służy prawo do wniesienia odwołania w terminie 14 dni od daty jej doręczenia²⁸. Odwołanie składa się do właściwego komendanta wojewódzkiego Państwowej Straży Pożarnej za pośrednictwem komendanta, który wydał decyzję²⁹.

W tabeli nr 2 przedstawiono porównanie liczby wydanych decyzji przez właściwego miejskiego (powiatowego) Komendanta Straży Pożarnej i liczby odwołań złożonych na te decyzje w latach 2007–2017.

²³ Por. art. 23 ust. 7 ustawy o PSP.

²⁴ Por. art. 23 ust. 9 ustawy o PSP.

²⁵ Por. art. 23 ust. 13 ustawy o PSP.

²⁶ Por. art. 23 ust. 14 ustawy o PSP.

²⁷ Por. art. 26 ustawy o PSP.

²⁸ Por. art. 129 § 2 kpa.

²⁹ Por. art. 27 ustawy o PSP.

Tabela nr 2. Przedstawienie zależności pomiędzy liczbą wydanych decyzji a liczbą złożonych odwołań³⁰

| Rok | Liczba wydanych decyzji | Liczba złożonych odwołań | Procent złożonych odwołań [%] |
|------|-------------------------|--------------------------|-------------------------------|
| 2007 | 15 981 | b.d. | — |
| 2008 | 15 572 | b.d. | — |
| 2009 | 16 474 | 555 | 3,37 |
| 2010 | 15 126 | 463 | 3,06 |
| 2011 | 14 245 | 814 | 5,71 |
| 2012 | 13 470 | 496 | 3,68 |
| 2013 | 11 826 | 372 | 3,15 |
| 2014 | 12 027 | 248 | 2,06 |
| 2015 | 12 030 | 316 | 2,63 |
| 2016 | 10 839 | 257 | 2,37 |
| 2017 | 10 697 | 209 | 1,95 |

Źródło: opracowanie własne na podstawie danych statystycznych publikowanych w Biuletynach Rocznych PSP.

Z powyższego zestawienia wynika, że corocznie spada liczba wydanych decyzji, ponadto od 2012 r. (z wyjątkiem 2015 r.) zmniejsza się procent złożonych odwołań w stosunku do liczby wydanych decyzji w danym roku.

3. Prezes Urzędu Ochrony Danych Osobowych

Zgodnie z art. 51 RODO w każdym państwie członkowskim musi zostać powołany przynajmniej jeden organ publiczny, który będzie niezależny i będzie m.in. odpowiadał za przeprowadzanie kontroli stosowania RODO. Pomimo że organów może być więcej niż jeden w państwach członkowskich, to w Polsce został powołany jeden – Prezes Urzędu Ochrony Danych Osobowych³¹ – na miejsce Generalnego Inspektora Ochrony Danych Osobowych. Zgodnie z intencją prawodawcy zmiana nazwy organu wraz z dniem obowiązywania RODO miała wymiar porządkujący³².

Prezes Urzędu Ochrony Danych Osobowych, zgodnie z art. 34 ust. 3 u.o.d.o. z 2018 r., jest powoływany oraz odwoływany przez Sejm Rzeczypospolitej Polskiej (po uzyskaniu zgody Senatu). Jednym z zadań Prezesa Urzędu Ochrony Danych Osobowych jest przeprowadzanie czynności kontrolnych mających wykazać, czy w Polsce przestrzegane są przepisy dotyczące

³⁰ <https://www.straz.gov.pl/aktualnosci/biuletyny>, data dostępu: 22.11.2018 r.

³¹ Zob. *Krótkie komentarze Becka. Ogólne rozporządzenie o ochronie danych osobowych. Komentarz*, red. M. Sakowska-Baryła, C.H. Beck, Warszawa 2018, s. 489–490.

³² Zob. P. Fajgielski, *Ogólne rozporządzenie o ochronie danych. Ustawa o ochronie danych osobowych. Komentarz*, Wolters Kluwer Polska, Warszawa 2018, s. 778.

ochrony danych osobowych³³. Ponadto wszelkie naruszenia ochrony danych osobowych, którego następstwem jest średnie lub wysokie ryzyko naruszenia praw i wolności osób fizycznych, musi zostać zgłoszone do Prezesa Urzędu Ochrony Danych Osobowych³⁴.

3.1. Przebieg kontroli Prezesa Urzędu Ochrony Danych Osobowych

Formalnie uregulowano przebieg kontroli w rozdziale 9 u.o.d.o z 2018 r. Na jej mocy tylko Prezes Urzędu Ochrony Danych Osobowych jest uprawniony do wykonywania czynności kontrolnych w zakresie ochrony danych osobowych w danym przedsiębiorstwie³⁵. Zgodnie z art. 79 u.o.d.o. z 2018 r. Prezes Urzędu upoważnia pracownika Urzędu Ochrony Danych Osobowych do przeprowadzenia czynności kontrolnych³⁶. Może również upoważnić członka albo pracownika organu nadzorczego państwa członkowskiego Unii Europejskiej, ale tylko w określonych przypadkach, w sytuacji kiedy organy nadzorcze państw członkowskich prowadzą wspólne postępowania z Urzędem Ochrony Danych Osobowych, o czym mowa w art. 62 RODO. W przypadku przeprowadzenia kontroli osoba kontrolująca musi okazać imienne upoważnienie do przeprowadzenia kontroli oraz legitymację służbową (art. 81 u.o.d.o. z 2018 r.). Kiedy osobą kontrolującą jest członek lub pracownik organu nadzorczego państwa członkowskiego, wówczas okazuje imienne upoważnienie wraz z dokumentem potwierdzającym tożsamość³⁷. Jest to bardzo istotne, gdyż w dniu 3 sierpnia 2018 r. pojawiła się informacja na oficjalnej stronie Prezesa Urzędu Ochrony Danych Osobowych z ostrzeżeniem o zdarzających się przypadkach podszywania się pod kontrolerów Urzędu Ochrony Danych Osobowych³⁸. Osoba podając się za kontrolera, po wpuszczeniu jej do firmy, może uzyskać bezprawnie informacje dotyczące np. nie tylko tajemnic dotyczących produkcji, ale również wszystkich danych osobowych przetwarzanych przez danego administratora. Dlatego też informacja o tym została umieszczona na ww. stronie internetowej wraz z zaleceniami opisującymi, w jaki sposób można zweryfikować fakt, czy dana osoba jest faktycznie upoważniona do przeprowadzenia czynności kontrolnych u danego przedsiębiorcy. Urząd Ochrony Danych Osobowych proponuje, aby w razie wątpliwości oraz chęci upewnienia się, czy nie ma się do czynienia z oszustami, zanim udostępni się osobie kontrolującej żądane przez nią informacje, zadzwonić pod podany na stronie internetowej numer telefonu i zweryfikować imię i nazwisko osoby, jej numer legitymacji oraz fakt wydania upoważnienia do prowadzenia kontroli w danym podmiocie. Ponadto zamieszczono na stronie internetowej również wzór i opis, jak powinna wyglądać legitymacja służbowa pracownika Urzędu Ochrony Danych Osobowych³⁹. Warto podkreślić fakt, że jednym z zabezpieczeń legitymacji, na który warto zwrócić uwagę, jest hologram. Innym sposobem oszustwa, przed którym

³³ Zob. A. Sagan-Jeżowska, *Ochrona danych osobowych w małej i średniej firmie. Kontrola poprawności wdrożenia RODO. Metodyka, procedury, wzory*, C. H. Beck, Warszawa 2018, s. 67.

³⁴ <https://uodo.gov.pl/134/232>, data dostępu: 15.11.2018 r.

³⁵ Por. art. 78 ust. 1 u.o.d.o. z 2018 r.

³⁶ K. Gałaj-Emiliańczyk, *Wdrożenie RODO w małych i średnich organizacjach*, ODDK, Gdańsk 2018, s. 126.

³⁷ P. Fajgielski, op. cit., s. 849.

³⁸ <https://uodo.gov.pl/138/465>, data dostępu: 15.11.2018 r.

³⁹ <https://uodo.gov.pl/131/463>, data dostępu: 15.11.2018 r.

przestrzega Prezes Urzędu Ochrony Danych jest wysyłanie wezwania do zapłaty z powołaniem się na rzekomo wykryte nieprawidłowości związane z ochroną danych osobowych⁴⁰.

Na podstawie art. 83 ust. 1 u.o.d.o. z 2018 czynności kontrolne są prowadzone w obecności osoby kontrolowanej. Jeżeli nie jest możliwy osobisty jej udział, wówczas kontrolowany może upoważnić inną osobę do reprezentowania w trakcie kontroli. W praktyce może okazać się to istotne, gdyż często osobiste uczestnictwo w kontroli uniemożliwiłoby wykonywanie swoich obowiązków. Upoważnienie osoby wskazanej do reprezentacji powinno mieć formę pisemną⁴¹. Ponadto na podstawie art. 84 ust. 1 pkt 1 u.o.d.o. z 2018 r. osoba przeprowadzająca kontrolę ma prawo m.in. do wstępu na teren kontrolowany (tj. na grunt, do budynków, lokali lub innych pomieszczeń) tylko w godzinach od 6.00 do 22.00. Ma dostęp do wszystkich dokumentów i informacji, które mają bezpośredni związek z przedmiotem kontroli, włącznie z uprawnieniem do przesłuchiwania świadków oraz żądania złożenia wyjaśnień. Z wyników kontroli sporządzany jest protokół⁴².

Na podstawie art. 89 u.o.d.o. z 2018 r. czas trwania kontroli, poza szczególnymi przypadkami, nie może przekraczać 30 dni. Za pierwszy dzień trwania kontroli przyjmuje się datę okazania przez osobę kontrolującą właściwych dokumentów upoważniających do przeprowadzenia kontroli, natomiast za ostatni dzień kontroli przyjmuje się datę, z którą zostaje podpisany protokół z kontroli.

Do protokołu podmiot kontrolowany ma prawo złożyć zastrzeżenia. Składa się je w formie pisemnej w terminie 7 dni od daty przedstawienia protokołu (art. 88 ust. 4 u.o.d.o. z 2018 r.). Jest to dość krótki okres czasu na dogłębną analizę protokołu oraz na sformułowanie odpowiedniego uargumentowania wniesionych zastrzeżeń, gdyż oprócz tego podmiot kontrolowany zajmuje się wypełnianiem obowiązków wynikających z profilu prowadzonej działalności. Należy jednak zauważyć, że wynikiem kontroli Prezesa Urzędu Ochrony Danych Osobowych w przypadku stwierdzenia naruszeń przepisów o ochronie danych osobowych będzie wszczęcie postępowania administracyjnego⁴³.

3.2. Przebieg drogi odwoławczej od decyzji Prezesa UODO

Już w art. 7 ust. 1 u.o.d.o. z 2018 r. podkreśla się jednoinstancyjność postępowania przed Prezesem Urzędu Ochrony Danych Osobowych. W związku z tym na postanowienia wydane przez Prezesa Urzędu Ochrony Danych Osobowych nie służy zażalenie.

Twórcy obecnego stanu prawnego argumentowali wprowadzenie jednoinstancyjności postępowania tym, że będzie to sposób na jego uproszczenie i przede wszystkim przyspieszenie⁴⁴. Jest to spójne z art. 3 § 2 ust. 1 ustawy Prawo o postępowaniu przed sądami administracyjnymi, na mocy którego Wojewódzki Sąd Administracyjny jest właściwym organem do rozstrzygania skarg na wydane decyzje administracyjne⁴⁵. Nasuwa się jednak pytanie,

⁴⁰ <https://uodo.gov.pl/pl/138/565>, data dostępu: 15.11.2018 r.

⁴¹ Por. art. 83 ust. 2 u.o.d.o. z 2018 r.

⁴² Zob. A. Sztuwe, *Ochrona danych osobowych*, „Wiedza i Praktyka” 2018, nr 56, s. 19.

⁴³ Por. art. 90 u.o.d.o. z 2018 r.

⁴⁴ B. Marcinkowski, *Ustawa o ochronie danych osobowych. Komentarz*, Wydawnictwo Wolters Kluwer Polska, Warszawa 2018, s. 30.

⁴⁵ Ustawa z dnia 26 sierpnia 2002 r. Prawo o postępowaniu przed sądami administracyjnymi (Dz.U. 2018, poz. 1302 ze zm.) – dalej p.p.s.a.

czy faktycznie z punktu widzenia podmiotu kontrolowanego taka droga odwoławcza jest „prostsza i szybsza” niż hipotetyczne postępowanie dwuinstancyjne.

Z jednej strony na pewno tak, gdyż pomiot nie ma możliwości złożenia odwołania ani wniosku o ponowne rozpatrzenie sprawy, tylko bezpośrednio ma możliwość złożenia skargi do Wojewódzkiego Sądu Administracyjnego. Zgodnie z art. 13 § 2 p.p.s.a. ze względu na właściwość miejscową właściwym wojewódzkim sądem administracyjnym do rozstrzygnięcia spraw dotyczących skarg na decyzję Prezesa Urzędu Ochrony Danych Osobowych jest Wojewódzki Sąd Administracyjny w Warszawie.

Zauważyć jednak należy, iż przed wejściem w życie RODO, na podstawie art. 21 ust. 1 uchylonej z dniem 25 maja 2018 r. ustawy z dnia 29 sierpnia 1997 r. o ochronie danych osobowych (Dz.U. Nr 133 poz. 833 ze zm.) podmiot kontrolowany również nie mógł odwołać się do organu drugiej instancji, gdyż Generalny Inspektor Ochrony Danych Osobowych był centralnym organem administracji publicznej, jednak miał prawo złożyć wniosek o ponowne rozpatrzenie sprawy w terminie do 14 dni od doręczenia decyzji⁴⁶. Wówczas organ zgodnie z art. 35 § 3 k.p.a. miał miesiąc na rozpatrzenie wniosku.

W obecnym porządku prawnym kontrolowany podmiot ma 30 dni na złożenie skargi do sądu administracyjnego. Ponadto, analizując statystyki, Wojewódzki Sąd Administracyjny w Warszawie ma największy roczny wpływ i najwięcej niezadowolonych spraw w terminie do 3 miesięcy⁴⁷ ze wszystkich wojewódzkich sądów administracyjnych w Polsce.

W związku z powyższym stwierdzenie, że wprowadzenie jednoinstancyjnego postępowania wobec postanowień Prezesa Urzędu Ochrony Danych Osobowych powoduje biegle załatwienie sprawy, może budzić pewne wątpliwości z punktu widzenia kontrolowanego przedsiębiorcy. Z perspektywy kontrolowanego podmiotu postępowanie skargowe jest niewątpliwie dłuższe niż hipotetyczne postępowanie odwoławcze. Koszt wpisu sądowego od skargi na decyzję Prezesa Urzędu Ochrony Danych Osobowych wynosi 200 zł⁴⁸. Może się okazać, że dla wielu przedsiębiorców będzie to pokaźna kwota, szczególnie że ze względu na specyfikę postępowania sądowego przedsiębiorca może dodatkowo ponosić ewentualne koszty zastępstwa procesowego przez profesjonalnego pełnomocnika⁴⁹. Istnieje jednak możliwość wnioskowania o zwolnienie od kosztów sądowych oraz ustanowienie pełnomocnika z urzędu przez sąd⁵⁰.

W tabeli nr 3 przedstawiono statystyki dotyczące pozytywnie rozpatrzonych wniosków o zwolnienie od kosztów sądowych oraz ustanowienie pełnomocnika z urzędu przez Wojewódzki Sąd Administracyjny w Warszawie w latach 2011–2017⁴⁸.

⁴⁶ Por. art. 129 § 2 k.p.a.

⁴⁷ <http://www.nsa.gov.pl/statystyki-wsa.php>, data dostępu: 22.11.2018 r.

⁴⁸ Por. § 2 ust. 1 pkt 1 Rozporządzenia Rady Ministrów z dnia 16 grudnia 2003 r. w sprawie wysokości oraz szczegółowych zasad pobierania wpisu w postępowaniu przed sądami administracyjnymi (Dz.U. Nr 221, poz. 2193 ze zm.).

⁴⁹ Por. art. 6 p.p.s.a.

⁵⁰ Por. art. 244 p.p.s.a.

Tabela nr 3. Procent pozytywnie rozpatrzonych wniosków o zwolnienie od kosztów oraz procent pozytywnie rozpatrzonych wniosków o zwolnienie z kosztów i przyznanie pełnomocnika przez Wojewódzki Sąd Administracyjny w Warszawie w latach 2011–2017

| Okres | 2017 r. | 2016 r. | 2015 r. | 2014 r. | 2013 r. | 2012 r. | 2011 r. |
|---|--------------|--------------|--------------|--------------|--------------|--------------|--------------|
| Liczba rozpoznanych wniosków o zwolnienie od kosztów | 2166 | 2156 | 3153 | 2634 | 1926 | 1439 | 1524 |
| Liczba rozpatrzonych pozytywnie wniosków | 324 | 445 | 502 | 522 | 585 | 474 | 524 |
| Procent pozytywnie rozpatrzonych wniosków [%] | 14,96 | 20,64 | 15,92 | 19,82 | 30,22 | 32,94 | 34,38 |
| Liczba rozpoznanych wniosków o zwolnienie z kosztów i przyznanie pełnomocnika | 1624 | 2251 | 1982 | 1850 | 1767 | 1515 | 1407 |
| Liczba rozpatrzonych pozytywnie wniosków | 429 | 597 | 561 | 699 | 760 | 799 | 892 |
| Procent pozytywnie rozpatrzonych wniosków [%] | 26,42 | 26,52 | 28,31 | 37,78 | 43,01 | 52,74 | 63,40 |

Źródło: opracowanie własne na podstawie publikowanych przez Naczelny Sąd Administracyjny sprawozdań statystycznych.

Z zestawienia tabeli nr 3 wynika, że z wyjątkiem 2016 r. corocznie zmniejsza się procent pozytywnie rozpatrzonych wniosków o zwolnienie od kosztów. Natomiast widać bardzo wyraźny spadek przyznanej pomocy w postaci zwolnienia od kosztów oraz ustanowienia pełnomocnika z urzędu. W 2011 r. ponad 63% złożonych wniosków w tym zakresie zostało w całości pozytywnie rozpatrzonych, natomiast w 2017 r. już niecałe 27%.

Zgodnie z poprzednim porządkiem prawnym złożenie wniosku o ponowne rozpatrzenie sprawy do Generalnego Inspektora Ochrony Danych Osobowych nie generowało dodatkowych kosztów. Ponadto zgodnie z art. 128 k.p.a. kontrolowany przedsiębiorca nie musiał nawet w składanym wniosku szczegółowo uzasadniać, dlaczego nie zgadza się z decyzją. Wniosek o ponowne rozpatrzenie sprawy powinien zawierać jedynie informację o tym, że kontrolowany podmiot wyraża swoje niezadowolenie z wydanej decyzji oraz określenie decyzji, której dotyczy wniosek⁵¹. Dlatego też z punktu widzenia przedsiębiorcy poprzednie rozwiązanie wydaje się być prostsze z uwagi na to, iż organ wydający decyzję miał obowiązek ponownego rozpatrzenia sprawy w całości nawet wówczas, kiedy kontrolowany podmiot nie przedstawił żadnych nowych okoliczności w sprawie⁵². Na skutek wniesionego wniosku o ponowne rozpatrzenie sprawy Generalny Inspektor Ochrony Danych Osobowych mógł nie tylko podtrzymać wydaną decyzję albo ją uchylić w całości, ale również zmienić co do istoty sprawy lub orzec odmiennie w konkretnym zakresie⁵³.

⁵¹ Zob. *Postępowanie administracyjne*, red. Z. Cieślak, C.H. Beck, Warszawa 2010, s. 237.

⁵² Zob. J. Rychlik, *Kodeks postępowania administracyjnego. Wybór orzeczeń i opracowanie merytoryczne*, C.H. Beck, Warszawa 2017, s. 402.

⁵³ Zob. I. Zgoliński, I. Zduński, 2013, *Praktyczny komentarz do ustawy o ochronie danych osobowych*, Wydawnictwo Kujawsko-Pomorskiej Szkoły Wyższej w Bydgoszczy, Bydgoszcz 2013, s. 86.

Wprawdzie rzadko się zdarza, aby organ, który wydał decyzję, zmienił ją na skutek wniesionego przez podmiot kontrolowany wniosku o ponowne rozpatrzenie sprawy⁵⁴, to jednak z punktu widzenia kontrolowanego przedsiębiorcy łatwiej jest złożyć wniosek o ponowne rozpatrzenie sprawy niż decydować się na złożenie skargi do Wojewódzkiego Sądu Administracyjnego.

Podsumowanie

Powyższa analiza pozwala na konkluzję, iż w przypadku kontroli przeprowadzanych przez wybrane organy sytuacja przedsiębiorcy jest bardziej korzystna, gdy jest kontrolowany przez Państwową Inspekcję Pracy i Państwową Straż Pożarną, niż kiedy kontrolującym jest Prezes Urzędu Ochrony Danych Osobowych. Przede wszystkim, co podkreślono w artykule, przedsiębiorca ma możliwość – w przypadku decyzji wydanych przez Inspektora Państwowej Inspekcji Pracy lub Komendanta Państwowej Straży Pożarnej – wnieść odwołanie, gdyż postępowanie toczące się przed tymi organami jest dwuinstancyjne. W przypadku decyzji wydanej przez Prezesa Urzędu Ochrony Danych Osobowych nie ma takiej możliwości, gdyż postępowanie jest jednoinstancyjne, a dodatkowo jest obciążone kosztem wpisu sądowego.

Należy także zauważyć, iż w przypadku złożenia przez przedsiębiorcę skargi na decyzję wydaną przez Prezesa Urzędu Ochrony Danych Osobowych do Wojewódzkiego Sądu Administracyjnego w Warszawie czas postępowania jest dłuższy, niż w dwóch pozostałych przypadkach.

Dlatego też – z punktu widzenia przedsiębiorcy – wydaje się, że bardziej optymalnym rozwiązaniem byłoby umożliwienie kontrolowanemu podmiotowi złożenie wniosku o ponowne rozpatrzenie sprawy. Wówczas byłaby również możliwość z skorzystania z art. 52 § 3 p.p.s.a., na mocy którego kontrolowany podmiot może, ale nie musi, od razu złożyć skargę do właściwego wojewódzkiego sądu administracyjnego, tym samym rezygnując z prawa złożenia wniosku o ponowne rozpatrzenie sprawy.

Bibliografia

Fajgielski P., *Ogólne rozporządzenie o ochronie danych, ustawa o ochronie danych osobowych. Komentarz*, Wolters Kluwer Polska, Warszawa 2018.

Gałąj-Emiliańczyk K., *Wdrożenie RODO w małych i średnich organizacjach*, ODDK, Gdańsk 2018.

<https://www.pip.gov.pl/pl/o-urzedzie/o-nas/2437,misja-panstwowej-inspekcji-pracy.html>, data dostępu: 15.11.2018 r.

<https://warszawa.pip.gov.pl/pl/aktualnosci-/98483,szkolenie-budowa-stop-wypadkom-.html>, data dostępu: 15.11.2018 r.

<http://www.bip.pip.gov.pl/pl/bip/sprawozdania>, data dostępu: 15.11.2018 r.

<https://uodo.gov.pl/pl/134/232>, data dostępu: 15.11.2018 r.

<https://uodo.gov.pl/pl/138/465>, data dostępu: 15.11.2018 r.

⁵⁴ Zob. P. Fajgielski, op. cit., s. 733.

- <https://uodo.gov.pl/pl/131/463>, data dostępu: 17.11.2018 r.
- <https://uodo.gov.pl/pl/138/565>, data dostępu: 17.11.2018 r.
- <http://www.nsa.gov.pl/statystyki-wsa.php> (data dostępu: 22.11.2018 r.).
- Jagielski J., *Art. 31. [w:] Ustawa o Państwowej Inspekcji Pracy. Komentarz*, red. M. Gersdorf, J. Jagielski, K. Rączka, Wydawnictwo Prawnicze LexisNexis, Warszawa 2008.
- Kloc K., Gawroński M., *RODO – unijna „ustawa” o ochronie danych osobowych [w:] RODO przewodnik ze wzorami*, red. M. Gawroński, Wolters Kluwer, Warszawa 2018.
- Krótkie komentarze Becka. Ogólne rozporządzenie o ochronie danych osobowych. Komentarz*, red. M. Sakowska-Baryła, C.H. Beck, Warszawa 2018.
- Marcinkowski B., *Ustawa o ochronie danych osobowych. Komentarz*, Wydawnictwo Wolters Kluwer Polska, Warszawa 2018.
- Postępowanie administracyjne*, red. Z. Cieślak, C.H. Beck, Warszawa 2010.
- Rozowski P., *Północna droga inspekcji pracy*, „Inspektor Pracy” 2018, nr 4.
- Rychlik J., *Kodeks postępowania administracyjnego. Wybór orzeczeń i opracowanie merytoryczne*, C.H. Beck, Warszawa 2017.
- Sagan-Jeżowska A., *Ochrona danych osobowych w małej i średniej firmie. Kontrola poprawności wdrożenia RODO. Metodyka, procedury, wzory*, C.H. Beck, Warszawa 2018.
- Sprengel B., *Śłużby mundurowe ochrony bezpieczeństwa wewnętrznego. Zarys problematyki*, Wydawnictwo Dom Organizatora, Toruń 2008.
- Sztuwe A., *Dowiedz się, jak się przygotować na ewentualną kontrolę UODO. Ochrona danych osobowych*, „Wiedza i Praktyka” 2018, nr 56.
- Zgoliński I. Zduński I., *Praktyczny komentarz do ustawy o ochronie danych osobowych*, Wydawnictwo Kujawsko-Pomorskiej Szkoły Wyższej w Bydgoszczy, Bydgoszcz 2013.

Akty prawne

- Rozporządzenie Parlamentu Europejskiego i Rady (UE) 2016/679 z dnia 27 kwietnia 2016 r. w sprawie ochrony osób fizycznych w związku z przetwarzaniem danych osobowych i w sprawie swobodnego przepływu takich danych oraz uchylenia dyrektywy 95/46/E (ogólne rozporządzenie o ochronie danych) (Dz. U. L 119 z 4.5.2016).
- Rozporządzenie Ministra Spraw Wewnętrznych i Administracji z dnia 24 października 2005 r. w sprawie czynności kontrolno-rozpoznawczych przeprowadzanych przez Państwową Straż Pożarną (Dz.U. nr 225, poz. 1934).
- Rozporządzenie Rady Ministrów z dnia 16 grudnia 2003 r. w sprawie wysokości oraz szczegółowych zasad pobierania wpisu w postępowaniu przed sądami administracyjnymi (Dz.U. nr 221, poz. 2193 ze zm.).
- Ustawa z dnia 10 maja 2018 r. o ochronie danych osobowych (Dz.U. 2018, poz. 1000).
- Ustawa z dnia 13 kwietnia 2007 r. o Państwowej Inspekcji Pracy (Dz.U. 2018, poz. 1338).
- Ustawa z dnia 26 sierpnia 2002 r. Prawo o postępowaniu przed sądami administracyjnymi (Dz.U. 2018, poz. 1302 ze zm.).
- Ustawa z dnia 24 sierpnia 1991 r. o Państwowej Straży Pożarnej (Dz.U. 2018, poz. 1313).
- Ustawa z dnia 14 czerwca 1960 r. Kodeks postępowania administracyjnego (Dz.U. 2018, poz. 2096).

SUMMARY

Agnieszka Kos, Ewa Rawska-Pilarczyk

**Appeal procedure from decisions of selected state authorities
controlling the entrepreneur**

This paper describes the possible cancellation ways from the decisions issued by the three selected inspection structures, i.e. President of Personal Data Protection Office, National Labour Inspectorate and State Fire Service. The aim of this study is to compare the possible courses of action available for the inspected entity in case of disagreement on the decisions issued by particular inspection authorities.

The basic research method taken into consideration is the analysis of binding legal acts concerning the activities of selected inspection structures (Personal Data Protection Office, National Labour Inspectorate and State Fire Service). The authors point out that in practice law does not provide for the second instance appeal process within the framework of President of Personal Data Protection Office before bringing the case to the court.

Key words: personal data protection, Personal Data Protection Office, National Labour Inspectorate, State Fire Service.

Data wpływu artykułu: 28.02.2019 r.

Data akceptacji artykułu: 10.05.2019 r.

Agnieszka Kos

Państwowa Wyższa Szkoła Zawodowa im. Witelona w Legnicy

Wydział Nauk Społecznych i Humanistycznych

e-mail: ag.kos@wp.pl

Przegląd wybranych metodyk zarządzania projektami

„Otoczają nas projekty, pracujemy nad nimi codziennie,
rzadko jednak poświęcamy choć trochę uwagi,
by nad nimi zapanować – by nimi zarządzać”.

J. Davidson Frame

STRESZCZENIE

Zarządzanie projektami, jak każde podejście w zarządzaniu, powinno być traktowane jako środek zbliżający nas do osiągnięcia celu. Dlatego wybór metodyki, która pomoże firmie realizować projekty szybciej, taniej i skuteczniej, jest kluczowym punktem wyjścia do osiągnięcia sukcesu projektu.

Celem niniejszego opracowania jest zapoznanie Czytelnika z najpopularniejszymi metodykami zarządzania projektami, sprawdzonymi praktycznie i uzasadnionymi merytorycznie, aby wskazać możliwości ich wykorzystania w praktyce.

Podstawową metodą badawczą jest analiza opracowań naukowych (pozycji zwartych, studiów i artykułów naukowych) poświęconych analizowanej problematyce, zarówno krajowych, jak i zagranicznych.

Słowa kluczowe: zarządzanie projektami, sukces projektu, metodyki zarządzania projektami.

Wprowadzenie

Najczęściej przytaczaną definicją projektu jest ta zaproponowana przez Project Management Institute: „Projekt to tymczasowa działalność podejmowana w celu wytworzenia unikatowego wyrobu, dostarczenia unikatowej usługi lub otrzymania unikatowego rezultatu”¹.

Sposoby zarządzania skomplikowanym przedsięwzięciem istniały już w starożytności. Było to wyzwanie wymagające wiedzy zarówno planistycznej, jak i logistycznej, na które

¹ Project Management Institute, *A Guide to the Project Management Body of Knowledge*, Management Training & Development Center, Warszawa 2017, s. 525.

składał się szereg podejmowanych działań w różnych warunkach. Obecnie dokłada się coraz więcej starań mających na celu uproszczenie procesu zarządzania projektami, aby nie były one domeną jedynie specjalistów². Do odpowiedniego zarządzania projektem niezbędne jest określenie wymagań, utrzymanie równowagi między zakresem, jakością, harmonogramem, budżetem, zasobem a ryzykiem³.

We współczesnej, szybko zmieniającej się rzeczywistości sukces projektu zależy bardzo często od umiejętności samodoskonalenia, czyli sposobu przygotowania i wprowadzenia zmian wykonywanych pod presją czasu i zasobów finansowych. Sprawne zarządzanie projektami za pomocą efektywnych metod⁴ pomaga doprowadzić do sytuacji, w której korzyści lub cele są osiągnięte w ramach założonego budżetu, w określonym czasie i zgodnie z obowiązującymi standardami jakości. Stały postęp techniczny powoduje ciągłe poszerzanie się potencjalnych możliwości, ale także zwiększa ryzyko, które należy niwelować.

Dlatego też w projektach tak konieczny jest odpowiedni dobór metodyki zarządzania projektem i jego ryzykiem do specyfiki pracy i wielkości nakładów. Wybór metodyki i narzędzi zarządzania projektem oraz ryzykiem jest istotnie zależny od wielu czynników, m.in. wielkości firmy, źródeł jej kapitału, klasyfikacji gospodarczej, kategorii klientów⁵. Przed wyborem metodyki zarządzania projektem należy przeprowadzić odpowiednią analizę w celu doboru odpowiedniego podejścia, gdyż każda z dostępnych metodyk posiada wady i zalety⁶.

Zarządzanie projektem, którego celem jest zmierzanie do osiągnięcia sukcesu projektu, przyjmuje w praktyce dwie formy, określane jako podejścia heurystyczne (swobodne) oraz metodyczne (uporządkowane).

Podejście heurystyczne jest oparte na zdrowym rozsądku, w którym przeważa podejmowanie decyzji odpowiednio do zaistniałych okoliczności, stopniowo zdobywanego doświadczenia, intuicji wykonawców projektu etc. W takim podejściu wiedza o realizowaniu projektów jest zdobywana bardzo często metodą prób i błędów.

W literaturze przedmiotu przeważa jednak opinia, że zarządzanie projektami to metodyczny, uporządkowany sposób postępowania, który charakteryzuje się pewnym sformalizowaniem i konsekwencją w działaniu⁷. Taki pogląd definiuje określona metodyka zarządzania projektami, stopniowe zdobywanie doświadczenia, minimalna intuicja. Wiedza o realizowaniu projektów jest zdobywana poprzez systematyczne uczenie się i jedynie jest uzupełniania poprzez doświadczenie⁸.

Metodyka zarządzania projektami to uporządkowane podejście, które wskazuje zarządzającym projektem, jak sprawnie osiągać założone cele, m.in. poprzez wskazanie zasad

² J. Kisielnicki, *Zarządzanie projektami badawczo-rozwojowymi*, Wolters Kluwer, Warszawa 2013, s. 20.

³ R. W. Griffin, *Podstawy zarządzania organizacjami*, Wydawnictwo Naukowe PWN, Warszawa 2017, s. 271.

⁴ Metoda, zgodnie z powszechnym rozumieniem tego pojęcia, to celowo i świadomie stworzony zbiór zaleceń (wzorców) wielokrotnego postępowania przy rozwiązywaniu problemów.

⁵ Z. Martyniak, *Niektóre problemy nowoczesnej metodologii projektowania*, „Prakseologia” 1975, nr 3–4, s. 92.

⁶ Ibidem.

⁷ M. Trocki, B. Grucza, K. Ogonek, *Zarządzanie projektami*, Polskie Wydawnictwo Ekonomiczne, Warszawa 2003.

⁸ M. Wirkus, *Metodyki zarządzania projektami – przegląd [w:] Zarządzanie projektem*, red. M. Wirkus, H. Roszkowski, E. Dostatni, W. Gierulski, Polskie Wydawnictwo Ekonomiczne, Warszawa 2014, s. 184.

określających sposób wykonywania projektów, procedur, procesów czy rozwiązań organizacyjnych⁹. Metodyki zarządzania bardzo często odnoszą się do całego kompleksu problemów i procesów zarządzania projektem. W zależności od uszczegółowienia zaleceń tworzących metodyki można podzielić je na: wytyczne metodyczne, metodyki ramowe (podejścia metodyczne), metodyki szczegółowe. W dziedzinie zarządzania projektami spotykamy się z wieloma różnorodnymi metodykami. Zjawisko to może być traktowane jako dowód dojrzałości i samodzielności dziedziny zarządzania projektami.

Jeśli doświadczenie stosowania metod zechcemy poddać naukowej weryfikacji, wówczas pojawi się problem metodologiczny, czyli uogólnienia naukowego wiedzy metodycznej¹⁰. Zatem metodologia to nauka o technikach umiejętnego działania, to tyle co nauka o metodach badania stosowanych w jakiejś nauce¹¹, przy czym chodzi przede wszystkim o metodologię umiejętności praktycznych, w której rozpatrywane są sposoby doboru skutecznych środków do zamierzonego celu¹².

Istotnym składnikiem każdej metodologii jest zestaw określonych środków, narzędzi metodycznych, m.in. metod, technik, metodyk, reguł, procedur, zasad etc., wykorzystywanych w określonych warunkach do realizacji założonych celów¹³.

Różnice między podejściem klasycznym a zwinnym

Zacznijmy od porównania podejścia tradycyjnego, zwanego również klasycznym (twardym) i nowego (miękkiego, lekkiego) tzw. zwinnego (z angielskiego *agile*) występującego w procesie realizacji projektów, którego źródeł rozwoju należy szukać głównie w problemach realizacji projektów informatycznych, których specyfika i podatność na niekontrolowane zamiany powodowały niski odsetek projektów zakończonych sukcesem¹⁴. Do cech charakterystycznych podejścia tradycyjnego zaliczyć z całą pewnością można: występowanie stałych, szczegółowych planów; obecność procesów, zadań i czynności; planowanie i harmonogramowanie; niską niepewność i ryzyko; średnią lub małą szybkość wytwarzania; średnie lub niewielkie zmiany; jednorodne zespoły projektowe; duże doświadczenie zespołów; skupione podejmowanie decyzji; model logicznej kolejności; dominacja komunikacji formalnej (okresowe spotkania), raportowanie i kamienie milowe jako główne punkty kontrolne. Przykładem projektu, który mógłby być realizowany przy wykorzystaniu jednej z metodyk klasycznych, jest projekt budowy krajowej autostrady¹⁵.

Z kolei metodyki zwinne wyróżnia: model przyrostowy; orientacyjne plany; wysokie ryzyko i niepewność; rozproszone podejmowanie decyzji; wstępnie oszacowany harmono-

⁹ Ibidem.

¹⁰ M. Trocki, *Podstawy metodyczne zarządzania projektami* [w:] *Metodyki i standardy zarządzania projektami*, red. M. Trocki, Polskie Wydawnictwo Ekonomiczne, Warszawa 2017, s. 19.

¹¹ S. Nowak, *Metodologia badań społecznych*, PWN, Warszawa 1985, s. 13.

¹² T. Pszczołkowski, *Mała encyklopedia prakseologii i teorii organizacji*, Ossolineum, Wrocław 1978, s. 245.

¹³ M. Trocki, *Podstawy metodyczne zarządzania projektami*..., s. 19.

¹⁴ M. Flasiński, *Zarządzanie projektami informatycznymi*, Wydawnictwo Naukowe PWN, Warszawa 2006, s. 36.

¹⁵ A. Jaskanis, M. Marczewska, M. Darecki, *Zarządzanie projektami w administracji publicznej*, Wrocław 2015, s. 45.

gram; elastyczne reguły postępowania; brak stabilności w przebiegu procesów; komunikacja bezpośrednia; nacisk na działania, a nie ich dokumentowanie; samoorganizujące się zespoły; opieranie się na zaufaniu; planowanie, które trwa przez cały cykl życia projektu; brak formalnie zorganizowanej kontroli projektu¹⁶. Przykładem projektu, który mógłby być realizowany przy wykorzystaniu jednej z metodyk tego typu, może być projekt systemu informatycznej obsługi klienta w gminie, którego opracowanie i realizacja wymagałyby bezpośredniej komunikacji interesariuszy projektu oraz elastycznej możliwości wprowadzania zmian w czasie jego realizacji¹⁷.

W ramach metodyk klasycznych wymienia się metodyki uniwersalne, które mogą mieć zastosowanie do każdego rodzaju projektu. Z kolei metodyki specjalistyczne są stosowane do węższego, bardziej zawężonego rodzaju projektów (tutaj można również zaliczyć metodyki stosowane na użytek własny, powstałe na podstawie własnych doświadczeń projektowych przedsiębiorstwa)¹⁸. W metodykach klasycznych już na etapie planowania następuje doprecyzowanie istotnych elementów projektu. W momencie rozpoczynania etapu realizacji m.in. wynik, koszt, harmonogram poszczególnych działań projektu jest znany. W świecie realizatorów projektów kilka metodyk klasycznych, uniwersalnych zostało spopularyzowanych, wśród nich możemy wymienić metodyki: PMBOK, PRINCE2, IPMA.

Okoliczności, w których już w momencie rozpoczęcia realizacji projektu jest znany wynik, nie zawsze sprawdzają się w praktyce gospodarczej. Tego typu uwarunkowania zmusiły wykonawców do szukania bardziej elastycznych zasad postępowania. Dlatego też zaczęto stosować podejście nowoczesne, które będzie obejmować: plany płynne i ogólne; wyniki biznesowe; interakcje i zarządzanie wiedzą; wysoką niepewność i ryzyko; dużą szybkość wytwarzania; bardzo duże lub duże zmiany; niejednorodne zespoły projektowe; niewielkie doświadczenie zespołów; rozproszone podejmowanie decyzji¹⁹.

Metodyki zwinne (zgodne z zasadami zwinnego działania) nie odcinają się zupełnie od zorientowanych na dokumenty, sformalizowanych metodyk tradycyjnych, jednak posiadają swoje indywidualne właściwości, są bardziej adaptacyjne niż predykcyjne. Metodyki tradycyjne nie radzą sobie z częstymi zmianami wymagań, podczas gdy zwinne przejmują je za regułę (procesy metodyk zwinnych próbują się do tych ciągłych zmian wymagań zaadaptować)²⁰. Ponadto metodyki nowoczesne są zorientowane na ludzi, a nie na procesy, ich podstawą jest uznanie charakterystycznego dla człowieka twórczego stylu pracy oraz włączenie, jako elementów, wszelkiego pokroju osobliwości kultury i zachowań członków zespołów projektowych.

W metodykach zwinnych zakłada się, że osoba zlecająca projekt ma sprecyzowany cel i jest świadoma tego, co chce osiągnąć, pomimo to wynik projektu nie jest jednoznacznie doprecyzowany w momencie etapu realizacji²¹.

¹⁶ Ibidem, s. 46.

¹⁷ Ibidem.

¹⁸ W metodykach klasycznych (TPM – *Traditional Project Management*), których początki są datowane na przełom lat 50. i 60. ubiegłego wieku, jest stosowany najczęściej trzyfazowy lub pięcio-etapowy cykl życia projektu (inicjacja, planowanie, realizacja, monitorowanie i kontrola, zamykanie). Podobnie w metodykach zwinnych np. DSDM (*Dynamic Systems Development Method*) lub AgilePM (*Agile Project Management*).

¹⁹ W. Łabuda, *Podejście zwinne a tradycyjne do projektów wytwarzania oprogramowania*, „Zeszyty Naukowe Warszawskiej Wyższej Szkoły Informatyki” 2015, nr 13, tom 9, s. 58.

²⁰ Ibidem, s. 59.

²¹ M. Wirkus, op. cit., s. 186.

Do najbardziej znanych metodyk zwinnych należą: adaptacyjne zarządzanie projektem, ekstremalne zarządzanie projektem, metodyka SCRUM, metodyka CRYSTAL, metodyka DSDM. W ostatnich latach pojawiła się duża liczba nowych zwinnych metodyk zarządzania projektami wytwarzania oprogramowania²². Najbardziej znanymi są: XP-eXtreme Programming, która powstała z inspiracji Kenta Becka w środowisku informatyków z kręgu języka i środowiska programowania Smalltalk; Crystal Clear Family – koncepcja opracowana i popularyzowana przez Alistaira Cockburna, eksperta w dziedzinie projektowania obiektowego; Adaptive Software Development – rozbudowana metodyka adaptacyjna opracowana i opublikowana w książce pod jednakowym tytułem przez Jima Highsmitha²³.

Badania efektywności zastosowania zwinnych metod w zarządzaniu projektami wykazały, że dzięki zastosowaniu tych metod nastąpiła poprawa wyników i efektywności projektów w 80% badanych przypadków. Ogólny bilans nakładów i korzyści zastosowania zwinnych metod w zarządzaniu projektami uznany został przez większość uczestników badań za pozytywny. Korzyści z zastosowania metod zwinnych – większe niż nakłady – zadeklarowało 93% respondentów. Z badań prowadzonych w Massachusetts Institute of Technology wynika, iż wzrost przychodów firm zwinnych jest około 40% szybszy i firmy te generują o 30% wyższe zyski niż firmy niezwinne²⁴.

Każde z prezentowanych rozwiązań posiada mocne strony, jednak najważniejsze jest dobranie odpowiedniej metodyki do realiów pracy i prawidłowa adaptacja względem realiów biznesowych, gdyż ściśle stosowanie wszystkich praktyk może być nadmiernie pracochłonne w zastosowaniu do małych projektów²⁵. Reasumując, można stwierdzić, że najistotniejsza różnica pomiędzy metodykami klasycznymi a metodykami zwinnymi dotyczy znajomości celu i wyniku projektu w momencie rozpoczynania etapu wykonawczego w cyklu życia projektu. Należy jednak podkreślić, że wykorzystanie zwinnych metodyk wymaga stosownych warunków oraz odpowiedniego poziomu dojrzałości projektowej organizacji i zespołów projektowych. Metody zwinne przystosowane są przede wszystkim do zastosowania w małych zespołach i nastawione są na szybkie efekty biznesowe²⁶.

Wybrane metodyki zarządzania projektami

Dynamiczny wzrost zróżnicowanych problematycznie projektów wykształcił potrzebę standaryzacji działań projektowych. Opracowano zatem rozmaite metodyki głównie po to, aby ułatwić osiągnięcie sukcesu w realizacji danego projektu. Jak powszechnie wiadomo, każdy projekt jest z definicji niepowtarzalny, jednak wypracowane metodyki mają ułatwić zarządzanie projektem w sposób w miarę powtarzalny, przy zastosowaniu pewnych uniwersalnych

²² W. Łabuda, *Jak zrealizować udany projekt informatyczny?*, Materiały konferencyjne podsumowujące projekt *Program rozwoju oferty dydaktycznej i podnoszenia kompetencji wykładowców w Warszawskiej Wyższej Szkole Informatyki*, 2011, s. 25.

²³ Ibidem.

²⁴ P. Wyrozębski, *Zwinne metody zarządzania projektami [w:] Metodyki i standardy zarządzania projektami*, red. M. Trocki, Polskie Wydawnictwo Ekonomiczne, Warszawa 2017, s. 237.

²⁵ T. Sobestiańczyk, *Metodyka zarządzania projektami PRINCE2*, „Zeszyty Naukowe Politechniki Częstochowskiej”, *Zarządzanie*, 2012, nr 5, s. 17.

²⁶ R. K. Wysocki, *Efektywne zarządzanie projektami. Tradycyjne, zwinne, ekstremalne*, OnePress/Wiley 2013, s. 55.

technik i narzędzi wspierających ten proces, niezależnie od celu końcowego, jaki ma być przy pomocy projektu osiągnięty²⁷. Istniejące rozwiązania różnią się przede wszystkim zakresem oraz specyfiką. Niektóre obejmują cały proces zarządzania projektem, począwszy od wstępnych rozmów projektowych aż do wsparcia operacyjnego po zakończeniu projektu, podczas gdy inne obejmują jedynie element jego inicjowania i planowania²⁸.

W obliczu dużej liczby dostępnych metodyk zarządzania projektami wybór odpowiedniego uniwersalnego rozwiązania gwarantującego odniesienie sukcesu projektu może okazać się w wielu przypadkach dość trudny. Dodatkowo metodykę nie zawsze można zastosować w sposób bezpośredni. Metodyki zarządzania różnią się podejściem co do istoty zarządzania oraz obszarem ich zastosowania.

W praktyce projektowej stosowanych jest wiele różnych metodyk prowadzących do formalizacji zasad postępowania w zarządzaniu projektami. Na arenie międzynarodowej dwie z nich zyskały szczególną popularność. Obecnie uznaje się je za powszechne standardy zarządzania projektami.

Pierwsza – **PMBok Guide (Project Management Body of Knowledge)** – jest klasyczną metodyką zarządzania projektami mającą uniwersalne własności²⁹, która powstała w celu rozpowszechniania dobrych praktyk związanych z zarządzaniem projektami oraz stworzenia pakietu pojęć z dziedziny³⁰. Jej opis ma charakter leksykonu ułatwiającego pełne poznanie metodycznego zarządzania projektami. Jest standardem zarządzania opartym na produktach, a to oznacza, że opisuje pracę jako wynik poszczególnych procesów. Metodyka obejmuje 42 procesy, które przypadają na 5 podstawowych grup procesów i 9 obszarów wiedzy (zarządzanie integralnością projektu, zakresem, czasem, kosztami, jakością, zasobami ludzkimi, komunikacją, ryzykiem, zaopatrzeniem), które są typowe dla prawie wszystkich projektów. Z kolei grupy procesów składają się z procesów rozpoczęcia, planowania, realizacji, kontroli i zakończenia³¹.

Z kolei metodyka **PRINCE2** koncentruje się w dużym stopniu na działaniach zarządczych i decyzyjnych w projekcie. Metodyka jest publicznie dostępna i może być używana przez każdego zainteresowanego. Obejmuje następujące zintegrowane elementy: zasady (pryncypia), tematy, procesy i środowisko, w którym jest realizowany projekt. Wyróżnia się siedem pryncypiów: stałą analizę zasadności biznesowej, zarządzanie etapowe, wykorzystywanie doświadczenia, podzielone role i obowiązki, zarządzanie oparte na tolerancjach (czyli z pewnym marginesem decyzyjnym), koncentrację na produkcie, dostosowanie do warunków projektu³². Metodyka obejmuje także siedem tematów: jakość, uzasadnienie biznesowe, organizację, plany, ryzyko, zmianę, postępy³³.

Wśród uniwersalnych metodyk zarządzania projektami można dodatkowo wyróżnić metodyki **PCM (Project Cycle Management)** oraz **Ten Step**.

²⁷ A. Jaskanis, M. Marczevska, M. Darecki, op. cit., s. 43.

²⁸ J. Charvat, *Project Management, Methodologies Selecting, Implementing, and Supporting Methodologies and Processes for Projects*, John Wiley & Sons, Inc., Hoboken 2003, s. 18.

²⁹ Uniwersalne metodyki przewidziane do wykorzystania w różnych dziedzinach i warunkach zarządzania projektami, przygotowane zazwyczaj jako standardy przez instytucje zajmujące się rozwojem i rozpowszechnianiem wzorcowych metod zarządzania projektami.

³⁰ Project Management Institute, *A Guide to the Project Management Body of Knowledge*, Newtown Square 2013.

³¹ <https://www.governica.com/PMBok>, data dostępu: 20.04.2019 r.

³² M. Wirkus, op. cit., s. 194.

³³ Ibidem, s. 195.

Metodyka PCM obecnie jest rekomendowana przez Komisję Europejską do definiowania i planowania projektów współfinansowanych ze środków UE. Metodyka jest zestawem pojęć, narzędzi i technik obejmujących pojęcie cyklu projektu, analizę parametrów, elementy jakości, harmonogram, główne dokumenty projektowe, planowanie przy wykorzystaniu macierzy logicznej³⁴.

Metodyka Ten Step to metodyka elastyczna i w pełni skalowalna. Jej filozofia jest prosta: „wielki projekt – obszerna metodyka, mały projekt – oszczędne i proste rozwiązania”. Ten Step dostarcza kierownikowi projektu wszystkiego, co niezbędne do prowadzenia projektów dowolnej, zmiennej skali. Poszczególne „kroki” (*steps*) odpowiadają na potrzebę zwiększania dyscypliny zarządzania projektem wraz ze wzrostem jego skali. Zanim zespół rozpocznie pracę, należy poświęcić czas na zdefiniowaniu tego, co ma być robione. Pozwoli to mieć pewność, że praca jest właściwie rozumiana przez Kierownika Projektu i Sponsora Projektu. Ten Step zawiera odrębne opisy procesów dla projektów małych (nacisk na sprawność działania), dla projektów średnich (dodatkowo nacisk na zapewnienie spójności rozwiązań) oraz dla projektów dużych i programów (zapewniających, oprócz wcześniej wymienionych, integralność rozwiązania).

Branżowe metodyki zarządzania projektami

Oprócz uniwersalnych metodyk zarządzania projektami powstało wiele branżowych metodyk zarządzania projektami, które są opracowane przez stowarzyszenia fachowe określonych branż i dostosowane do specyfiki branżowej projektów. Dla przykładu można wymienić metodykę: **HERMES** (Management and Execution of Projects in Information and Communication Technologies) – to metodyka zarządzania projektami informatycznymi opracowana przez administrację szwajcarską, **CPM** (Code of Practice for Project Management for Construction and Development) – to metodyka zarządzania projektami budowlanymi, **RUP** (Rational Unified Process) – jest iteracyjną i przyrostową metodyką wytwarzania oprogramowania, jej celem jest produkcja oprogramowania wysokiej jakości w przewidywalnym dla klienta czasie i budżecie³⁵, **MSF** (Microsoft Solution Framework) – to metodyka zarządzania dużymi projektami informatycznymi, **ASAP** (Accelerated SAP) – to metodyka, która usprawnia i przyspiesza proces wdrożenia, pozwala w sposób efektywny wykorzystać zasoby, minimalizuje ryzyko związane z wdrożeniem oraz obniża jego całkowity koszt. Stosowanie metodyki ASAP zapewnia zdyscyplinowane podejście do zarządzania projektem, zarządzania organizacją i zarządzania rozwiązaniami. Wspiera zespoły projektowe przy pomocy wielu narzędzi, szablonów, ankiet, list kontrolnych, przewodników czy akceleratorów.

Z kolei branżowa metodyka **XP** (Extreme Programming) to jedna ze zwinnych metodyk tworzenia oprogramowania, która podkreśla prostotę, odwagę, informację zwrotną i komunikację. Częściowo jest reakcją na panujące przekonanie, że zmiana jest zła i powinno

³⁴ Analiza, w której wykorzystuje się macierz logiczną, pozwala na logiczne oraz syntetyczne identyfikowanie i analizowanie problemu oraz definiowanie zadań, które należy podjąć, aby rozwiązać dany dylemat. Ukazuje logiczny związek między celami a działaniami. Ułatwia przechodzenie od celów bardziej ogólnych do celów szczegółowych.

³⁵ T. Sobestiańczyk, *Metodyka RUP jako najlepsze dopełnienie zarządzania projektami informatycznymi*, http://zeszyty.wne.tu.koszalin.pl/images/wydawnictwo/zeszyty/17/17_Tomasz_Sobestiańczyk_text.pdf, data dostępu: 13.02.2019 r.

się jej unikać. Metodyka ta uważana jest również za lekki, wydajny, mało ryzykowny, elastyczny, przewidywalny, naukowy i komfortowy sposób tworzenia oprogramowania³⁶.

Problemowe metodyki zarządzania projektami

Metodyki zarządzania projektami mogą być wyspecjalizowane nie tylko branżowo, ale też problemowo, czyli mogą odnosić się do wyodrębnionych problemowo kompleksów zagadnień zarządzania projektami. Przykładowo do tego typu metodyk należą: **Practice Standard for Project Configuration Management** – metodyka zarządzania konfiguracją projektu, **Practice Standard for Work Breakdown Structures** – metodyka planowania struktury projektu, **Practice Standard for Project Risk Management** – metodyka zarządzania ryzykiem projektu, **Practice Standard for Earned Value Management** – metodyka zarządzania wartością przeniesioną projektu, **Practice Standard for Project Estimating** – metodyka szacowania w projektach, **Practice Standard for Scheduling** – metodyka planowania przebiegu projektu³⁷.

Jak można zauważyć, kierownik odpowiedzialny za zarządzanie projektami w celu uprawdopodobnienia szansy na odniesienie sukcesu ma do dyspozycji obszerny zestaw wartościowych środków wspomagania metodycznego. Sprawność i efektywność zarządzania projektami zależą od znajomości tych środków, ale także od umiejętności ich doboru i dostosowania do konkretnych sytuacji projektowych.

Podsumowanie

Uporządkowanie procesów zarządzania projektami na podstawie metodycznego sposobu postępowania, niezależnie od wyboru metodyki, ma wiele zalet. Każda z przedstawionych metodyk w większym lub mniejszym stopniu wprowadza dyscyplinę w postępowaniu, co wymusza na kierownictwie projektu ciągłe analizowanie przyszłości i podejmowanie racjonalnych decyzji, które mają wpływ na prawidłowy przebieg cyklu projektu. Filarem sukcesu jest także konsekwencja kierownictwa organizacji we wdrażaniu wybranej metodyki, a także umiejętność wyciągania wniosków i wykorzystywania ich podczas realizacji kolejnych projektów.

³⁶ M. Trocki, *Nowoczesne zarządzanie projektami*, Polskie Wydawnictwo Ekonomiczne, Warszawa 2012, s. 16.

³⁷ M. Trocki, *Podstawy metodycznego wsparcia zarządzania projektami [w:] Metodyki i standardy zarządzania projektami*, red. M. Trocki, Warszawa 2017, Polskie Wydawnictwo Ekonomiczne S.A., s. 31.

Bibliografia

- Charvat J., *Project Management, Methodologies: Selecting, Implementing, and Supporting Methodologies and Processes for Projects*, John Wiley & Sons, Inc., Hoboken 2003.
- Flasiński M., *Zarządzanie projektami informatycznymi*, Warszawa 2006.
- Griffin R. W., *Podstawy zarządzania organizacjami*, Warszawa 2017.
- <https://www.governica.com/PMBok>, data dostępu: 20.04.2019 r.
- Jaskanis, A., Marczewska, M., Darecki, M., *Zarządzanie projektami w administracji publicznej*, Wrocław 2015.
- Kisielnicki J., *Zarządzanie projektami badawczo-rozwojowymi*, Warszawa 2013.
- Łabuda W., *Jak zrealizować udany projekt informatyczny? Materiały konferencyjne podsumowujące projekt Program rozwoju oferty dydaktycznej i podnoszenia kompetencji wykładowców w Warszawskiej Wyższej Szkole Informatyki*, Warszawa 2011.
- Łabuda W., *Podejście zwinne a tradycyjne do projektów wytwarzania oprogramowania*, „Zeszyty Naukowe Warszawskiej Wyższej Szkoły Informatyki” 2015, nr 13, tom 9.
- Martyniak Z., *Niektóre problemy nowoczesnej metodologii projektowania*, „Prakseologia” 1975, nr 3–4.
- Nowak S., *Metodologia badań społecznych*, Warszawa 1985.
- Pszczółkowski T., *Mała encyklopedia prakseologii i teorii organizacji*, Wrocław 1978.
- Project Management Institute, *A Guide to the Project Management Body of Knowledge*, Management Training & Development Center, Warszawa 2017.
- Project Management Institute, *A Guide to the Project Management Body of Knowledge*, Newtown Square 2013.
- Sobestiańczyk T., *Metodyka zarządzania projektami PRINCE2*, „Zeszyty Naukowe Politechniki Częstochowskiej”, „Zarządzanie” 2012, nr 5.
- Sobestiańczyk T., *Metodyka RUP jako najlepsze dopełnienie zarządzania projektami informatycznymi*, http://zeszyty.wne.tu.koszalin.pl/images/wydawnictwo/zeszyty/17/17_Tomasz_Sobestianczyk_text.pdf, 2017.
- Trocki M., Grucza B., Ogonek K., *Zarządzanie projektami*, Warszawa 2003.
- Trocki M., *Podstawy metodyczne zarządzania projektami [w:] Metodyki i standardy zarządzania projektami*, red. M. Trocki, Warszawa 2017.
- Trocki M., *Podstawy metodycznego wsparcia zarządzania projektami [w:] Metodyki i standardy zarządzania projektami*, red. M. Trocki, Warszawa 2017.
- Trocki M., *Nowoczesne zarządzanie projektami*, Polskie Wydawnictwo Ekonomiczne, Warszawa 2017.
- Wirkus M., *Metodyki zarządzania projektami – przegląd [w:] Zarządzanie projektem*, red. M. Wirkus, H. Roszkowski, E. Dostatni, W. Gierulski, Warszawa 2014.
- Wyrozębski P., *Zwinne metody zarządzania projektami [w:] Metodyki i standardy zarządzania projektami*, red. M. Trocki, Warszawa. Warszawa 2017.
- Wysocki R. K., *Efektywne zarządzanie projektami. Tradycyjne, zwinne, ekstremalne*, One-Press/Wieley 2013.

SUMMARY

Agnieszka Kos

Review of selected project management methodologies

This paper describes the relationship between the use of particular project management methodologies and project success, and the impact of project governance context on this relationship.

Project governance acts as a quasi-moderator in this relationship. The findings should be of benefit to project management practitioners by providing an insight into the choice of methodologies in different governance contexts. Academics should benefit from the insight into the role of methodologies as success factors in project implementation.

Methodologies need to continually evolve by adapting to the organizational environment within the governance paradigm; otherwise these PMMs will be misaligned with the project contexts and hence reduce their contribution to the success of projects.

Key words: project management, success of the project, project management methodology.

Data wpływu artykułu: 21.02.2019 r.

Data akceptacji artykułu: 4.06.2019 r.

Paweł Kobes

Państwowa Wyższa Szkoła Zawodowa im. Witelona w Legnicy
Wydział Nauk Społecznych i Humanistycznych
e-mail: pawel.kobes@interia.pl

Funkcje kuratora w postępowaniu z nieletnimi

STRESZCZENIE

Funkcje realizowane przez kuratora w postępowaniu z nieletnimi wynikają nie tylko z przepisów określających jego zadania, ale także z ogólnych dyrektyw i celów postępowania z nieletnimi oraz z celów danych środków oddziaływania, w których kurator ma do spełnienia określoną rolę. Tym samym można mówić o modalności realizowanych przez kuratora funkcji, która polega na tym, że w ramach danego środka kurator realizuje różne funkcje, lecz dominuje jedna z nich. Modalny charakter pełnionych przez kuratora funkcji rzutuje na model kurateli realizowany w danym środku oddziaływania wobec nieletniego

Słowa kluczowe: resocjalizacja, środki wychowawcze, demoralizacja.

Wprowadzenie

Celem niniejszej publikacji¹ jest odpowiedź na pytania: Jak rozkładają się funkcje pełnione przez kuratora w poszczególnych środkach oddziaływania na nieletnich i dorosłych sprawców przestępstw? Która funkcja kuratora jest dominująca w danej instytucji? W którym środku najbardziej dominuje funkcja wychowawczo-resocjalizacyjna, a który koncentruje się na kontrolno-informacyjnym charakterze pracy kuratora? Jak przenikają się poszczególne funkcje pełnione przez kuratora w ramach tego samego środka prawnego?

Na gruncie nauk prawnych pojęcie „funkcji” jest różnie rozumiane i zwykle odnosi się je do określonych kierunkowych dyspozycji działania podmiotów lub instytucji². Przez funkcję można rozumieć więc określoną działalność, która urzeczywistnia zakładane cele. Podobnie ujmuje się pojęcie „funkcji” na gruncie prakseologii, wskazując, że stanowi ją „zespół działań wykonywanych zgodnie z jakąś techniką, które przyczyniają się do realizacji celu”³.

¹ Treści przedstawione w niniejszym opracowaniu zostały omówione znacznie szerzej w monografii: P. Kobes, *Funkcje kuratora w polityce kryminalnej*, Warszawa 2019.

² R. Stasikowski, *Funkcja regulacyjna administracji publicznej. Studium z zakresu nauki prawa administracyjnego oraz nauki administracji*, Bydgoszcz–Katowice 2009, s. 34.

³ T. Pszczołowski, *Mala encyklopedia prakseologii i teorii organizacji*, Warszawa 1978, s. 70.

Działalność ta może być zróżnicowana, jednakże musi zmierzać do określonego celu⁴. Zatem funkcją będą w tym kontekście określone działania podejmowane przez wyznaczony podmiot w ramach danej instytucji stworzonej dla osiągnięcia określonego celu. Działania te są zorientowane na ten cel⁵ ujęty w przepisy prawne.

Odnosząc powyższe rozważania do działalności kuratorów, należy wskazać, że funkcje, jakie kurator pełni na gruncie polityki kryminalnej poprzez włączenie jego udziału do różnych środków oddziaływania, określane są przez zadania, dla realizacji których instytucje te powstały, wynikające z ich treści lub wprost z przepisów. Dopiero istota i wyznaczone cele poszczególnych instytucji angażujących działania kuratora określają jego zadania.

W związku z tym zadania ujęte w art. 1 ustawy z dnia 21 lipca 2001 r. o kuratorach sądowych (Dz. U. z 2001 r. nr 98, poz 1071), które mają realizować kuratorzy, tj. zadania o charakterze wychowawczo-resocjalizacyjnym, diagnostycznym, profilaktycznym i kontrolnym, należy odczytywać jako dyrektywy polityczno-kryminalne kierowane do kuratora. Jednakże faktyczny charakter realizowanych zadań zależy od celów danych instytucji prawnych, w ramach których kurator realizuje określone zadania.

Z tego punktu widzenia trudno uznać za trafny pogląd K. Gromek, według której kolejność zadań wskazana w omawianym przepisie nie jest przypadkowa, lecz zamierzona i przesądza ona o wychowującym modelu kurateli sądowej, w którym wychowanie resocjalizacyjne opiera się na czynnościach diagnostycznych, z wykorzystaniem czynności profilaktycznych i kontrolnych⁶. O tym, jaki jest to model kurateli, decyduje cel określonego środka oddziaływania i charakter zadań realizowanych przez kuratora w jego ramach. W jednym przypadku, np. w nadzorze kuratora jako środka wychowawczym orzekanym wobec nieletniego, jego cel i zadania wyznaczone kuratorowi przesądzają o wychowawczym modelu kurateli.

Modalny charakter funkcji

Rozważając charakter funkcji realizowanych przez kuratorów, trzeba to czynić przez pryzmat ich modalności. Należy ją rozumieć w ten sposób, że wykonując określone zadania w ramach danego środka oddziaływania lub instytucji prawnej, kurator *de facto* wypełnia wszystkie funkcje lub większość z nich, które będą się wzajemnie przenikały, choć dominować może tylko jedna z nich, z uwagi na konkretne cele danej instytucji lub środka, z których ta funkcja wynika. Otóż ze względu na cele danej instytucji, stanowiącej instrument polityki kryminalnej, a także na zadania wynikające z tych celów, określone funkcje będą bardziej widoczne, a inne mniej. Pewne funkcje realizowane w ramach określonego środka mogą być nawet „ukryte” i mogą wynikać pośrednio z wykonywanych przez kuratora działań, mając tym samym charakter drugorzędny z punktu widzenia realizacji celów, dla których dany środek oddziaływania został utworzony.

Modalny charakter funkcji wykonywanych przez kuratora polega również na tym, że realizacja jednej funkcji jest determinowana przez wszystkie inne. Nie można bowiem w sposób właściwy realizować określonej funkcji z pominięciem pozostałych. Wszystkie funkcje

⁴ S. Ehrlich, *Wstęp do nauki o państwie i prawie*, Warszawa 1979, s. 67.

⁵ L. Lernell, *Podstawy nauki polityki kryminalnej. Studia z zagadnień przestępstwa, odpowiedzialności i kary*, Warszawa 1967, s. 413.

⁶ K. Gromek, *Kuratorzy sądowi. Komentarz*, Warszawa 2005, s. 44.

wykonywane przez kuratora są ze sobą w sposób nierozzerwalny związane, choć – jak wskazano wyżej – ich natężenie w poszczególnych środkach oddziaływania lub instytucjach może być różne.

Jeżeli z uwagi na cel danego środka oddziaływania zasadniczą funkcją kuratora jest np. funkcja wychowawczo-resocjalizacyjna, to nie może być ona wykonywana w sposób należyty bez właściwej diagnozy (funkcji diagnostycznej), która jest konieczna m.in. do zdefiniowania podstawowych problemów podopiecznego, a także ustalenia metod oddziaływania na niego. Ponadto realizując funkcję wychowawczo-resocjalizacyjną, kurator będzie kontrolował zmiany w postawie podopiecznego i przekazywał właściwemu organowi (najczęściej sądowi) informację o zachowaniu nieletniego lub skazanego i zachodzących zmianach w tym zakresie (funkcja kontrolno-informacyjna). Jednocześnie realizując funkcję wychowawczo-resocjalizacyjną, kurator oddziałuje profilaktycznie na podopiecznego, ponieważ podejmuje on wysiłki nie tylko, aby dokonać zmian w postawie podopiecznego w pożądanym kierunku, ale także zmierza do ich utrwalenia po to, aby podopieczny na trwałe był zdolny do życia zgodnego z normami społecznymi i nie wszedł ponownie w konflikt z prawem (funkcja profilaktyczna). Wreszcie realizując funkcję wychowawczo-resocjalizacyjną, kurator – poprzez monitorowanie postaw podopiecznego – nawiązuje kontakt z innymi osobami (rodzicami nieletniego, pracodawcą, członkami rodziny skazanego) i poprzez rozmowy z nimi kształtuje w nich pewną świadomość i potrzebę współdziałania w realizacji procesu ponownego włączenia jednostki do społeczeństwa, realizując tym samym funkcję edukacyjno-aktywizującą.

Charakter zadań realizowanych przez kuratora wobec nieletnich

iCele wskazanych środków determinują jednocześnie funkcje kuratora rodzinnego realizującego przypisane w nich zadania. Dlatego, aby opisać funkcje pełnione przez kuratora, należy w pierwszej kolejności określić cele poszczególnych środków oddziaływania na nieletnich.

Cechą środka wychowawczego w postaci nadzoru kuratora jest zindywidualizowane oddziaływanie kuratora sądowego na nieletniego w jego środowisku⁷. Środek ten ogrywa największą rolę w praktyce orzeczniczej sądów w stosunku do nieletnich. W jego ramach kuratorzy rodzinni wykonują przede wszystkim czynności o charakterze wychowawczo-resocjalizacyjnym i profilaktycznym⁸.

Podstawową metodą pracy kuratora z nieletnim jest praca z indywidualnym przypadkiem (*casework*), w której kurator prowadzi pracę wychowawczą w jego środowisku rodzinnym i rówieśniczym. Praca ta polega na prowadzeniu zindywidualizowanych oddziaływań przez osobisty kontakt kuratora z podopiecznym. Proces pracy z indywidualnym przypadkiem obejmuje cztery podstawowe elementy: nawiązanie kontaktu z podopiecznym, wychowywanie go, kontrolowanie, udzielanie mu pomocy.

Z uwagi na szeroki zakres oddziaływań profilaktycznych kurator powinien także współpracować ze środowiskiem, szczególnie w zakresie poprawy warunków wychowawczych,

⁷ Por. B. Kowalska-Ehrlich, *Zasady postępowania z nieletnimi i młodocianymi* [w:] *Prawne podstawy resocjalizacji i zapobiegania przestępczości*, red. A. Krukowski, Warszawa 1983, s. 289.

⁸ P. Górecki, S. Stachowiak, *Ustawa o postępowaniu w sprawach nieletnich. Komentarz*, Zakamycze 2005, s. 38.

bytowych czy też zdrowotnych nieletniego, do czego obligują go przepisy prawa (art. 70a § 2 pkt 4 u.p.n.).

Nierozdzielnie związane z nadzorem kuratora są czynności kontrolno-informacyjne. Realizacja tej funkcji przez kuratora jest niezbędna dla prawidłowego przebiegu procesu wychowawczo-resocjalizacyjnego podopiecznego, ponieważ dzięki sprawowanej kontroli nad nieletnim kurator nie tylko mobilizuje podopiecznego do przejawiania określonych postaw, ale dzięki sprawowanej kontroli możliwa jest korekta w realizowanym procesie wychowawczo-resocjalizacyjnym.

Przepisy nie określają, w jaki sposób kontrola ma być realizowana poza wskazaniem jej formalnych warunków. Jednakże z punktu widzenia celów omawianego środka kontrola ta powinna mieć charakter kontroli doskonalącej⁹.

Jak wcześniej wspomniano, kontrola sprawowana nad nieletnim jest ściśle powiązana z informacją przekazywaną sądowi rodzinnemu zawierającą jej efekty. Na podstawie przeprowadzonej kontroli kurator sporządza informację dla sądu rodzinnego, najczęściej w formie sprawozdania. Na jego podstawie sąd dokonuje oceny procesu resocjalizacji nieletniego, co może wiązać się ze zmianą środka wychowawczego w przypadku jego nieskuteczności, niewłaściwego wykonywania lub pogłębiającego się procesu demoralizacji nieletniego.

Zadania o podobnym charakterze realizuje kurator w ramach nadzoru tymczasowego orzeczonego na podstawie art. 26 u.p.n. Otóż w trakcie toczącego się postępowania wobec nieletniego sąd może orzec w charakterze środka tymczasowego m.in. nadzór kuratora. Ustawodawca jednakże nie określił przesłanek orzekania środków tymczasowych. W związku z tym należy szukać ich uzasadnienia w podstawowej dyrektywie dotyczącej postępowania z nieletnimi, jaką jest kierowanie się przede wszystkim dobrem nieletniego (art. 3 § 1 u.p.n.).

W kontekście omawianego środka słusznie zauważa się brak jasnego określenia celu, dla którego środki tymczasowe mają być stosowane¹⁰. Jednakże z uwagi na fakt, że orzeczenie środka tymczasowego jest możliwe w trakcie toczącego się postępowania, należy przyjąć, że jego zasadniczym celem jest zapobieżenie dalszej demoralizacji nieletniego i rozpoczęcie oddziaływań resocjalizacyjnych jeszcze zanim sąd podejmie ostateczne rozstrzygnięcie w przedmiocie stosowania środków docelowych¹¹.

Choć omawiany środek zorientowany jest na osiągnięcie celów profilaktycznych, to w istocie kurator realizuje te same zadania jak w przypadku nadzoru kuratora jako docelowego środka wychowawczego, z tą różnicą, że z uwagi na tymczasowy charakter nadzoru czas realizacji tych zadań będzie krótszy.

Kolejnym środkiem wychowawczym wyznaczającym kuratorowi określone zadania jest skierowanie nieletniego do ośrodka kuratorskiego (art. 6 pkt 6 u.p.n.). Na koniec roku 2017 w Polsce było 96 ośrodków kuratorskich¹², a w roku 2015 sądy orzekły ten środek wychowawczy wobec 583 nieletnich¹³.

Ten środek oddziaływania stanowi pośrednią formę oddziaływania wychowawczego pomiędzy nadzorem kuratora a umieszczeniem nieletniego w placówce wychowawczej

⁹ Cz. Czapów, *Wychowanie resocjalizujące*, Warszawa 1978, s. 282.

¹⁰ A. Strzembosz, *Postępowanie w sprawach nieletnich w polskim prawie*, Lublin 1984, s. 100.

¹¹ P. Górecki [w:] *Postępowanie w sprawach nieletnich. Komentarz*, red. V. Konarska-Wrzosek, P. Górecki, Warszawa 2015, s. 154.

¹² *Tendencje w zakresie spraw rejestrowanych w MS-S40 na koniec 2017 roku w odniesieniu do danych na koniec 2016 roku*, Materiały KRK opracowane przez J. Waclawiaka, s. 6.

¹³ *Rocznik Statystyczny*, Warszawa 2016, s. 171.

lub poprawczej¹⁴. Jego istota polega na grupowym, zintensyfikowanym oddziaływaniu wychowawczym na nieletniego przy jednoczesnym pozostawieniu go w dotychczasowym środowisku¹⁵. W praktyce ośrodki kuratorskie stwarzają nieletnim zastępcze środowisko wychowawcze¹⁶, przypominające swoim charakterem świetlicę¹⁷.

Skierowanie nieletniego do ośrodka kuratorskiego traktowane jest jako wzmocniona forma nadzoru sprawowanego przez kuratora, pozwalająca na codzienną organizację nieletniemu większości jego wolnego czasu¹⁸. Cele funkcjonowania ośrodka zorientowane są przede wszystkim na działalność resocjalizacyjną.

Nieco inną treść w stosunku do nadzoru kuratora ma funkcja kontrolna realizowana przez kuratora. W ośrodku kuratorskim ma on bowiem możliwość kontrolowania na bieżąco zachowania podopiecznego, jego bezpośredniej reakcji na podejmowane oddziaływania indywidualne i grupowe. Ośrodek stanowi dogodne miejsce do obserwowania nie tylko zachowania samego nieletniego, ale również jego interakcji z pozostałymi dziećmi.

Zakres zadań wykonywanych przez kuratora wskazuje na to, że realizuje on również funkcję edukacyjno-aktywizującą. Wynika ona z obowiązku organizowania spotkań z rodzicami lub opiekunami nieletnich (§5 ust. 3 rozporządzenia ministra Sprawiedliwości z dnia 5 października 2001 r. w sprawie ośrodków kuratorskich (Dz.U. 2001 nr 120 poz. 1294)), a więc kuratorzy mają możliwość budowania właściwych postaw rodzicielskich, relacji między rodzicami a dziećmi, jak również wyrabiania wrażliwości na potrzeby tych ostatnich i pomocy w rozumieniu ich potrzeb i problemów.

Realizacji tej funkcji sprzyja również obowiązek współpracy ze środowiskiem w ramach prowadzenia zajęć z nieletnimi (§ 7 ust. 2 pkt 2 rozp.o.k.). Ta współpraca powinna służyć nie tylko nieletnim w realizacji procesu ich resocjalizacji, ale również może służyć kształtowaniu pewnej świadomości na temat ich potrzeb wśród otoczenia, z którym nieletni pozostaje w interakcji.

Kurator odgrywa bardzo ważną rolę w środkach oddziaływania wychowawczego związanymi z poddaniem nieletniego okresowi próby, do których należy zaliczyć: warunkowe zawieszenie umieszczenia nieletniego w zakładzie poprawczym (art. 11 u.p.n.), warunkowe odstąpienie od wykonania umieszczenia nieletniego w zakładzie poprawczym (art. 88 u.p.n.), warunkowe zwolnienie nieletniego z zakładu poprawczego (art. 86–87 u.p.n.), umieszczenie nieletniego poza zakładem poprawczym (art. 90 u.p.n.).

Wspólnym celem wszystkich wskazanych środków oddziaływania jest poddanie nieletniego okresowi próby, w którym stosuje się wobec niego środki wychowawcze, w tym nadzór kuratora. Okres próby połączony z realizacją środków wychowawczych oznacza, że nieletni w dalszym ciągu podlega procesowi resocjalizacji, z tą różnicą, że dokonuje się ona w jego naturalnym środowisku, a nie w izolacji.

Na gruncie omówionych środków kurator w ramach sprawowanego nadzoru nad nieletnim w okresie próby zasadniczo realizuje te same funkcje jak w nadzorze będącym samoistnym

¹⁴ B. Stańdo-Kawecka, *Prawne podstawy resocjalizacji*, Zakamycze 2000, s. 242.

¹⁵ Zob. podobnie: Ł. Kwadrans, K. Konaszewski, *Ośrodek kuratorski ośrodkiem wychowawczym na przejawy demoralizacji i czyny karalne dzieci i młodzieży*, „Probacja” 2016, nr 3, s. 46.

¹⁶ R. Borowski, D. Wysocki, *Instytucje wychowania resocjalizującego*, Płock 2001, s. 70.

¹⁷ K. Sawicka, *Współczesne tendencje światowe w praktyce resocjalizacyjnej* [w:] *Podstawy procesu resocjalizacji*, red. S. Górski, Warszawa 1987, s. 197.

¹⁸ A. Gaberle, M. Korcyl-Wolska, *Komentarz do ustawy o postępowaniu w sprawach nieletnich*, Gdańsk 2002, s. 66.

środkiem wychowawczym i nadzorze tymczasowym, jednak w nadzorze sprawowanym w okresie próby dominują zadania związane z resocjalizacją i kontrolą zachowania nieletniego. Resocjalizacja nieletniego jest wiodącym celem w tych środkach. Natomiast istota zadań o charakterze kontrolnym wynika z faktu, że zebrane podczas kontroli informacje dotyczące zachowania nieletniego i prezentowanych przez niego postaw mogą zdecydować o jego dalszej sytuacji prawnej, np. w wyniku stwierdzenia pogłębiającej się demoralizacji nieletni może zostać umieszczony w zakładzie poprawczym. Z tego powodu czynności kontrolne powinny mieć charakter motywujący, aby skłaniać nieletniego do właściwego zachowania.

Nieco inny charakter nabiera praca kuratora z nieletnim w ramach warunkowego przedterminowego zwolnienia z zakładu poprawczego (art. 86–97 u.p.n.) i czasowego umieszczenia nieletniego poza zakładem poprawczym (art. 90 u.p.n.).

W 82% przypadków nieletni opuszczają zakład poprawczy właśnie w wyniku warunkowego przedterminowego zwolnienia¹⁹. Podstawą opuszczenia zakładu poprawczego jest pozytywna prognoza kryminologiczna. Jednakże nie oznacza to, że nieletni został w pełni zresocjalizowany. Jego zachowanie i postawa mogły ulec poprawie na tyle, że nie ma potrzeby prowadzenia dalszych oddziaływań w warunkach izolacyjnych. Dlatego oddanie nieletniego w takich warunkach pod nadzór kuratora wiąże się z kontynuacją procesu resocjalizacji, ale już w jego naturalnym środowisku.

Ponadto z uwagi na fakt przebywania nieletniego przez długi okres w izolacji kurator w ramach sprawowanego nadzoru powinien prowadzić szereg czynności o charakterze pomocowym, jak np. porady prawne, pomoc w znalezieniu szkoły, pracy, pomoc w znalezieniu mieszkania²⁰.

Również czynności o charakterze profilaktycznym powinny zostać wzmocnione, ponieważ przebywanie przez znaczny okres czasu poza naturalnym środowiskiem nieletniego rodzi znaczne problemy adaptacyjne.

Z kolei nieco inny cel realizuje środek w postaci czasowego umieszczenia nieletniego poza zakładem poprawczym (art. 90 u.p.n.), który kładzie także nieco inny akcent na zadania kuratora realizowane wobec podopiecznego. Otóż dyrektor zakładu poprawczego może umieścić nieletniego na określony czas poza zakładem poprawczym przede wszystkim w celu edukacyjno-szkoleniowym, zdobycia zawodu czy też innych kwalifikacji lub uprawnień (art. 90 § 1 u.p.n.).

Zasadniczym celem tego środka jest zatem sprawdzenie stopnia poprawy i przystosowania nieletniego do życia na wolności przed podjęciem działań zmierzających do jego warunkowego zwolnienia. Niewątpliwie środek ten może sprzyjać bardziej zindywidualizowanemu oddziaływaniu na nieletniego, szczególnie w zakresie kształcenia²¹.

Choć nieletni umieszczony poza zakładem poprawczym nadal pozostaje wychowankiem zakładu, to faktycznie kontrolę jego zachowania i realizacji celu, dla którego został umieszczony poza nim, sprawuje kurator. Z uwagi na zasadniczy cel omawianego środka w pracy kuratora dominują przede wszystkim zadania kontrolno-informacyjne, które powinny stanowić podstawę do realizowania przez kuratora pozostałych funkcji. W ramach sprawowanej kontroli

¹⁹ K. Drapała, R. Kulma, *Powrotność do przestępstwa nieletnich opuszczających zakłady poprawcze (raport z badań)*, „Prawo w Działaniu” 2014, nr 19, s. 244.

²⁰ Ibidem, s. 234.

²¹ W. Czajka, *Efektywność resocjalizacyjna umieszczenia nieletniego poza zakładem poprawczym*, Warszawa 1979, s. 104.

kurator powinien bowiem nie tylko nadać jej motywujący charakter, ale także doradzać nieletniemu w rozwiązywaniu bieżących problemów, aby te cele mogły zostać osiągnięte.

Nieletniego, któremu udziela się zgody na umieszczenie poza zakładem poprawczym, uważa się za zresocjalizowanego. Z tego względu kurator powinien koncentrować się podczas sprawowania kontroli na działaniach profilaktycznych poprzez umacnianie w nieletnim właściwych wzorców zachowań i postaw, które nabył w czasie oddziaływań resocjalizacyjnych realizowanych w zakładzie poprawczym.

Zasadniczo inny wymiar przybiera praca kuratora z nieletnim w przypadku orzeczenia wobec niego środka wychowawczego w postaci zobowiązania go do określonego zachowania (art. 6 pkt 2 u.p.n.). Na gruncie tego środka kurator realizuje przede wszystkim funkcję kontrolno-informacyjną. Wynika ona z podstawowego zadania kuratora realizowanego w ramach tego środka, jakim jest kontrolowanie wywiązywania się nieletniego z nałożonych na niego przez sąd obowiązków. Kontrola sprawowana przez kuratora stanowi niewątpliwie dodatkowy czynnik motywujący dla nieletniego, aby zrealizował on nałożony obowiązek. W przypadku gdy nieletni uchyla się od nakazanego postępowania, kurator powinien ustalić źródło takiego zachowania i zmotywować go do właściwego postępowania.

Pomimo że zasadnicze zadania dla kuratora w omawianym środku mają charakter kontrolny, to nie powinien on zapominać o tym, że wykonanie wszystkich środków ma na celu wychowanie nieletniego, o czym była mowa wcześniej. Dlatego czynności kontrolne powinny być połączone z oddziaływaniami wychowawczymi prowadzonymi w taki sposób, aby nieletni zrozumiał sens nakazanego przez sąd postępowania i dostrzegł jego słuszność.

Choć nie wynika to z zadań kuratora w kontekście omawianego środka, kontrolując wykonywanie przez nieletniego nałożonych przez sąd obowiązków, kurator przeprowadza pewne czynności diagnostyczne, m.in. poprzez dokonywanie oceny zachowania nieletniego w trakcie ich realizacji. Takie działania kuratora będą miały szczególne znaczenie chociażby w przypadku realizacji obowiązku przeproszenia pokrzywdzonego, kiedy to poprzez sposób, w jaki nieletni przeprosił pokrzywdzonego, kurator może ocenić, czy w jego postawie nastąpiła rzeczywista zmiana, a nie jedynie oparta na deklaracji. Ponadto przeprowadzenie określonych czynności diagnostycznych będzie uzasadnione szczególnie w przypadku, gdy nieletni uchyla się od nakazanego postępowania. Kurator powinien bowiem ustalić przyczynę takiego zachowania: czy tkwi ona w nieletnim, czy też wpływ na nie ma jego otoczenie (np. nieletni odmawia uczestnictwa w dalszych zajęciach przysposabiających go do zawodu z powodu jego konfliktu z grupą innych dzieci, wynikającego z jego stygmatyzacji w tym środowisku)? Odpowiedź na pytanie ma znaczenie dla sądu z punktu widzenia doboru właściwego środka wychowawczego, jak również oceny stopnia demoralizacji podopiecznego. Może bowiem okazać się, że stopień demoralizacji jest na tyle głęboki, że nałożenie na nieletniego określonych obowiązków może być nieskuteczne.

W pracy z podopiecznym na gruncie omawianego środka można również doszukać się działań o charakterze profilaktycznym, które będą zależały przede wszystkim od rodzaju i czasu realizacji nałożonego na nieletniego obowiązku. Niewątpliwie wspólnym elementem oddziaływania profilaktycznego, bez względu na charakter ciężącego na nieletnim obowiązku, będzie wykorzystanie kontroli w zakresie jego realizacji do kształtowania pozytywnych postaw i umacniania ich w takim stopniu, aby nieletni umiał trwale funkcjonować w społeczeństwie zgodnie z jego wartościami. W tym przypadku oddziaływanie profilaktyczne kuratora będzie miało charakter prospektywny, zorientowany na to, aby w przyszłości nieletni nie wszedł w konflikt z zasadami współżycia społecznego. Kurator ma jednak ograniczone pole działania w omawianym kontekście, ponieważ w zasadzie może on podejmować

działania zapobiegające ponownej demoralizacji w przyszłości na bazie obowiązku, który ma do wykonania nieletni w ramach orzeczonego środka wychowawczego.

Podobne działania kuratora mogą dotyczyć podmiotów uczestniczących w realizacji nałożonych na nieletniego obowiązków. Przykładem może być uświadamiająca rozmowa kuratora z nauczycielem zawodu podczas wyznaczonych zajęć. Kurator może mu zwrócić uwagę na pewne kwestie związane z zachowaniem podopiecznego, uczulić na zagrożenie stygmatyzacji, może zasugerować również, że nieletni potrzebuje wzmocnień pozytywnych, pochwał, ponieważ ma obniżone poczucie własnej wartości. Takie działania kuratora powinny przyczynić się nie tylko do zebrania niezbędnych informacji o nieletnim, ale również mocniej zaangażować środowisko, w którym nieletni funkcjonuje, w jego proces resocjalizacji.

Wnioski końcowe

Podsumowując rozważania dotyczące pełnionych przez kuratora funkcji w postępowaniu z nieletnimi, należy stwierdzić, że cele poszczególnych środków oddziaływania wobec tej grupy i wynikające z nich funkcje realizowane przez kuratora determinują także różne modele kurateli sądowej w stosunku do nieletnich, która jest determinowana funkcjami dominującymi w poszczególnych środkach oddziaływania wychowawczego.

Bibliografia

- Borowski R., Wysocki D., *Instytucje wychowania resocjalizującego*, Płock 2001.
- Czajka W., *Efektywność resocjalizacyjna umieszczenia nieletniego poza zakładem poprawczym*, Warszawa 1979.
- Czapów Cz., *Wychowanie resocjalizujące*, Warszawa 1978.
- Drapała K., Kulma R., *Powrotność do przestępstwa nieletnich opuszczających zakłady poprawcze (raport z badań)*, „Prawo w Działaniu” 2014, nr 19.
- Ehrlich S., *Wstęp do nauki o państwie i prawie*, Warszawa 1979.
- Gaberle A., Korcyl-Wolska M., *Komentarz do ustawy o postępowaniu w sprawach nieletnich*, Gdańsk 2002.
- Górecki P., Stachowiak S., *Ustawa o postępowaniu w sprawach nieletnich. Komentarz*, Zakamycze 2005.
- Gromek K., *Kuratorzy sądowi. Komentarz*, Warszawa 2005.
- Kobes P., *Funkcje kuratora w polityce kryminalnej*, Warszawa 2019.
- Kowalska-Ehrlich B., *Zasady postępowania z nieletnimi i młodocianymi* [w:] *Prawne podstawy resocjalizacji i zapobiegania przestępczości*, red. A. Krukowski, Warszawa 1983.
- Kwadrans Ł., Konaszewski K., *Ośrodek kuratorski ośrodkiem wychowawczym na przejawy demoralizacji i czyny karalne dzieci i młodzieży*, „Probacja” 2016, nr 3.
- Lernell L., *Podstawy nauki polityki kryminalnej. Studia z zagadnień przestępstwa, odpowiedzialności i kary*, Warszawa 1967.

- Postępowanie w sprawach nieletnich. Komentarz*, red. P. Górecki, V. Konarska-Wrżosek, Warszawa 2015.
- Pszczółowski T., *Mała encyklopedia prakseologii i teorii organizacji*, Warszawa 1978.
- Stasikowski R., *Funkcja regulacyjna administracji publicznej. Studium z zakresu nauki prawa administracyjnego oraz nauki administracji*, Bydgoszcz–Katowice 2009.
- Stańdo-Kawecka B., *Prawne podstawy resocjalizacji*, Zakamycze 2000.
- Sawicka K., *Współczesne tendencje światowe w praktyce resocjalizacyjnej [w:] Podstawy procesu resocjalizacji*, red. S. Górski, Warszawa 1987.
- Strzembosz A., *Postępowanie w sprawach nieletnich w polskim prawie*, Lublin 1984.
- Tendencje w zakresie spraw rejestrowanych w MS-S40 na koniec 2017 roku w odniesieniu do danych na koniec 2016 roku*, Materiały KRK opracowane przez J. Waclawiaka. *Rocznik Statystyczny*, Warszawa 2016.

SUMMARY

Paweł Kobes

Tasks of a probation officer in proceedings with minors

Tasks performed by a probation officer in proceedings with minors result not only from the provisions of law, but also from general directives and objectives of dealing with minors and from given measures of treatment, which affect specific roles that probation officers have to fulfil. Hence the modality of functions performed by them. This means that within a given measure of treatment a probation officer carries out various functions, one of which prevails. The modal nature of tasks fulfilled by a probation officer affects the custody model used towards a minor.

Key words: resocialization, educational measures, demoralization.

Data wpływu artykułu: 10.01.2019 r.

Data akceptacji artykułu: 24.05.2019 r.

Alfred Skorupka

Politechnika Śląska
Wydział Inżynierii Materiałowej i Metalurgii
Katedra Inżynierii Produkcji
e-mail: alfskor@onet.pl

Czy empatia jest potrzebna w zarządzaniu?

STRESZCZENIE

W artykule omówiono, czym jest empatia, jej teorie według M. H. Davisa i M. L. Hoffmana oraz jej rolę w pracy. Autor odpowiada na pytanie, czy empatia jest potrzebna w zarządzaniu i w tym celu wyróżnia: „empatję przekonania” i „empatję odpowiedzialności”, nawiązując do teorii niemieckiego socjologa Maxa Webera.

Słowa kluczowe: empatia, zarządzanie, psychologia zarządzania, Max Weber.

Wstęp

Empatia odgrywa wielką rolę w życiu każdego człowieka: rozmawiając z kimś lub poznając kogoś – oczekujemy, że nas „zrozumie” i że potrafi „wczuć się” w naszą sytuację. Warto więc upowszechniać wiedzę na temat empatii, którą zgromadzili uczeni, czemu służyć ma między innymi także ta praca. Jednak celem tego artykułu jest również próba odpowiedzi na ważny problem – na ile empatia jest potrzebna/korzystna w pracy menedżera? Jest to więc praca z pogranicza psychologii menedżerskiej i filozofii zarządzania.

Warto już w tym *Wstępie* nadmienić, że w podejściu do empatii były dwa niezależne nurty – jeden dotyczący jej poznawczego charakteru (empatia jako zrozumienie drugiej osoby) oraz drugi – emocjonalny (empatia jako emocjonalne reagowanie na doświadczenia innych); dopiero z czasem zaczęto ją traktować bardziej komplementarnie poprzez wymiary postawy empatycznej¹.

Czym jest empatia?

Na empatię składają się trzy główne komponenty. Empatia emocjonalna, to podzielenie uczuć innej osoby i pasujących do nich stanów behawioralnych (np. odczuwanie strachu, gdy ktoś

¹ Więcej na ten temat, jak również na temat polskich badań nad empatią, zob. Z. Uchnast: *Empatia osobowa: metoda pomiaru*, „Przegląd Psychologiczny” 2001, tom 44, nr 2, s. 189–207.

inny idzie po linie) – jest biologiczną reakcją obserwowaną u wielu gatunków, która wyewoluowała w kontekście opieki rodzicielskiej i życia w grupie. Empatia poznawcza – nazwana również przyjmowaniem perspektywy lub teorią umysłu, to zdolność do myślenia o uczuciach innych i ich rozumienia. Wreszcie empatyczna troska, czyli współczucie – wzmacnia motywację, aby pomóc cierpiącej osobie. Te trzy komponenty są fundamentalnymi elementami naszego życia społecznego².

Rola empatii staje się najbardziej oczywista, kiedy kogoś z jej elementów zaczyna brakować. Osoba z zaburzeniami autyzmu ma bardzo niewielkie możliwości przyjmowania perspektywy kogoś innego. Psychopaci, przeciwnie, rozumieją to, co czują inni, ale cechuje ich brak empatycznej troski. Badania Jeana Decety'ego wykazały, że ludzie z wysokim poziomem psychopatii wykazują nieprawidłowe połączenia między neuronami i aktywność neuronalną w obszarach powiązanych z empatią³.

Badania pokazują też, że kiedy odczuwane emocje są stresujące lub bolesne, empatia jest również bolesna – dlatego czasami unikamy takich uczuć. Na przykład zamiast pomagać ludziom biednym, wyrażając w ten sposób wobec nich współczucie, można, co robi dużo ludzi, po prostu starać się o nich nie myśleć. W pewnych zawodach – takich jak medyczne lub związane z egzekwowaniem prawa – cierpienie może stale występować i ono przeszkadza w wykonywaniu pracy. Dlatego często lekarze cierpią z powodu nadmiernego wypalenia, a ryzyko śmierci z powodu samobójstwa jest u nich wyższe niż w innych profesjach⁴.

Uczeni dowiedli, że empatia jest stronnicza. Ewolucja spowodowała, że więcej empatii mamy do członków naszej rodziny i przyjaciół niż dla innych ludzi – stwierdził jeden z badaczy. To ma taki sens, że życie w grupie chroni przed drapieżnikami, a jednostki z silnymi więzami społecznymi żyją dłużej i odnoszą większy sukces reprodukcyjny niż inne. Tym samym naturalnie garniemy się do krewnych i przyjaciół, a nie do obcych⁵.

Ponadto okazuje się, że kwestia grupy swojej i obcych odnosi się także do długotrwałych rywalizacji sportowych lub międzyuczelnianych: zapaleni fani jednej drużyny baseballowej są bardziej skłonni odczuwać przyjemność nie tylko wtedy, gdy ich własna drużyna dobrze gra, lecz także wtedy, gdy ich największy rywal przegrywa⁶.

C. Daniel Bateson i J. Darley, obaj z Princetown University, przeprowadzili w roku 1973 ciekawe badanie, mianowicie wyznaczyli paru studentów seminarium duchownego do wygłoszenia kazania o miłosiernym Samarytaninie oraz kilku innych do wygłoszenia kazań na tematy nie związane z altruizmem. Następnie zaaranżowali wszystko tak, że studenci w drodze na to kazanie musieli bardzo się spieszyć, przechodząc z jednego budynku do drugiego. Podczas drogi, każdy z nich mijał leżącego na chodniku jęczącego człowieka w bardzo złym stanie. Badania te pokazały, że bycie dobrze zaznajomionym z historią o miłosiernym Samarytaninie nie czyniło żadnej różnicy w prawdopodobieństwie zaproponowania pomocy, natomiast pośpiech znacznie zmniejszał chęć jej udzielenia. Kilka dekad później jednak C. D. Bateson ustalił, że ludzie, którzy współczują, pomagają częściej niż ci, którzy są przygnębieni z powodu cierpienia innych⁷.

² L. Denworth, *Czuję Twój ból*, „Scientific American”, polska edycja „Świat Nauki”, 2018, nr 4, s. 68.

³ Ibidem, s. 69.

⁴ Ibidem, s. 70.

⁵ Ibidem, s. 70.

⁶ Ibidem, s. 70.

⁷ Ibidem, s. 71.

Jak widać z powyższych rozważań – empatia jest fundamentem życia społecznego. Jej podłoże jest oparte na naszej biologii, tak więc – nie da się od niej „uciec”, gdyż jest konstytutywnym elementem *Homo sapiens*, a nawet obserwujemy jej przejawy u wielu zwierząt (np. u psa). Czasami człowiek ją jednak w sobie „zagłusza”, bo uważa, że obojętność na życie innych będzie kluczem do jego kariery. To jest błędna droga, ponieważ żyjemy zawsze w społeczeństwie, więc starając się żyć bez innych ludzi lub przeciw nim, musimy także działać wtedy na własną szkodę. Nie zmienia to faktu, że ludzie o skłonnościach psychopatycznych nieraz dochodzą do władzy w polityce poprzez manipulacje; ich kariery są wprawdzie powodem zazdrości, ale też często kończą się gwałtownie, gdy opinia publiczna dowiaduje się o obojętności danego człowieka na zasady, prawo i na innych ludzi.

Badacze zgodnie podkreślają, że znacznie większą empatię przejawiamy wobec członków swoich rodzin i przyjaciół niż innych ludzi. Stąd wynika postulat, że rozwój emocjonalny, społeczny i moralny człowieka powinien przebiegać w kierunku umiejętności empatycznych także wobec nieznanymi mu osób. Szczególnie jest to ważne w pracy dyrektora czy kierownika, który stykając się ciągle ze swoimi podwładnymi, nagradzając i karząc ich za wykonywaną pracę, powinien jak najlepiej rozumieć ich emocje – właśnie poprzez kategorię empatii. Menedżer nie powinien być więc egocentrykiem skupionym tylko na własnej pracy i na własnej rodzinie, ale człowiekiem rozumiejącym swoich pracowników, aby tym lepiej mógł zarządzać ich pracą i stwarzać właściwą atmosferę w firmie.

Empatia według Marka H. Davisa

Jedno z pierwszych i najlepszych opracowań na temat sympatii jest dziełem osiemnastowiecznego ekonomisty i etyka angielskiego Adama Smitha. Twierdził on, że jesteśmy przez naturę wyposażeni w nieodpartą skłonność do doświadczenia „pokrewieństwa uczuć”, kiedy obserwujemy kogoś będącego pod wpływem silnych emocji, np. litość w stosunku do odczuwających smutek, cierpienie wraz z udręczonymi, radość z tymi, którzy odnieśli sukces itd. A. Smith tego typu reakcje określa jako współodczuwanie⁸.

Z kolei określenie „empatia” pochodzi od terminu *Einfühlung*. Użyto go po raz pierwszy w niemieckiej estetyce i pierwotnie oznaczał skłonność obserwatora do utożsamiania się w jakimś stopniu z obserwowanym przedmiotem, głównie związanym z pięknem. Lipps przystosował ten termin do kontekstów psychologicznych. Natomiast angielski termin *empathy* został wynaleziony przez Titchenera w 1909 r. jako tłumaczenie zastosowanego przez Lippsa terminu *Einfühlung*. Zarówno Lipps jak i Titchener uważali, że mechanizm dzięki któremu mamy do czynienia zjawiskiem empatii, był wewnętrzną imitacją obserwowanej osoby lub obiektu. Rezultatem tego procesu jest powstanie u obserwatora podobnych, chociaż słabszych, reakcji⁹.

Najbardziej ambitnym i znaczącym wśród współczesnych teoretyków empatii jest Martin Hoffman, który zdefiniował empatię jako „afektywną reakcję bardziej odpowiadającą cudzej niż własnej sytuacji”. Twierdzi on, że dzieci w procesie rozwoju przechodzą od stadium, w którym nie mają żadnego poczucia różnicy „ja” – „nie ja” i reagują na cudze zmartwienia,

⁸ M. H. Davis, *Empatia. O umiejętności współodczuwania*, przeł. J. Kubiak, Gdańskie Wydawnictwo Psychologiczne, Gdańsk 1999, s. 13.

⁹ *Ibidem*, s. 15.

odczuwając je jako własne, do stadium bardziej zaawansowanego; w nim ukształtowany sens „ja” pozwala dziecku odczuwać zmartwienia związane z własną osobą, jak i bardziej zaawansowane formy cierpienia skierowane ku innym ludziom. W miarę jak rozwija się umiejętność przyjmowania ról, owo cierpienie coraz bardziej przybiera formę szczerego współczucia¹⁰.

Badania pokazują, że stany afektywne wywołane empatycznie mają rzeczywisty wpływ na zachowania pomocne i można wyraźnie oddzielić od siebie dwie drogi, w jakich ten proces zachodzi. Doświadczenie afektu analogicznego lub/i osobistej przykrości w stosunku do osoby potrzebującej może doprowadzić do udzielenia pomocy z powodów wysoce egocentrycznych. A doświadczenie empatycznej troski może doprowadzić do pomagania z pobudek prawdziwie altruistycznych. Jeśli zaś chodzi o przyjmowanie ról i sądów atrybucyjnych na pomaganie, to – ogólnie – prawdopodobieństwo zaproponowania pomocy obserwowanemu, który znalazł się w trudnej sytuacji, zmniejsza się, gdy obserwator zauważa, że sytuacja została spowodowana czynnikami pozostającymi pod jego kontrolą. Podobnie wydaje się, że sytuacyjne przyjmowanie ról (wywołane przez instrukcje wytwarzające nastawienia) jest powiązane z większym pomaganiem, chociaż wpływy te są często zapośredniczone przez empatycznie wytworzone emocje, które powstają na skutek działania instrukcji¹¹.

Najlepiej udokumentowane wyniki badań wskazują, że nasi przodkowie pojawili się na drodze ewolucji jako polujące i żyjące w grupach ssaki naczelne w Afryce, mniej więcej dwa miliony lat temu. Trudne warunki środowiskowe, którym musieli stawić czoło, drapieżniki, głód, kłęski żywiołowe – wszystko to stanowiło potężne siły kształtujące ewolucję zdolności i możliwości, składających się na konstrukcje teoretyczne, którym nadano miano empatii. W szczególności wysoki stopień pokrewieństwa pomiędzy członkami tej samej grupy wskazuje na to, że pomaganie członkom grupy stało się najprawdopodobniej przyczyną postępu ewolucyjnego ze względu na wkład w dopasowanie inkluzywne (wewnątrz danej grupy)¹².

Mark H. Davis pisze: „Empatia zajmuje strategiczną pozycję we współczesnej psychologii, znajdując się na granicy oddzielającej jednostkę od reszty jednostek, ego od alter. Zdolność wyzbycia się egocentrycznych zmartwień i przyjęcia cudzego punktu widzenia stwarza rodzaj pomostu, który umożliwia nawiązanie kontaktu pomiędzy osobami, które inaczej pozostawałyby odizolowane – umożliwiając odrębnym jednostkom, przynajmniej na chwilę, podzielnie się myślami, uczuciami i zamierzeniami. Taka wspólnota umożliwia podejmowanie niektórych spośród najlepszych ludzkich działań, takich, które zmieniają nasze motywacje z czysto egoistycznych na bezinteresowne i które od czasu do czasu stwarzają nam możliwość wykazania się szlachetnością dążeń. Posiadanie empatycznych zdolności nie zapewnia oczywiście takiej szlachetności, dowody tego są aż nazbyt przekonujące. Nasza zdolność myślenia i działania nastawionego na innych sprawia jednakże, że szlachetność staje się możliwa, i powoduje, że badania nad empatią i związane z nią zjawiska są najbardziej godnymi zainteresowania we współczesnej psychologii”¹³.

Ze słów M. H. Davisa wynika niezbicie, jak ważne jest współczucie dla innych w życiu społecznym. Człowiek w ogóle, patrząc szerzej, nie jest stworzony do życia samotniczego, lecz właśnie do życia we wspólnocie/społeczeństwie. Co więcej, nawet nie potrafilibyśmy

¹⁰ Ibidem, s. 19–20.

¹¹ Ibidem, s. 175.

¹² Ibidem, s. 227–227.

¹³ Ibidem, s. 248.

powiedzieć, kim jesteśmy, gdyby nie było obok nas innych ludzi. Pomaganie innym, które jest motywowane rozumieniem sytuacji drugiego człowieka – było i jest kluczowe w ewolucji naszego gatunku. Ponadto za naszą szlachetnością zawsze stoi empatia. Nie znaczy to oczywiście, że każdy z nas ma być od razu „doskonały” czy „święty”. Nie, empatia zapewnia nam jedynie to minimum człowieczeństwa, które jesteśmy zobowiązani okazać drugiemu człowiekowi. Ludzie o wielkich zdolnościach empatycznych są pewnymi ideałami, ale niewielu z nas ma motywację do ich naśladowania. Na co dzień, wystarczy nam i innym, że zachowujemy się zwyczajnie „po ludzku”, a bez wycucia sytuacji drugiej osoby poprzez kategorię empatii nie jesteśmy w stanie tego uczynić.

Empatia według Martina L. Hoffmana

Kiedy niemowlęta słyszą płacz innego niemowlęcia, same zaczynają płakać. Zjawisko to zaobserwowano w badaniach już u dwu- i trzydniowych niemowląt. M. L. Simner ustalił, że przyczyną reaktywnego płaczu nie jest głośność dźwięku, ponieważ noworodki nie płakały, słysząc sztucznie wygenerowane (za pomocą komputera) łkania o takim samym natężeniu. Reaktywny płacz ponadto to krzyk energiczny, silny i niemożliwy do odróżnienia od płaczu noworodka, który sam odczuwa dyskomfort. Najbardziej prawdopodobnym wyjaśnieniem jest takie, że reaktywny płacz noworodka jest wrodzoną, izomorficzną reakcją na płacz innego przedstawiciela tego samego gatunku, która przetrwała proces doboru naturalnego, i jest zachowaniem adaptacyjnym. Podstawowy mechanizm psychologiczny leżący u jej podłoża to zapewne forma mimikry, w której noworodek automatycznie naśladuje dźwięk płaczu innego noworodka. Z kolei jego własny płacz i zmiany w sposobie napięcia mięśni twarzy zapoczątkowują proces sprzężenia zwrotnego, który wywołuje pobudzenie i niepokój¹⁴.

Martin L. Hoffman pod koniec lat sześćdziesiątych XX wieku przedstawił opartą na empatii teorię interpersonalnego poczucia winy, definiowanego jako bolesne uczucie braku szacunku dla samego siebie, któremu najczęściej towarzyszy poczucie pilności sprawy, napięcia i żalu, a które wynika z uczucia empatii wobec osoby odczuwającej cierpienie, połączonego ze świadomością, że samemu jest się jego przyczyną. Aby uniknąć poczucia winy, jednostka może nie wyrządzać szkody innym, a jeśli już to zrobiła, może zaoferować ofierze zadośćuczynienie w nadziei, że naprawi uczynioną szkodę, a przez to osłabi swoje poczucie winy. W kolejnych latach liczne badania potwierdziły istnienie opartego na empatii poczucia winy¹⁵.

Empatyczne cierpienie samo w sobie może być silne i nieprzyjemne, dlatego może czasem odwracać uwagę obserwatorów od ofiary i kierować ją na ich własne, realne cierpienie. Takie „nadmierne pobudzenie empatyczne” można zdefiniować jako nieświadomy proces zachodzący wtedy, gdy empatyczne cierpienie obserwatora staje się tak silne i niemożliwe do zniesienia, że przekształca się w intensywne odczucie osobistego cierpienia, które może całkowicie wytrącić daną osobę z empatycznego trybu odczuwania. Z kolei na drugim końcu skali znajduje się empatyczne odczucie zbyt słabe, aby motywować do działań

¹⁴ M. L. Hoffman: *Empatia i rozwój moralny*, przeł. O. Waśkiewicz, Gdańskie Wydawnictwo Psychologiczne, Gdańsk 2006, s. 67–68.

¹⁵ *Ibidem*, s. 110–111.

prospołecznych. Empatyczne pobudzenie może więc mieć różne natężenia, od zbyt słabego do nadmiernie silnego. Jedynie gdy odczucie empatyczne znajduje się w środku skali, wtedy motywuje jednostkę do konstruktywnego działania¹⁶.

Gdy trzeba dokonać wyboru między etyczną zasadą troski a zasadą sprawiedliwości, empatia może działać jako argument na rzecz każdej z tych zasad, ponieważ jest spójna z obiema, chociaż gdy chodzi o wydajność (co jest najczęstsze w naszym społeczeństwie) – rzadziej sprzyja sprawiedliwości¹⁷.

Więcej przesłanek wydaje się wskazywać na to, że moralność empatyczna jest uniwersalna niż na to, że jest inaczej. Moralność empatyczna bowiem promuje zachowania prospołeczne i zniechęca do agresji w kulturach opartych na zasadach troski i na przewadze zasad sprawiedliwości. Jednak wychowywanie dzieci oparte na podkreślaniu władzy może ją zniszczyć, a normy kulturowe ceniące wyżej rywalizację niż pomaganie innym mogą ją osłabiać. Moralność oparta na empatii jest podatna na błędy, które polegają na faworyzowaniu przyjaciół, krewnych oraz ludzi podobnych do nas. Błędy te mogą być szczególnie szkodliwe w dużych, wielokulturowych społecznościach, które charakteryzują się rywalizacją różnych grup etnicznych. Jednak skoro Holocaust wydarzył się naprawdę, znaczy to, że moralność empatyczna jest krucha¹⁸.

Niewątpliwie w rozważaniach M.L. Hoffmana znajdujemy wiele cennych uwag. Pisze on o możliwości nadmiernego pobudzenia empatycznego, co może być niebezpieczne dla skutecznej pracy menedżera. Ale czytamy też o odczuciu empatycznym zbyt słabym, które nie motywuje do prospołecznego działania i prowadzi do niezrozumienia pracowników przez menedżera. Natomiast umiarkowane pobudzenie empatyczne (czyli nie za mocne i nie za słabe) motywuje do konstruktywnego działania i o tym każdy kierownik powinien pamiętać.

Martin L. Hoffman stwierdza też, że empatia bardziej sprzyja trosce niż sprawiedliwości. Tu jest bez wątplenia „pułapka” dla menedżerów, ponieważ często właśnie muszą się oni kierować bardziej sprawiedliwością w zarządzaniu firmą niż nadmierną lub nawet „ślepa” troską.

Jeśli – jak podaje ten badacz i z czym trudno polemizować – moralność empatyczna jest uniwersalna, lecz także krucha (czego dowodem był Holocaust) to zawsze istnieje niebezpieczeństwo, że menedżer może „zagłuszyć” w sobie „głos sumienia” czyli empatię i działać „wbrew pracownikom” a nawet nieetycznie lub niezgodnie z prawem. Takie zjawisko może wystąpić w sytuacji silnej rywalizacji, zwanej czasem „wyścigiem szczurów”, którą często obserwujemy w gospodarce kapitalistycznej, a która czyni nas obojętnymi na potrzeby i uczucia bliźnich. Trzeba jednak powiedzieć, że w sytuacji kryzysu gospodarczego lub poważnych problemów w firmie – menedżer musi działać zwykle nawet gwałtownie, podejmować trudne i niepopularne wśród pracowników decyzje, a więc nie może być wtedy „zbyt uczuciowy”.

Empatia w środowisku pracy

Maria Kaźmierczak pisze, że w dobie dzisiejszego biznesu pracodawcy upominają się coraz częściej nie tylko o pracowników inteligentnych w tradycyjnym sensie, ale także uzdolnionych emocjonalnie. Według Daniela Golemana – przegląd modeli kompetencji potrzebnych na 181 różnych stanowiskach w 121 przedsiębiorstwach i organizacjach z całego świata

¹⁶ Ibidem, s. 182.

¹⁷ Ibidem, s. 245.

¹⁸ Por. Ibidem, s. 257–258.

zatrudniających miliony pracowników wykazuje, że 67% umiejętności określanych jako kluczowe dla skutecznego wykonywania pracy to kompetencje emocjonalne. Powyższe wnioski mają ścisły związek z zagadnieniem empatii. W inteligencji emocjonalnej człowieka wyróżnia się bowiem empatię jako jeden z jej głównych składników. D. Goleman wyróżnia następujące cechy empatii¹⁹:

- rozumienie innych – umiejętność słuchania, wczuwania się w ich położenie i uczucia oraz zainteresowanie ich problemami;
- doskonalenie innych – aktywne wspomaganie innych w ich zawodowym rozwoju;
- nastawienie usługowe – umiejętność przewidywania, a także zaspokajania potrzeb innych osób (szczególnie przydatne w pracy z klientami);
- wspieranie różnorodności – umiejętność współpracy z ludźmi wywodzącymi się z różnych środowisk i z różnych kultur;
- akceptacja i tolerancja wobec innych punktów widzenia;
- świadomość polityczna – rozumienie zasad działania stosunków społecznych, politycznych (układ władzy) czy emocjonalnych, które panują w grupie.

W literaturze dotyczącej zarządzania często mówi się o tzw. „gwiazdach”, czyli ludziach osiągających ponadprzeciętne wyniki w swej pracy. Badacze uważają, że te „gwiazdy” mają bardzo dobrze rozwinięte wszystkie składniki inteligencji emocjonalnej, w tym empatię²⁰.

Ale nie tylko w wielkich firmach potrzebna jest empatia wśród pracowników. Cecha ta jest niezwykle przydatna w pracy nauczyciela, ponieważ stwierdzono zależność między empatyczną postawą nauczyciela a dobrymi wynikami uczniów. Tacy nauczyciele motywują uczniów nie tylko dyscypliną, lecz także tworzeniem przyjaznej atmosfery w klasie. Empatyczny nauczyciel buduje swoje relacje z uczniami w oparciu o zaufanie²¹.

Wysoki poziom empatii jest także konieczny w pracy psychoterapeuty, o czym mówił chociażby wybitny psycholog Carl Rogers, który twierdził, że idealny terapeuta to przede wszystkim terapeuta empatyczny. Empatia odgrywa kluczową rolę w przełamywaniu komunikacyjnych barier i w pozbywaniu się stereotypowego myślenia; jest więc szczególnie przydatna w każdym zawodzie, w którym niesie się pomoc innym²².

Komentując te rozważania, napiszę, że nikt już dziś nie kwestionuje, że inteligencja emocjonalna – pojęcie wprowadzone przez D. Golemana – odgrywa niezwykle ważną rolę w pracy zawodowej. Empatia, która jest istotnym składnikiem inteligencji emocjonalnej, jest szczególnie potrzebna w pracy wymagającej częstych kontaktów z innymi ludźmi, jednak niewiele jest dziś zawodów, w których taki kontakt nie występuje. Współczesna gospodarka na świecie jest bowiem w dużej mierze oparta na usługach, a różne firmy świadczące nam usługi muszą się z nami wciąż kontaktować i skutecznie komunikować. Ponadto sukces w pracy wymaga współdziałania z innymi ludźmi, a żeby z nimi współdziałać, trzeba ich rozumieć, najlepszą zaś kategorią rozumienia drugiego człowieka jest empatia. Słowa bowiem nie zawsze mówią prawdę, a nierzadko służą do ukrycia naszych zamiarów. Empatia oczywiście nie rozwiąże wszystkich naszych problemów z innymi ludźmi, ale niewątpliwie jej brak uniemożliwia nam „wczucie się” w partnera interakcji. Wreszcie – jak widzieliśmy na przykładzie zawodu

¹⁹ M. Kaźmierczak, *Empatia w strukturach organizacyjnych*, „Roczniki Psychologiczne” 2004, tom VII, nr 2, s. 133–134.

²⁰ Ibidem, s. 134.

²¹ Ibidem, s. 135.

²² Ibidem, s. 135–136.

nauczyciela (a to zjawisko odnosi się także do innych zawodów) – empatia umożliwia nam budowanie relacji z innymi opartych na zaufaniu. Jest to szczególnie istotne w naszym kraju, ponieważ Polacy jako naród cechują się jednym z najniższych wskaźników zaufania społecznego. Kiedy zaś nie potrafimy drugiemu człowiekowi zaufać – nie sposób zbudować z nim trwałej i satysfakcjonującej więzi w rodzinie, w pracy czy w społeczeństwie.

Zakończenie: rozwiązanie według Maxa Webera

Na zakończenie tego artykułu wypada odpowiedzieć na pytanie postawione w jego tytule: Czy empatia jest potrzebna w zarządzaniu? Aby to uczynić możliwie klarownie, uważam, że warto przywołać rozważania Maxa Webera.

Max Weber (1864–1920) – jeden z twórców nowoczesnej socjologii, zastanawia się w jednej ze swoich prac²³, jaki jest stosunek między etyką a polityką. Zadaje pytanie: czy polityk może kierować się zasadami *Kazania na Górze*? Píše, że w etyce religijnej przyjmuje się zasadę: „wszystko albo nic”, to znaczy – albo jest się świętym, albo grzesznikiem. Jeśli jednak w etyce religijnej obowiązuje zasada „nie przeciwstawiać się złu siłą”, to w polityce – wręcz przeciwnie – obowiązuje zasada: „powinieneś przeciwstawiać się złu przy użyciu każdej siły, bo inaczej będziesz odpowiedzialny za sytuację, w której zło weźmie górę”. Etyka religijna głosi też obowiązek mówienia prawdy, a odnosząc to do polityki, miałyby z tego wynikać, że trzeba publikować wszystkie dokumenty, także te obciążające własny kraj. Jednak taka sytuacja nie sprzyja prawdzie, lecz różnym nadużyciom i namiętnościom. Wobec tych okoliczności M. Weber formułuje dwa rodzaje etyki: „etykę przekonania” i „etykę odpowiedzialności”. Ta pierwsza głosi, że chrześcijanin stara się czynić dobrze, a rezultat pozostawia Bogu; natomiast w tej drugiej – polityk podejmuje odpowiedzialność za skutki swoich czynów. Etyka przekonania odrzuca wszelkie działania, za którymi stoją środki moralnie wątpliwe. Może to prowadzić do takich paradoksów, że człowiek pragnący „miłości przeciw przemocy” nawołuje do „ostatniej wojny, która ma zaradzić wszelkiej przemocy”. Tak więc nie jest możliwe pogodzenie etyki przekonania i etyki odpowiedzialności, gdyż nie można zadekretować, jaki cel ma uświęcać jakie środki.

Nawiązując do tych analiz, można powiedzieć, że należy wyróżnić dla potrzeb pracy menedżera dwa rodzaje empatii: „empatia przekonania” i „empatia odpowiedzialności”. Ta pierwsza powinna odgrywać ważną rolę w życiu nie tylko menedżera, lecz także każdego człowieka, ponieważ umożliwia nam rozumienie drugiej osoby i nawiązanie z nią głębokich więzi. Tego przecież oczekują od nas ludzie, których znamy – że będziemy „dzielić” ich radości i smutki. Ale kierownik czy dyrektor – z racji zajmowanego stanowiska – musi często myśleć w kategoriach swojej firmy, tego, co jest dobre dla firmy jako całości, a nie tylko tego, co zaspokaja emocjonalne potrzeby jego podwładnych. W takich sytuacjach powinien kierować się „empatia odpowiedzialności”, która każe mu „trzymać na wodzy” swoje emocje – tylko w tym celu, aby przez nadmierne pobudzenie emocjonalne czy nadmierne zaangażowanie w życie swych pracowników nie zaprzepaścił interesów przedsiębiorstwa, którym zarządza.

A więc tak: empatia jest potrzebna w zarządzaniu, ponieważ umożliwia głęboki kontakt między przełożonym a jego podwładnymi. Ale nadmierna empatia może „niszczyć”

²³ Por. M. Weber: *Polityka jako zawód i powołanie*, Niezależna Oficyna Wydawnicza, Warszawa 1987, s. 31–33.

skuteczność zarządzania firmą, ponieważ wówczas kierownik bardziej kieruje się interesami poszczególnych pracowników niż interesem firmy jako całości. Trzeba tu niewątpliwie ciągle szukać Arystotelesowskiego „złotego środka” między nadmierną empatią a jej zupełnym brakiem. To nie jest na pewno łatwe, ale przecież nikt nigdy nie dowodził, że zarządzanie firmą należy do wyzwań łatwych.

Bibliografia

- Bauer J., *Empatia. Co potrafią lustrzane neurony?*, Wydawnictwo Naukowe PWN, Warszawa 2008.
- Davis M.H., *Empatia. O umiejętności współodczuwania*, Gdańskie Wydawnictwo Psychologiczne, Gdańsk 1999.
- Denworth L., Czuję Twój ból, „Scientific American”, polska edycja „Świat Nauki” 2018, nr. 4, s. 66–71.
- Goleman D., *Inteligencja emocjonalna*, Media Rodzina, Poznań 1997.
- Hoffman M.L., *Empatia i rozwój moralny*, Gdańskie Wydawnictwo Psychologiczne, Gdańsk 2006.
- Każmierczak M., *Empatia w strukturach organizacyjnych*, „Roczniki Psychologiczne” 2004, tom VII, nr 2, s. 131–144.
- Stach R., Stach-Borejko A., *Empatia i mózg*, Wydawnictwo Uniwersytetu Jagiellońskiego, Kraków 2016.
- Uchnast Z., *Empatia jako postawa egzystencjalna*, „Roczniki Filozoficzne” 1996, tom 44, nr 4, s. 37–52.
- Uchnast Z., *Empatia osobowa: metoda pomiaru*, „Przegląd Psychologiczny” 2001, tom 44, nr 2, s. 189–207.
- Weber M., *Polityka jako zawód i powołanie*, Niezależna Oficyna Wydawnicza, Warszawa 1987.

SUMMARY

Alfred Skorupka

Is empathy necessary in management?

This paper discusses the notion of empathy, its theories according to M. H. Davis and M. L. Hoffman and its role in the workplace. The author provides an answer to the question whether empathy is necessary in the process of management – and he makes a distinction between “empathy of convictions” and “empathy of responsibility” – which is a reference to the theory by the German sociologist Max Weber.

Key words: empathy, management, psychology of management, Max Weber.

Data wpływu artykułu: 27.03.2019 r.

Data akceptacji artykułu: 18.06.2019 r.

Anna Duda-Łyszczuk

Dolnośląska Szkoła Wyższa we Wrocławiu
numer ORCID <http://orcid.org/0000-0002-9513-0080>
e-mail: a.dudalyszczuk@gmail.com

Metoda Charlesa Blissa jako sposób komunikacji w grupie przedszkolnej – innowacja pedagogiczna pt. *W zachwycie ciszy budzi się piękno słów – w pięknie słów zasypia cisza*

STRESZCZENIE

W artykule prezentuję rozważania na temat komunikowania się ludzi i trudności w tym obszarze. Szczególną uwagę zwracam na jedną z metod komunikacji alternatywnej Charlesa Blissa, stworzonej pierwotnie dla dzieci, które nie potrafią posługiwać się mową ze względu na znaczne zmiany artykulacyjne, uniemożliwiające prawidłowe wykształcenie się umiejętności mowy, osoby z uszkodzonym ośrodkiem mowy w mózgu oraz z mózgowym porażeniem dziecięcym. Odnosząc się do zmian współczesnej edukacji i coraz większych emocjonalnych problemów, z którymi borykają się dzieci, zaprezentuję innowacyjny sposób interpretacji i wykorzystania symbolicznego systemu komunikacji Blissa do pracy z dziećmi, których zaburzenia komunikacji wynikają z problemów w obszarze emocjonalno-społecznym. Innowacja pt. *W zachwycie ciszy budzi się piękno słów – w pięknie słów zasypia cisza* została stworzona przez nauczycielki przedszkola – Panią Iwonę Reczuch i Panią Lilię Łukasik-Hutyre – i jest stosowana w pracy codziennej jako sposób komunikowania się i prowadzenia zajęć. W artykule wskazuję na efektywność stosowania innowacji pedagogicznej w wielu obszarach funkcjonowania dziecka.

Słowa kluczowe: komunikacja, komunikacja alternatywna, system symboli, innowacja pedagogiczna, edukacja przedszkolna.

Wprowadzenie

Porozumiewanie się ludzi to bardzo ważny aspekt życia i forma społecznego zachowania się człowieka. Dzięki temu ludzie wyrażają swoje myśli, odczucia, wywiązują się ze swoich ról i funkcji. Jednak bywa, że w środowisku społecznym funkcjonują osoby, które z różnych powodów wykluczone są z możliwości porozumiewania się. Jednym z nich są zaburzenia w komunikowaniu się. Mają one poważne konsekwencje w rozwoju fizycznym, emocjonalnym, poznawczym, ale przede wszystkim społecznym. Osoby, które wykazują te problemy, należy otoczyć wsparciem dostosowanym do ich potrzeb i możliwości. Podstawową

formą takiego wsparcia jest komunikacja alternatywna i wspomagająca, która jest sposobem porozumiewania się przy użyciu komunikatów niewerbalnych bądź substytutów mowy¹. Przykładami alternatywnych form komunikacji są znaki manualne, graficzne, kod Morse'a, pismo itp. Taka forma komunikacji jest stosowana wobec osób pozbawionych umiejętności mówienia. Komunikacja wspomagająca (bądź uzupełniająca) polega na użyciu środków komunikacji, które mają wzmocnić i uzupełnić mowę². Są one przedmiotem zainteresowań pedagogiki specjalnej.

W Polsce rozwój ośrodków i szkół terapeutycznych³ przypada na lata osiemdziesiąte i dziewięćdziesiąte ubiegłego wieku. W ostatnim czasie nastąpił progres w tym obszarze, powstało wiele stowarzyszeń. Nauczyciele i terapeuci mają dostęp do różnorodnych szkoleń i kursów podnoszących ich kwalifikacje. Jedno z nich – Stowarzyszenie „Mówić bez słów” – jest prężnie działającą organizacją, która prowadzi działalność projektującą, szkoleniową, wydawniczą i upowszechniającą kompleksową pomoc osobom niemówiącym⁴.

Zasadniczo komunikacja alternatywna i wspomagająca jest skierowana do osób, które mają trudności w zakresie mowy. Jednak w swojej praktyce spotkałam się z modyfikacją jednego z systemów komunikacji alternatywnej i wspomagającej autorstwa Charlesa Bliss. Modyfikacja ta została opracowana w formie innowacji pedagogicznej pt. *W zachwycie ciszy budzi się piękno słów – w pięknie słów zasypia cisza*⁵ i jest skierowana do dzieci w wieku przedszkolnym. Ma ona na celu wspomóc dzieci, których kłopoty z komunikacją wynikają z problemów społeczno-emocjonalnych. Zanim omówię jej założenia i sposoby aplikacji, opiszę podstawy metody Bliss.

System komunikacji Charlesa Bliss

Charles Bliss (1897–1985) to twórca Systemu Symboli uznawanego dzisiaj za system komunikacji alternatywnej i wspomagającej⁶ dla dzieci z zaburzonym rozwojem mowy. System symboli rozwijał się stopniowo w latach 1942–1962, a pierwotnie miał na celu ułatwienie komunikacji w ramach międzynarodowych spotkań, w trakcie których Bliss zauważył bariery językowe pomiędzy ludźmi różnych narodowości. Oryginalny system komunikacji Bliss posiada około 3000 haseł, które reprezentują ponad 6000 słów i jest stosowany w ponad 30 krajach.

System Komunikacji Symbolicznej Bliss to sposób porozumiewania się za pomocą rysunków, które przedstawiają poszczególne słowa. Symbole są przedstawione w postaci figur geometrycznych, z których każda ma określone znaczenie. Bliss stworzył słownik składający się z 26 form graficznych, z których większość to figury geometryczne, linie, łuki, kąty

¹ Z. Gryszka-Mędrak, *Wprowadzenie alternatywnych i wspomagających metod komunikacji u dziecka z mózgowym porażeniem dziecięcym*, „Logopedia Silesiana” 2012, nr 1, s. 140–145.

² S. Tetzchner, H. Martinsen, *Wprowadzenie do wspomagających i alternatywnych sposobów porozumiewania się*, Stowarzyszenie „Mówić bez Słów”, Warszawa 2002, s. 7–8.

³ Z. Gryszka-Mędrak, op. cit., s. 142.

⁴ S. Tetzchner, H. Martinsen, op. cit., s. 7.

⁵ Innowacja pedagogiczna została opracowana przez nauczycielki pracujące w Przedszkolu Publicznym nr 4 w Jaworze Iwonę Reczuch i Lilię Łukasik- Hutyryę we wrześniu 2017 r.

⁶ Z. Gryszka-Mędrak, op. cit., s. 141.

oraz takie oznaczenia jak cyfry i operatory matematyczne⁷. Można je ujmować w kategorii, poprzez oznaczenia kolorami, wyodrębniając w ten sposób na przykład części mowy. System ten jest przemyślany i tworzy logicznie spójny układ, który pozwala budować nawet całe zdania. Do prostego symbolu o szerokim pojęciu znaczeniowym dodaje się kolejny element graficzny, który go dookreśla bądź zmniejsza zakres znaczenia. Każdy z symboli zawiera także podpis, który ułatwia komunikowanie się z osobami posiadającymi zdolność mowy.

W systemie komunikacji Bliss'a używa się symboli ideograficznych⁸, piktograficznych⁹ oraz oderwanych¹⁰, co pozwala na wyrażenie nawet skomplikowanych treści, uczuć oraz abstrakcyjnych myśli. Niezbędną pomocą do komunikowania się są tablice komunikacyjne, tworzone przez specjalistów, które są zgodne z indywidualnymi potrzebami i preferencjami osoby, która będzie ich używać. Ze względu na różnice rozwojowe każdemu dziecku określa się indywidualną ścieżkę rozwoju. Komunikowanie się za pomocą tablicy rozpoczyna się od ograniczonej liczby symboli. Nie można stwierdzić, ile symboli i w jakim czasie opanuje dana osoba. Wpływ na to ma wiele czynników, a miarą sukcesu nie jest ilość wyuczonych symboli, lecz umiejętność przekazywania przez dziecko myśli czy też spontaniczna rozmowa.

Prezentowany sposób porozumiewania się ma uniwersalny charakter, przez co nie ogranicza się do jednego języka, a daje możliwość komunikowania się nawet osobom różnych narodowości. Charakteryzuje się on elastycznością, co pozwala na poszerzanie słownictwa zgodnie z możliwościami intelektualnymi i społecznymi. System Bliss'a nie jest językiem mówionym, lecz daje możliwość czytania znaków w dowolnym, wybranym przez siebie języku naturalnym. Pozwala to na komunikację osób z trudnościami w porozumiewaniu się ze światem zewnętrznym.

Do Polski metoda komunikacji symbolicznej Bliss'a trafiła w 1987 roku z myślą o tych osobach, które nie potrafią posługiwać się mową. Do tej grupy zaliczane są osoby ze znacznymi zmianami artykulacyjnymi, które uniemożliwiają prawidłowe wykształcenie się umiejętności mowy, osoby z uszkodzonym ośrodkiem mowy w mózgu oraz z mózgowym porażeniem dziecięcym. Inicjatorem wprowadzenia do polskich szkół komunikacji symbolicznej była Anna Lechowicz, która odwiedziła Hinterweg Schule w Hamburgu oraz szkołę dla uczniów niepełnosprawnych ruchowo w Niemczech, gdzie omawiana metoda była stosowana. Po szkoleniu polskich nauczycieli z zakresu komunikacji tym systemem był on stopniowo wprowadzany do polskich placówek dla dzieci z niepełnosprawnościami¹¹. Należy podkreślić, że był to przełomowy moment dla polskiej edukacji dzieci z niepełnosprawnością, gdyż system komunikacji Bliss'a był pierwszym systemem komunikacji alternatywnej¹² w naszym kraju.

⁷ A. Lechowicz, *System komunikacji symbolicznej Bliss'a* [w:] *Alternatywne i wspomagające metody komunikacji*, red. J. J. Bleszyński, wyd. 3, Oficyna Wydawnicza „Impuls”, Kraków 2017 s. 412–416.

⁸ Oznaczanie rzeczy i pojęć abstrakcyjnych za pomocą odpowiadających im znaków graficznych lub symboli: *ibidem*, s. 413.

⁹ Oznaczają realne przedmioty: *ibidem*, s. 413...

¹⁰ Symbole są abstrakcją, złożoną z kilku elementów. Wymagają oderwania się od konkretności.

¹¹ W. Loebel, *Szkic rozwoju wspomagającej i alternatywnej komunikacji w Polsce* [w:] *Alternatywne i wspomagające metody...*, s. 23–27.

¹² Komunikacja wspomagająca jest definiowana jako proces wspomagania zdolności mówienia, alternatywna zaś – jako proces przyswajania zastępczych sposobów dla zapewnienia substytutu braku mowy dźwiękowej. Obecnie operuje się skrótem AAC (ang. *Augmentative and Alternative Communication*), który stał się standardem powszechnie używanym dla opisu tej dziedziny komunikacji alternatywnej i wspomagającej: *ibidem*, s. 21.

W zachwycie ciszy budzi się piękno słów – w pięknie słów zasypia cisza.
Innowacja pedagogiczna z wykorzystaniem metody Blissa

Innowacja pt. *W zachwycie ciszy budzi się piękno słów – w pięknie słów zasypia cisza* została stworzona przez nauczycielki – Iwonę Reczuch i Lilię Łukasik-Hutyre – pracujące w Przedszkolu Publicznym nr 4 w Jaworze. Autorki innowacji na pytanie o jej źródło odpowiedziały, że pomysł pojawił się: „z miłości do dzieci i pracy twórczej, dającej dobre i trwałe efekty”. Natomiast inspiracją do stworzenia tej innowacji pedagogicznej była specyfika grupy, w której pracują nauczycielki i chęć zrozumienia dziecięcych emocji oraz zachęcenia dzieci do otwarcia się przed rówieśnikami. Nauczycielki wyodrębniły następujące problemy, które skłoniły je do poszukiwania alternatywnych rozwiązań:

- problem komunikacyjny w grupie polegający na trudnościach w wyrażaniu siebie, swoich emocji i radzenia sobie z nimi oraz otwarciem na świat społeczny, na innych ludzi;
- zaburzenia poszczególnych dzieci w sferze emocjonalno-społecznej.

Powyższe motywy są ściśle związane z celami, jakie wyznaczyły sobie nauczycielki. W swoich wypowiedziach podkreślają: „Jakże ciężko dziecku nieśmiało wejść w dobrą interakcję z rówieśnikiem, chociaż na tym poziomie wydaje się to występować szybciej niż w linii dziecko–dorosły. Jak dziecko może komunikować się z dorosłym, kiedy ciężko mu przelamać strach przed tym, co nowe, przed otoczeniem, przed słowem?”.

Cel wprowadzania innowacji pedagogicznej został zaczerpnięty z Programu Wychowania Przedszkolnego „Rośnij z Didasko” i brzmi następująco: „stworzyć warunki do aktywności dziecka podnoszącej poziom integracji sensorycznej, która to jest zdolnością dziecka do odczuwania, rozumienia, organizowania informacji dostarczanych przez zmysły (wzrok) z otoczenia oraz własnego organizmu...”¹³. Stosowanie formy komunikowania się, która opiera się na komunikatach niewerbalnych, stwarza możliwość do odczuwania, a także porozumiewania się wszystkimi zmysłami oraz pozwala na wyrażanie indywidualności i własną interpretację świata.

Proponowana przez nauczycielki innowacja wiąże się także z osiąganiem przez dzieci umiejętności czytania. Dzieci mające problemy z prawidłową wymową bądź dzieci niemówiące (z różnych przyczyn) mają zazwyczaj słabo rozwinięty słuch fonematyczny, przez co mają problem z wyodrębnianiem głosek. W związku z tym symbole Blissa mogą być dla nich pomocą podczas nauki czytania oraz w okresie przygotowawczym do osiągnięcia tej umiejętności. Rysunki i piktogramy pozwalają na budowanie zdań, dzięki którym można opisywać przeżycia oraz zdarzenia, a także prowadzić komunikację z innymi osobami. Ważnym aspektem tej metody jest dostosowanie piktogramów do potrzeb i możliwości grupy oraz poszczególnych dzieci. Wiązało się to z przygotowaniem przez nauczycielki własnych rysunków/piktogramów zgodnie z nakreślonymi sobie zadaniami. Ponadto, według autorek innowacji, możliwość opisywania swoich stanów emocjonalnych za pomocą symboli pozwala – także dzieciom – na rozwinięcie własnej osobowości w zakresie związków społecznych i znaczeń odnoszących się do najbliższego otoczenia.

Innowacja pedagogiczna stworzona na potrzeby tej grupy jest programowa i metodyczna, co oznacza, że spełnia wymogi Podstawy Programowej obowiązującej w przedszkolach.

¹³ R. Folejewska, *Rośnij z Didasko. Program wychowania przedszkolnego, DIDASKO*, Warszawa 2017, s. 18.

Treści dydaktyczne, których ona dotyczy, obejmują obszar społeczny i poznawczy. W obszarze społecznym treści wiążą się z kontaktami społecznymi i tworzeniem umów polegających na przełożeniu obrazu na słowo i słowa na obraz. Natomiast w obszarze poznawczym obejmuje ona aktywność językową dziecka wraz z niewerbalną komunikacją oraz odtwarzaniem kodu niewerbalnego za pomocą mowy. Nauczycielki starają się, aby dobór treści proponowanych w ramach zajęć był adekwatny do poziomu rozwoju każdego dziecka, jego możliwości poznawczych oraz indywidualnych potrzeb i zainteresowań. Rozumując w ten sposób, można domniemywać, że metoda Blissa zastosowana w tej formie wspiera aktywność dzieci i zapewnia im prawidłowe warunki przy nabywaniu doświadczeń oraz samodzielną eksplorację świata.

Współczesny przedszkolak funkcjonuje w dynamicznym, szybko zmieniającym się otoczeniu, dlatego przedszkole powinno stać się miejscem, w którym dziecko otrzyma pomoc w jego rozumieniu. Według autorek innowacji, sprawdza się ona w grupie bardzo dobrze, a dzieci bez najmniejszych problemów stosują ją w codziennych sytuacjach: „Dzieci wykorzystują możliwości, jakie daje im komunikowanie elementami metody Blissa. Komunikacja niewerbalna, która – kiedy istnieje potrzeba – przeradza się w komunikację werbalną, natomiast, kiedy potrzeba wyciszenia – to ona nam to daje. Nasze przedszkolaki mają możliwość porozumiewania się w inny, zrozumiały sposób. Uczą się wzajemnej akceptacji, współpracy w grupie”.

Nauczycielki opracowały sposób wprowadzania metody. Ma ona charakter umowy, jednakże zawsze zapoczątkowuje go pomysł, który rodzi się w głowie nauczyciela bądź dzieci. Oznacza to, że każda emocja, wydarzenie, okoliczność może stać się zagadnieniem do zajęć. Następnie tworzy się piktogramy bądź wykorzystuje te, które zostały stworzone jako pierwsze. Kolejnym krokiem jest tworzenie wyrazów, zdań, wyrażań określających odczucia. Interpretacja przez dzieci prezentowanego zestawu piktogramów może być zupełnie inna niż w zamyśle nauczyciela. Z takiego układu wynikają różne interpretacje, choć ich ogólny sens pozostaje zgodny z intencją nauczyciela. Takie otwarcie na pomysły dzieci pomaga im wypowiadać się, a także czuć satysfakcję ze swoich przemyśleń i wypowiedzi, dzięki ujawnieniu otoczeniu swojej wyobraźni i spostrzeżeń, co prowadzi do pobudzania mowy. Na podstawie opracowanego układu piktogramów można prowadzić już wiele zajęć i aktywności, takich jak w codziennej pracy w przedszkolu.

Adekwatnie do sposobów wprowadzania metody wyodrębnia się następujące formy pracy tą metodą:

- cykliczne wprowadzanie pojedynczych symboli w grupach młodszych (w grupach starszych można zacząć od całych zdań) – zapoznanie z metodą;
- układanie przez dzieci własnych przemyśleń, zdań, wypowiedzi – wzbogacanie słownictwa;
- odczytywanie symboliki przez innych, scenki z elementami symboliki Blissa, pantomima;
- wypowiedzi za pomocą piktogramów podczas różnych przedsięwzięć przedszkolnych – współpraca, integracja;
- zagadki z piktogramami dla dorosłych, inne spojrzenie na symbolikę tej metody – myślenie;
- całe opowieści z wykorzystaniem piktogramów – wyobraźnia, pamięć;
- wiersze, piosenki – tworzenie własnych utworów;
- samodzielne przemyślenia dotyczące ułożonych sekwencji, różnice w interpretacji, weryfikacja – wyobraźnia, myślenie, mowa;

Powyższe formy nie muszą przebiegać w przedstawionej kolejności, można zmieniać kolejność, pomijać, dokładać propozycje zajęć. Taka możliwość daje swobodę interpretacji

i rozumienia komunikatów przez dzieci. Nie ma tu schematyczności, nie ma uporządkowanych reguł, natomiast jest miejsce na swobodę i własną refleksję. Dzieci mogą odpowiednio do swoich potrzeb interpretować komunikaty i samodzielnie wyrażać swoje emocje za ich pomocą.

Prezentowana innowacja pedagogiczna pozwala na podmiotowe traktowanie dzieci, a relacja nauczyciel–uczeń ma charakter relacji partnerskiej. Dzieci mogą komunikować swoje potrzeby w ciągu dnia za pomocą znanych już sobie znaków, gestów i piktogramów. Poruszam tu ważną kwestię wprowadzania do komunikacji gestów, które odpowiadają zapisom na piktogramie, a tym samym dotyczą jednej z najważniejszych kwestii w rozwoju społecznym dziecka – porozumiewania się z najbliższym otoczeniem. Nauczycielki wskazują na bardzo dużą wartość tej metody w tym obszarze. Pozwala ona na wyrażanie siebie i swoich emocji przez dzieci, które dotychczas miały z tym problem. To natomiast wpływa na akceptację siebie i daje poczucie bezpieczeństwa przed niewłaściwym zrozumieniem wysyłanych komunikatów przez odbiorcę.

Powyższe rozważania są zbieżne z efektami, jakie są wskazane przez autorki innowacji. W swojej pracy zauważyły one, iż ich innowacyjna praca wpłynęła na pobudzenie mowy: „poprzez odczytanie piktogramów, zachęcenie do wypowiedzi na dany temat, zachęcenie do rozwiązania zagadki, do odczytania i przedstawienia w sposób werbalny polecenia, prośby, zadania” oraz na wyciszenie dzieci: „wspaniała nauka autorelaksu, odpoczynku, ciszy, przygotowanie do nauki, zabawy, wyciszenie negatywnych emocji, zrozumienie siebie samego oraz potrzeb innych”.

Nauczycielki nie zauważają trudności we wprowadzaniu nowego sposobu pracy, gdyż w każdej grupie wiekowej metoda ta cieszyła się powodzeniem, „najpierw zaciekawieniem, skupieniem, ciekawością, próbą, akceptacją, na końcu satysfakcją”. Natomiast korzyści wynikających z wprowadzania tej alternatywnej formy porozumiewania się jest wiele. Pierwszą i najważniejszą jest poczucie, że każdy człowiek ma prawo wyrażać to, co czuje i emocje bądź opinie każdego z nas są tak samo ważne: „nie zawsze najważniejsze jest nasze słowo, oczywiście mamy prawo wyrażać to, co czujemy, bardzo dobrze, gdyby nie było z tym problemów, by umiejętnie to robić, ale nie jesteśmy najważniejsi w społeczeństwie, bo każdy ma prawo do wyrażania siebie”. W komunikacji obawiamy się często tego, jak odbiorą nas nasi współmówcy. W przypadku komunikatów niewerbalnych zwiększa się poczucie bezpieczeństwa oraz poczucie własnej indywidualności: „jak pięknie jest komunikować się niewerbalnie, także wtedy, kiedy natężenie naszego głosu nie jest odbierane tak, jak trzeba”.

Przypomnę, że innowacyjne komunikowanie się z wykorzystaniem elementów symboliki Blissa daje możliwość wyrażania siebie poprzez gest, symbolikę, piktogram i muzykę. Rozwijają to wyobraźnię, uwagę, poczucie własnej wartości i sprzyja akceptacji siebie. W grupie, w której przeprowadzono innowację, zauważono, iż nastąpił progres w akceptacji różności u innych oraz akceptacji siebie nawzajem. Szczególnie poprawiła się sytuacja dzieci niesmiałych i wycofanych, które wyrażają siebie bez użycia słów.

Zajęcia z wykorzystaniem innowacji pedagogicznej

Mając możliwość zetknięcia się z tą metodą na zajęciach otwartych, moją szczególną uwagę zwróciła łatwość nawiązywania relacji i komunikacji między nauczycielem a dziećmi. W trakcie obserwacji zauważyłam, że do wielu sytuacji potoczne powiedzenie „rozumiemy się bez słów” pasowało idealnie. Relacja przybrała zupełnie inny charakter w porównaniu z okresem przed wprowadzeniem innowacji – była pełna spokoju, wyciszenia, akceptacji.

Forma dyscyplinowania dzieci również miała charakter niewerbalnych komunikatów. Zdziwienie budzi jej efektywność.

Obserwując zajęcia prowadzone przez nauczycielki, można wyciągnąć wiele wniosków na temat samych autorek innowacji. Można je nazwać, stosując określenie nauczyciele-refleksyjni praktycy¹⁴ z poczuciem pasji. Sposób, w jaki panie nauczycielki prowadzą grupę, jak wygląda ich wzajemna relacja i współpraca, znacząco wpływa na kontakty rówieśnicze w grupie. Wynika to z modelowania zachowań osób znaczących, którymi na tym etapie rozwojowym są wychowawczynie.

Ostatnim zagadnieniem, które chciałabym podjąć, jest kwestia różnic i podobieństw innowacji pedagogicznej pt. *W zachwycie ciszy budzi się piękno słów – w pięknie słów zasypia cisza* z metodą systemu komunikacji Blissa. Główną różnicą jest praca tą metodą z dziećmi w normie rozwojowej, o prawidłowym rozwoju intelektualnym. Pierwotnie metoda ta była skierowana do dzieci z problemami artykulacyjnymi, które uniemożliwiają prawidłowe wykształcenie się umiejętności mowy, do dzieci z uszkodzonym ośrodkiem mowy w mózgu oraz z mózgowym porażeniem dziecięcym. Autorki określają związek pomiędzy tymi metodami jako własną interpretację elementów symboliki Blissa. Podobieństwo obu metod jest związane z pobudzeniem mowy u dzieci, jednakże w pierwotnej metodzie to zmiany rozwojowe i fizjologiczne utrudniają komunikację, natomiast autorki skupiają się na utrudnieniach komunikacyjnych, które wynikają z problemów emocjonalno-społecznych: „w naszych dzieciach nie ma problemu z mową, ale jest problem z nieśmiałością, akceptacją siebie, podniesieniem własnych wartości, z tym, z czym młodzi ludzie miewają problemy już od wieku przedszkolnego”.

Również wprowadzana symbolika jest autorstwa nauczycielek. Opisując piktogramy, mówią, że: „są one naszą twórczą pracą podyktowaną wyobraźnią i potrzebami naszych dzieci, potrzebami zrealizowania własnych pomysłów”.

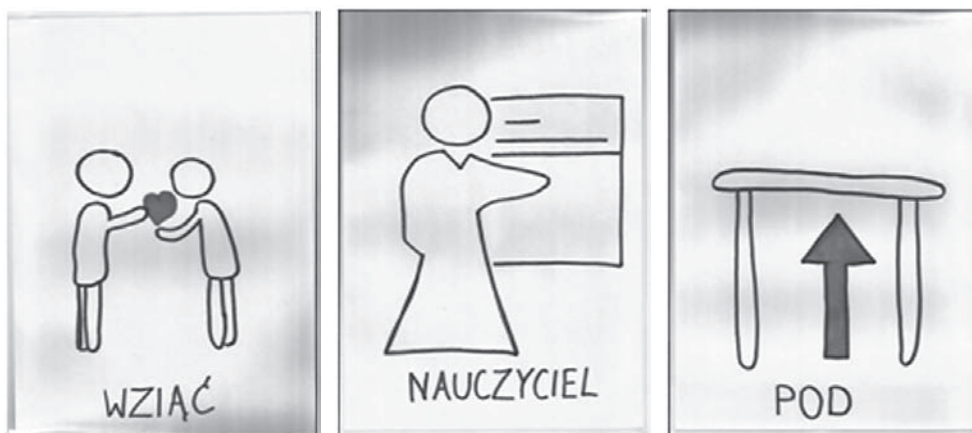

Rys. 1. Piktogramy autorstwa Pani Lilii Łukasik- Hutryra i Pani Iwony Reczuch

Nauczycielki samodzielnie tworzyły pomoce, piktogramy oraz scenariusze zajęć. Dotychczas nikt nie wykorzystał symboliki Blissa do takiej formy komunikacji niewerbalnej, która

¹⁴ E. I. Lasek, T. Piątek, *Wśród zintegrowanego kształcenia uczniów w młodszym wieku szkolnym*, Wydawnictwo Uniwersytetu Rzeszowskiego, Rzeszów 2005, s. 92–93.

ma na celu wspomóc rozwój społeczny zdrowych dzieci. Motywacją nauczycielek do dalszej pracy i rozwoju swoich innowacyjnych działań są efekty i reakcje dzieci na proponowane zmiany: „praca elementami symboliki Blissu dała nam satysfakcję, bo widzimy, ile dobra przynosi dzieciom, jakie w nich zachodzą zmiany”.

Podjmując trud zapoznania się z tą metodą, zadawałam sobie wiele pytań na temat sposobów komunikowania się dzieci i ich trudności w tym zakresie. Zważywszy na fakt, iż jestem czynnie pracującym nauczycielem-praktykiem, metoda ta wzbudziła moje zainteresowanie oraz odpowiedziała na wiele trudności, z którymi zmagalam się w swojej grupie podopiecznych. Za zgodą autorki wykorzystywałam elementy komunikacji niewerbalnej z użyciem piktogramów i muszę zgodzić się ze stwierdzeniem, że jest to dobry sposób przekazywania ludziom wielu komunikatów, a także sposób na bardzo twórczą zabawę z dziećmi. Przedstawiam poniżej przykładowy scenariusz zajęć dydaktycznych stworzony przez autorki innowacji.

Temat: *Tworzyć, ale w ciszy – tak też potrafię!*

Cele ogólne – rozwijanie dziecięcej aktywności językowej za pomocą kodu niewerbalnego, używanie piktogramów jako komunikatów zastępujących słowa, łączenie mowy niewerbalnej i werbalnej

Cele operacyjne

Dziecko:

- komunikuje wiadomości za pomocą języka ciała,
- improwizuje, przedstawiając według własnego pomysłu czynność wynikającą z zadania,
- wykonuje określone ruchy do piosenki oraz muzyki poważnej,
- układa z piktogramów zdanie, potrafi je odczytać,
- rozwija w sobie umiejętność komunikowania niewerbalnego,
- rozumie symbolikę komunikacji Blissu,
- doskonali swoją uwagę, koncentrację, pamięć oraz spostrzegawczość,
- potrafi współdziałać w grupie podczas zabawy.

Metody – oglądowa, problemowa, aktywizująca, praktyczna.

Formy – z całą grupą, indywidualna.

Przebieg

1. „Wesołe powitanie” – zabawa rytmiczna. Nauczyciel rytmicznie wypowiada tekst powitania z równoczesnym wyklaskaniem rytmu, następnie wspólnie z dziećmi powtarza tekst:

„Dzień dobry, dzień dobry, witam Was.
Na wspólną zabawę, naszedł czas!”

2. „Tak to rozumiem!” – czytanie globalne, odczytywanie symboliki komunikacji Blissu. Nauczyciel wybiera z szablonów imię lub imiona dzieci oraz piktogram z metody Blissu. Dziecko rozumie powstałe zdanie i wykonuje zadanie w nim zawarte, improwizując: „Inga, Ignacy” (symbol Blissu, np. tańczy). Dziecko naśladuje tę czynność przy dźwiękach muzyki A. Vollenweidera.

3. „Troszeczkę ruchu” – elementy komunikacji Blissa w czynnościach ruchowych. Za pomocą piktogramów komunikacji niewerbalnej Blissa dzieci wykonują określone czynności.

4. „Szła dziewczeczka do laseczka” – zabawa naśladowcza z pokazywaniem słów piosenki.

5. „Ułóż zdanie” – zabawa dydaktyczna. Na początku nauczyciel prezentuje dziecku, na czym będzie polegała zabawa. Układa zdanie z wybranym imieniem, chętne dziecko odczytuje. Następnie dziecko za pomocą piktogramów układa zdanie według własnego pomysłu z wybranym imieniem dziecka. Wybrane dziecko odczytuje powstałe zdanie.

6. „Zima” – A. Vivaldiego – zabawa wyciszająca. Przy dźwiękach muzyki poważnej dzieci pokazują określone, zimowe czynności. Tworzą wspólnie jedną zimową opowieść bez słów.

7. Ewaluacja. Nauczyciel wyznacza zadanie. Dzieci, którym podobały się zajęcia, wykonują daną czynność, odczytując symbol Blissa.

Autorki: I. Reczuch, L. Łukasik- Hutyra

Miałam przyjemność być obserwatorem i uczestnikiem tych zajęć. W trakcie obserwacji zauważyłam łatwość nawiązywania komunikacji, zaangażowanie dzieci i aktywność wyrażaną w ciszy. Doświadczenie ciszy w takiej formie było bardzo inspirującym zjawiskiem, które bezpośrednio wpływało także na moje poczucie wyciszenia i bezpieczeństwa. W pracy auterek innowacji widoczna jest miłość i praca twórcza, o której mówiły, kiedy określały źródło swojej inspiracji, natomiast efekty tej pracy można zaobserwować w funkcjonowaniu małej grupy społecznej, w której pracują.

Zakończenie

Potrzeby wspierania rozwoju społecznego i emocjonalnego dzieci są bardzo duże. Jednym z powodów, dla których powstała prezentowana w artykule innowacja, była właśnie specyfika grupy dzieci i ich problemy emocjonalno-społeczne. Jako praktykujący nauczyciel pozwolę sobie stwierdzić, że w dzisiejszych czasach takich potrzeb i dzieci jest coraz więcej, zatem należy szukać różnorodnych propozycji wsparcia i form pomocy dla podopiecznych. Po analizie teoretycznej oraz obserwacji zajęć prowadzonych w ramach innowacji z całą pewnością mogę zarekomendować tę metodę jako sposób wspierania dzieci w rozwoju społecznym i emocjonalnym. Innowacja pedagogiczna pt. *W zachwycie ciszy budzi się piękno słów – w pięknie słów zasypia cisza* ma charakter nie tylko terapeutyczny, ale jest także doskonałą formą zabawy i integracji grupy.

Bibliografia

- Folejewska R., *Rośnij z Didasko. Program wychowania przedszkolnego*, DIDASKO, Warszawa 2017.
- Gryszka-Mędrak Z., *Wprowadzenie alternatywnych i wspomagających metod komunikacji u dziecka z mózgowym porażeniem dziecięcym*, „Logopedia Silesiana” 2012, nr 1.
- Lasek E.I., Piątek T., *Wśród zintegrowanego kształcenia uczniów w młodszym wieku szkolnym*, Wydawnictwo Uniwersytetu Rzeszowskiego, Rzeszów 2005.

- Lechowicz A., *System komunikacji symbolicznej Bliss* [w:] *Alternatywne i wspomagające metody komunikacji*, red. J.J. Błeszyński, wyd. 3, Oficyna Wydawnicza „Impuls”, Kraków 2017.
- Loebl W., *Szkielet rozwoju wspomagającej i alternatywnej komunikacji w Polsce* [w:] *Alternatywne i wspomagające metody komunikacji*, red. J.J. Błeszyński, wyd. 3, Oficyna Wydawnicza „Impuls”, Kraków 2017.
- Tetzchner H., Martinsen S., *Wprowadzenie do wspomagających i alternatywnych sposobów porozumiewania się*, Stowarzyszenie „Mówić bez Słów”, Warszawa 2002.

SUMMARY

Anna Duda-Łyszczuk

Charles Bliss method as a way of communication in pre-school-pedagogical innovation entitled: *In awe of silence wakes up the beauty of words-in the beauty of words falls asleep silence*

This paper contains reflections on communication of people and difficulty in this area. Particular attention is paid to one of the communication methods originally developed by Ch. Bliss for children who are not able to use speech due to significant changes in articulation, which prevents them from developing their speaking skills, people with a damaged speech center in their brains, and cerebral palsy. By making a reference to the changes occurring in contemporary education and the increasing emotional problems faced by children the author presents an innovative way of interpreting and using the symbolic system of communication developed by Bliss in work with children affected by communication disorders resulting from their emotional and social problems. The innovation *In awe of silence wakes up the beauty of words-in the beauty of words falls asleep silence* was created by two kindergarten teachers Iwona Reczuch and Lily Lukasiak-Hutyra and it is used in the daily work as a way of communicating and conducting lessons with children. In this paper, the author points out to the efficiency of pedagogical innovation in many areas of children's functioning.

Key words: communication, alternative communication, the system of symbols, pedagogical innovation, pre-primary education.

Data wpływu artykułu: 18.03.2019 r.

Data akceptacji artykułu: 3.04.2019 r.

Marek Brylonek

Departament Wojskowych Spraw Zagranicznych MON

e-mail: markbry@wp.pl

Południowy Sudan: droga do niepodległości i bieżące problemy bezpieczeństwa

STRESZCZENIE

Południowy Sudan należy do najmłodszych państw świata, ale oprócz tego również do najbiedniejszych. Kazus tego państwa pod względem dążeń jego mieszkańców do niepodległości jest ze wszech miar szczególnym przykładem walki o wolność i suwerenność. Obszar dawnego Sudanu od wielu wieków zamieszkiwany był przez dwie odrębne grupy społeczne. Północne terytorium zamieszkiwała napływowa ludność pochodzenia arabskiego wyznająca islam, zaś południe tubylcze plemiona czarnoskórych Afrykanów, praktykujące różnorodne wierzenia plemienne.

Współfunkcjonowanie tak odmiennych grup etnicznych na obszarze jednego kraju okazało się prawdziwym wyzwaniem. Uciskana i gnębiona ludność południa nigdy nie ugięła się pod reżimem północy i po wielu latach walk w lipcu 2011 r. uzyskała upragnioną niepodległość. Jednak niepokoje i potyczki na granicy północy i południa nie ustały, a ponadto walki rozpoczęły również między sobą plemiona Południowego Sudanu.

Mimo wielu wysiłków władz południowosudańskich oraz znaczącej pomocy międzynarodowej w zakresie utworzenia bezpiecznych warunków do funkcjonowania dla lokalnych społeczności wciąż pozostaje bardzo wiele do zrobienia. Rząd państwa nadal może liczyć na pomoc organizacji międzynarodowych, porządowych oraz pojedynczych państw, jednak musi spełnić szereg wymagań, aby dostarczana pomoc przynosiła wymierne skutki zmierzające do zwiększenia tempa realizowanych reform.

Słowa kluczowe: Sudan, Południowy Sudan, niepodległość, bezpieczeństwo.

Wstęp

Od czasów starożytnych położony na południe od Egiptu obszar współczesnego Sudanu doświadczał najazdów, prześladowań i ciągłych konfliktów. Wraz z arabskim podbojem północno-wschodniej części Afryki w VII wieku następowała powolna ekspansja islamu na tereny południowe. Arabowie podbijali kolejne regiony, narzucając wiarę muzułmańską lokalnej ludności.

Z czasem najeźdźcy wtapiali się w afrykańskie społeczności, osiedlali się i zakładali rodziny. Towarzyszył im rozprzestrzeniający się islam oraz język i kultura arabska. Miejscowa ludność, w większości praktykująca pierwotne, animistyczne wierzenia plemienne, generalnie nowe realia przyjmowała, a oponenci byli mordowani bądź zmuszani do ucieczki. W XIV wieku niemal cały obszar współczesnego Sudanu został zislamizowany, a na jego terenie powstały trzy państwa: Sennar, Kordofan i Darfur. Najazdy Arabów na obecne obszary Południowego Sudanu rozpoczęły się w XIX wieku. Do tego czasu tubylcza ludność chroniona trudno dostępnymi górami, rzekami i bagnami miała ograniczony kontakt ze światem zewnętrznym.

Późniejsze konflikty północy Sudanu z południem posiadają swoje podłoże w kolonialnej przeszłości tego regionu Afryki. Podobnie jak wiele innych linii demarkacyjnych na kontynencie afrykańskim, granice Sudanu wyznaczone zostały przez imperia kolonialne na początku XX wieku. Jednak jeszcze w latach 1820–1882 podczas turecko-egipskiej inwazji, a następnie okupacji Sudanu po raz pierwszy ludność odmienna etnicznie i religijnie, zamieszkująca północ i południe, została umiejscowiona pod scentralizowanymi rządami i administracją najeźdźców. Islamska północ zamieszkiwana była głównie przez ludność pochodzenia arabskiego, natomiast południe przez ludność murzyńską, wyznającą zróżnicowane wierzenia plemienne. Umiejscowienie pod jednymi rządami ludności tak odmiennej etnicznie, kulturowo i religijnie nie mogło prowadzić do pokoju i zrównoważonego rozwoju. Północ i południe zaczęły prowadzić krwawe i zażarte boje¹.

W 1821 r. egipski pasza Muhammad Ali podbił Sudan i rozwinął lukratywne interesy związane z handlem niewolnikami i kością słoniową. Wraz z otwarciem w 1869 r. Kanału Sueskiego cały region dostał się pod silne wpływy Brytyjczyków, którzy dążyli do sprawowania całkowitej kontroli nad drogami transportu morskiego i rzecznoego, a ponadto obszar Egiptu i Sudanu stanowił dla nich rejon przeładunkowy na szlaku do Indii.

W 1898 r. siły brytyjsko-egipskie pokonały wojska Mahdiego, kolonizując Sudan na ponad pół wieku. Brytyjczycy znacząco przyczynili się do rozwoju ekonomicznego i infrastrukturalnego kondominium. Dążyli także do zmiany autorytarnego systemu rządów, jednak główną uwagę poświęcali północy. W ten sposób odległe i wyizolowane południe zostało pozostawione bez jakiegokolwiek pomocy. Obecni byli tam jedynie misjonarze katolicki, którzy w ograniczonym zakresie prowadzili również szkoły i punkty medyczne.

Na początku dwudziestego wieku polityczny status Sudanu pod panowaniem brytyjskim pozostawał nadal niejasny. W 1922 r. Brytyjczycy jednoznacznie odrzucili egipski protektorat, jednak nie osiągnęli porozumienia z władzami w Kairze co do kwestii sudańskiej. W 1924 r. brytyjski gubernator generalny Sudanu zginął w zamachu w stolicy Egiptu, na co Londyn zareagował wycofaniem z Sudanu wojsk egipskich. Rok później Brytyjczycy utworzyli w Chartumie siły zbrojne SDF (ang. *Sudan Defense Forces*). Rządy Londynu w północnym i południowym Sudanie sprawowane były w sposób pośredni, tzn. poprzez lokalnych przywódców².

Po zakończeniu drugiej wojny światowej stało się jasne, że w niedalekiej perspektywie czasowej Wielka Brytania zrezygnuje ze swojego zaangażowania w północno-wschodniej Afryce. Sytuacja uległa zaognieniu, kiedy po wycofaniu się z Sudanu Brytyjczyków, w styczniu 1956 r. rząd Sudanu ogłosił niepodległość. W skład państwa weszła zarówno północ, jak i południe regionu.

¹ J. Fearon, D. Laitin, *Sudan Narrative*, Stanford 2006, s. 3.

² G. Kebbede, *Sudan: The North-South Conflict in Historical Perspective*, „Journal of African and Afro-American Studies” 1997, Vol. 15, Contributions in Black Studies, Amherst, s. 16.

Po wielu latach wojen domowych, przy znaczącym wsparciu międzynarodowym 9 lipca 2011 r. południe uzyskało niepodległość. Powstało nowe państwo: Południowy Sudan. Jego niepodległość została uznana przez najważniejsze organizacje międzynarodowe i większość państw świata. Niestety kraj ten, pomimo posiadania sporych złóż ropy naftowej i innych bogactw naturalnych, znalazł się w czołówce najbiedniejszych i najmniej rozwiniętych państw świata. Uzyskanie niepodległości nie doprowadziło do pokoju. Wkrótce wybuchła kolejna wojna domowa, tym razem inspirowana dążeniem do władzy przedstawicieli plemion południowosudańskich, z etnicznie największymi plemionami Dinków i Nuerów.

Powyższe wprowadzenie w sytuację problemową skłania do podjęcia badań nad specyfiką dążeń ludności południowosudańskiej do niepodległości, w aspekcie relacji i zależności wiążących południe z bardziej rozwiniętą północą państwa. Przedmiotem badań jest droga Południowego Sudanu do niepodległości oraz bieżące problemy wewnętrzne tego państwa, uniemożliwiające jego rozwój oraz skutkujące wycofaniem większości pomocy międzynarodowej.

Celem badawczym niniejszego opracowania jest przedstawienie niepodległościowych dążeń ludności południowosudańskiej, udzielonego wsparcia międzynarodowego oraz bieżących problemów bezpieczeństwa, w szczególności w aspekcie rekomendacji poprawy sytuacji wewnętrznej państwa. Po uwzględnieniu przedmiotu i celu badań główny problem badawczy sformułowano w postaci następującego pytania: jak przebiegała droga Południowego Sudanu do niepodległości, jakie problemy bezpieczeństwa wewnętrznego trapią obecnie to państwo i dlaczego stanowią one główną przeszkodę w zapewnieniu bezpiecznego bytowania zamieszkującej tam ludności?

Rozwiązanie głównego problemu badawczego wymaga udzielenia odpowiedzi na szereg problemów szczegółowych, określonych jako przedstawienie dążeń i drogi państwa do niepodległości, roli, jaką odegrały w tym zakresie wiodące organizacje międzynarodowe i światowe mocarstwa, dlaczego wystąpiły bieżące problemy bezpieczeństwa wewnętrznego i jak prawowity rząd stara się je rozwiązywać oraz jakie warunki powinny zostać spełnione, aby państwo to mogło utworzyć efektywne struktury, system prawny i mechanizmy zapewniające bezpieczeństwo swoim obywatelom.

Biorąc pod uwagę wielowymiarowość i mnogość sformułowanych problemów badawczych, rozważania naukowe etapu zasadniczego procedury badawczej realizowano przy wykorzystaniu metod teoretycznych i empirycznych. Metoda badawcza bazowała na analizach wyników dyskusji i konsultacji przeprowadzonych z przedstawicielami administracji Południowego Sudanu, organizacji międzynarodowych oraz *think tanków* zajmujących się przedmiotową problematyką. Opracowanie powstało ponadto w oparciu o interpretację wniosków wynikających z analizy wyodrębnionej literatury przedmiotu.

Droga do niepodległości

Na początku XIX wieku wyizolowana od północy, oddzielona licznymi górami, rzekami i bagnami ludność współczesnego Południowego Sudanu doświadczyła pierwszych kontaktów ze światem zewnętrznym. Plemiona południa, w większości rodowici Afrykanie, znacząco różniły się od ludności pochodzenia arabskiego zamieszkującej północ Sudanu, tak pod względem etnicznym, jak i religijnym. Obszar został wówczas najechany przez armię turecko-egipską.

Kolonialna okupacja Sudanu dla mieszkańców jego południowej części przybrała niezwykle brutalny charakter. Na szeroką skalę rozwinęło się niewolnictwo oraz kłusownictwo,

szczególnie w celu pozyskiwania kości słoniowej. W związku z popytem na tanią siłę roboczą arabskie grupy zbrojne prowadziły najazdy na tereny południowe, gdzie pojmowały, a następnie handlowały jego mieszkańcami. Szacuje się, że w latach 1820–1882 wywieziono blisko dwa miliony ludności południowosudańskiej.

Handel ludźmi zwalczany był przez Brytyjczyków, a w 1882 r. wraz z powstaniem Mahdiego zakończyła się turecko-egipska okupacja Sudanu. Po kilku latach walk i potyczek mahdyści zdobyli stolicę Chartum oraz ogłosili niepodległość państwa, wykorzystując islam w charakterze spoiwa. Prześladowania południa oraz proceder niewolniczy uległy dalszemu nasileniu. Mieszkańcom narzucano wiarę muzułmańską oraz język arabski. Aktywność reżimu mahdyistów była nie na rękę Brytyjczykom, dążącym do całkowitej dominacji we wschodniej Afryce³.

Władze brytyjskie traktowały południowe stany Sudanu jako odrębny region. W latach dwudziestych ubiegłego wieku administracja kolonialna dla celów praktycznych umownie oddzieliła południe od północy. Ludność z północy Sudanu otrzymała zakaz osiedlania się i podejmowania pracy w południowych stanach, co jeszcze bardziej przyczyniło się do ich izolacji. Brytyjczycy realizowali w ten sposób swoje własne interesy, dążąc do zapobieżenia rozprzestrzeniania islamu oraz planując włączenie stanów południowych do brytyjskiego protektoratu Afryki Wschodniej.

Po zakończeniu drugiej wojny światowej Wielka Brytania osłabiona działaniami wojennymi uległa naciskom północy Sudanu i zmieniła swoją politykę w stosunku do południa. Anulowano wszelkie restrykcje dotyczące osiedlania się i eksploataowania jego zasobów. Muzułmanie narzucili swoją wiarę i język arabski jako dominujące i obowiązkowe i w krótkim czasie całkowicie zawładnęli tym regionem, monopolizując wszystkie instytucje państwowe. Wśród miejscowej ludności, uprzedzonej do panowania arabskiego, na nowo pojawiły się obawy utraty swobód, a nawet nawrotu niewolnictwa. Polityczni liderzy południa byli świadomi, że władze w Chartumie uczynią wszystko, aby w całych granicach państwa narzucić islam oraz swoją władzę, a społeczność murzyńską całkowicie zmarginalizować. W sprawie stanowienia państwowości północ nawet nie rozważała podjęcia negocjacji z przedstawicielami stanów południowych⁴.

Przedstawione relacje prowadziły niechybnie do konfliktu zbrojnego. Ludność murzyńska zrozumiała swoją sytuację, kiedy po wycofaniu wojsk brytyjskich Chartum obsadził kilkaset stanowisk w administracji południa, w tym jednostek wojskowych i policji, personelem pochodzenia arabskiego, a jedynie kilka z nich przypadło miejscowym. W odwecie południowcy zorganizowali rzeź ludności arabskiej. Rząd północy odpowiedział zbrojnie. W ten sposób w 1955 r. na terenie Sudanu wybuchła pierwsza wojna domowa. Rozpętał się jeden z najkrwawszych i najdłuższych trwających konfliktów na kontynencie afrykańskim.

Po całkowitym wycofaniu wojsk brytyjskich i egipskich, 1 stycznia 1956 r. rząd Sudanu proklamował niepodległość. W skład terytorialny państwa weszła zarówno część północna, jak i południowa. Rozgoryczona ludność murzyńska natychmiast rozpoczęła dążenia do ustanowienia odrębności państwowej⁵.

Przywódcy państwa sudańskiego kontynuowali islamizację południa. Prowadzone działania zmierzały do całkowitego wyeliminowania kultury, zwyczajów i tożsamości

³ *Bilad as-Sudan – kultury i polityka*, red. W. Cisło, J. Różański, M. Ząbek, Pelplin 2016, s. 119–120.

⁴ B. La Verle, *Sudan: a country study*, Federal Research Division, Library of Congress, Waszyngton 2015, s. 29.

⁵ G. Kebede, op. cit, s. 18.

południowych stanów. Chartum gardził w ich mniemaniu prymitywnymi obrządkami i siłą wprowadzał zwyczaje arabskie i wiarę muzułmańską. Rządowi namiestnicy zamykali szkoły i kościoły i ostatecznie zmusili chrześcijańskich misjonarzy do opuszczenia kraju. Mieszkańcy południowego Sudanu nie pogodzili się z panującą sytuacją. Pozyskując broń od państw wrogich światowi arabskiemu, na dużą skalę rozpoczęli działalność partyzancką.

W 1969 r. w Chartumie doszło do puczu wojskowego. Przedstawiciele armii nie byli zadowoleni z sytuacji panującej w południowej części państwa. W wyniku przewrotu władzę przejęła rada wojskowa. Przy braku perspektyw pokonania grup partyzanckich i bojówek południa rada postanowiła zakończyć trwającą od 1955 r. wojnę domową w sposób pokojowy. W 1971 r. w południowej części państwa utworzono partię polityczną o nazwie Ruch Wyzwolenia Sudanu Południowego SSLM (ang. *Southern Sudan Liberation Movement*), z jego ramieniem zbrojnym SSLA (ang. *Southern Sudan Liberation Army*), które zgrupowało bojówki partyzanckie walczące o jego odrębność. W 1972 r. przedstawiciele rządu Sudanu oraz SSLM odbyli szereg negocjacji w etiopskiej Addis Abebie, które zakończyły się podpisaniem porozumienia pokojowego. W ten sposób południe uzyskało regionalną autonomię oraz możliwość ustanowienia własnego parlamentu i władzy wykonawczej.

Porozumienie uznało przebieg granicy wewnątrzpaństwowej wyznaczonej w 1956 r. podczas uzyskania niepodległości przez Sudan, zaleciło równe traktowanie islamu, chrześcijaństwa i animistycznych wierzeń plemiennych, a także języków, którymi ludność kraju się posługiwała. Społeczność południa odzyskała nadzieję, że współistnienie w ramach granic jednego państwa jest możliwe. W ten sposób rozpoczęła się dekada pokoju i stabilizacji, podczas której Sudan stał się biorcą znaczącej pomocy międzynarodowej oraz celem inwestycji zagranicznych⁶.

Pod koniec lat osiemdziesiątych sytuacja ekonomiczna państwa zaczęła się pogarszać. Ludność południa, która żyła dotąd nadzieją na poprawę warunków bytowania, zrozumiała, że rząd w Chartumie, priorytetowo traktując północ kraju, nigdy nie podejmie działań zmierzających do poprawy ich warunków życia. Pomimo względnego pokoju głębokie ubóstwo, niedożywienie, choroby oraz brak dostępu do edukacji spowodowały, że przywódcy południa zaczęli znów rozważać utworzenie odrębnego państwa poprzez trwałe odłączenie się od północy. W tym samym czasie władze w Chartumie zaniepokojone rosnącym niezadowolaniem oraz umacniającą się jednością polityczną południa postanowiły podjąć działania zmierzające do rozbicia go i dokonania podziału na trzy prowincje składowe.

W 1983 r. utworzono partię polityczną o nazwie Ludowy Ruch Wyzwolenia Sudanu SPLM (ang. *Sudan People's Liberation Movement*), z jej ramieniem zbrojnym SPLA (ang. *Sudan People's Liberation Army*). Przy braku możliwości oderwania się południa od północy poprzez działania pokojowe na umownej granicy obu regionów wkrótce wybuchła druga wojna domowa, uważana za jeden z najkrwawszych konfliktów zbrojnych w historii. Walki zakończyły się w 2005 r. podpisaniem tzw. wszechstronnego porozumienia pokojowego CPA (ang. *Comprehensive Peace Agreement*) między północą i południem. W walkach zginęło około dwa miliony ludzi, a kolejne cztery miliony zmuszone zostały do uchodźstwa⁷.

W skład porozumienia CPA na cześć miasta w Kenii, w którym zostało ono podpisane – nazywanego również porozumieniem z Naivaszy, weszło kilka protokołów i mniejszych porozumień podpisanych w latach 2002–2004. Wśród nich znalazły się protokoły

⁶ B. La Verle, op. cit, s. 41.

⁷ H. Wolpe, R. Oakley, *Implementing Sudan's Comprehensive Peace Agreement*, „Prospects and challenges” 2008, Woodrow Wilson International Center for Scholars, Waszyngton, s. 14.

w sprawie podziału władzy, podziału dóbr materialnych, zakończenia konfliktu w rejonie Abyei oraz zakończenia konfliktów w rejonach Błękitnego Nilu i Południowego Kordofanu. Akt końcowy – porozumienie CPA nadające autonomię południowym prowincjom Sudanu podpisano 9 stycznia 2005 r. Oprócz przedstawicieli rządu Sudanu i partii SPLM reprezentującej południowy Sudan, sygnatariuszami-świadkami podpisania porozumienia byli przedstawiciele afrykańskiej Międzyrządowej Agencji Rozwoju IGAD (ang. *Intergovernmental Authority for Development*), Ligi Państw Arabskich, ONZ, Unii Afrykańskiej, UE, a spośród państw: Egiptu, Holandii, Norwegii, USA, Wielkiej Brytanii oraz Włoch⁸.

Do poprawy bezpieczeństwa wewnętrznego współczesnego Południowego Sudanu na pewno nie przyczynił się trwający od lat osiemdziesiątych ubiegłego wieku fakt rywalizacji na jego obecnym terytorium Sudanu i Ugandy, ze stolicą w Kampali. Prowadzona była ona w formie tzw. wojny zastępczej (ang. *proxy war*). Uganda, ze względów etnicznych i religijnych zadeklarowana jako oddany sprzymierzeniec Południowego Sudanu, kiedy islam zaczął rozprzestrzeniać się w kierunku południowym, rozpoczęła dążenia do powstrzymania tego procesu. W tym celu władze w Kampali podczas trwającej wojny domowej rozpoczęły dostarczanie wsparcia siłom zbrojnym SPLA. W tym samym czasie Chartum wspierał ugandyjskie ugrupowania rebelianckie, w tym Armię Bożego Oporu LRA (ang. *Lord's Resistance Army*) oraz Sojusz Sił Demokratycznych ADF (ang. *Allied Democratic Forces*).

Fakt uzyskania przez Południowy Sudan niepodległości w 2011 r. skłonił jego sąsiadów z północy i południa do dalszej rywalizacji, tym razem o wpływy w nowo powstałym państwie. Jednak Sudan, którego ekonomia została osłabiona odłączeniem części państwa, zmuszony został do poszukiwania możliwości współpracy. Południowy Sudan posiadał znaczne zasoby ropy naftowej, za której tranzyt rurociągami przez swoje terytorium Sudan pobierał opłaty. W celu realizacji wymiany handlowej Ugandzie również zależało na dobrze prosperującym Południowym Sudanie⁹.

Ponadto zwrócić należy uwagę na niestabilności panujące w państwach i regionach otaczających Południowy Sudan, w tym na przykład w położonym na pograniczu czadyjsko-sudańskim Darfurze. Grupy zbrojne tego obszaru wspierane były przez sąsiednie państwa, co spowodowało wzrost liczby broni nie tylko strzeleckiej, ale z czasem i zaawansowanych systemów uzbrojenia. Fakt ten spowodował łatwość dostępu do broni palnej, która wykorzystywana była w walkach rebelianckich oraz międzyplemiennych¹⁰.

W celu monitorowania przestrzegania postanowień CPA w 2005 r. powołano misję ONZ UNMIS (ang. *United Nations Mission in Sudan*). W styczniu 2011 r. odbyło się referendum, w którym około 98% głosujących mieszkańców południa opowiedziało się za oderwaniem od północy Sudanu. 9 lipca 2011 r. południe uzyskało niepodległość. Powstało nowe państwo: Południowy Sudan. Jego niepodległość została uznana przez główne organizacje międzynarodowe i większość państw świata. Niestety kraj ten, pomimo posiadania sporych złóż ropy naftowej i innych bogactw naturalnych, znalazł się w czołówce najbiedniejszych i najmniej rozwiniętych państw świata. Działalność misji UNMIS została zakończona wraz z uzyskaniem przez południe niepodległości. Jednocześnie ze względu na ciągle tłący się

⁸ M. Taylor, *From conflict to cooperation? Sudan, South Sudan and Uganda*, International Crisis Group, Bruksela 2016, s. 2–3.

⁹ N. Karamalla-Gaiballa, *Sudan: konflikt w Darfurze*, Warszawa 2017, s. 119.

¹⁰ *Rezolucja nr 1996*, Rada Bezpieczeństwa ONZ, Nowy Jork 2011, s. 1, www.un.org, data dostępu: 20.03.2019 r.

konflikt ONZ rezolucj nr 1996 powołało nową misję na terytorium nowo utworzonego państwa – UNMISS (ang. *United Nations Mission in South Sudan*)¹¹.

Ze względów historycznych i kulturowych wyniesionych z trudnych uwarunkowań wewnętrznych do napięć międzyludzkich w granicach nowo powstałego państwa przyczynił się rozdział między społeczeństwem a przedstawicielami władzy. Ludność postrzegała rządzących jako obcą siłę zewnętrzną i najchętniej funkcjonowała, całkowicie unikając z nimi kontaktu. Z tego też względu region ten cechuje permanentna niestabilność kolejnych rządów, a jako jej wskaźnik posłużyć może fakt, że na przestrzeni lat 1954–2005 rząd zmieniał się ponad 50 razy. Nad regionem sudańskim prawdopodobnie nadal ciąży odium obszaru, na którym za czasów europejskiego imperializmu i kolonializmu dokonano swiego eksperymentu. Region ten otrzymał fizyczną formę, określoną umownymi granicami, oraz obcą mu kulturę. Był regionem styku różnych światów, odrębnych cywilizacji, którym odgórnie narzucono współfunkcjonowanie¹².

Sektor bezpieczeństwa i obrony

W nowo utworzonym państwie, którego terytoria posiadały tylko autonomię, wystąpił problem utworzenia suwerennej jednostki państwowej. W przypadku Południowego Sudanu proces ten był szczególnie skomplikowany. Rozległe terytorium zamieszkałe przez poróżnione ze sobą klany, ograniczona a czasem nieobecna infrastruktura komunikacyjna powodowały, że wśród mieszkańców południa nie było łatwo stworzyć tożsamość narodową. Prawdopodobnie najsilniejszą cechą wspólną była niechęć do północy, jej mieszkańców, religii, kultury i języka.

W Południowym Sudanie sektor bezpieczeństwa i obrony składał się z następujących komponentów:

- Siły zbrojne SPLA (ang. *Sudan People's Liberation Army*).
- Narodowa służba bezpieczeństwa NSS (ang. *National Security Service*).
- Policja narodowa SSNPS (ang. *South Sudan National Police Service*).
- Służba więzienna NPSSS (ang. *National Penitentiary Service of South Sudan*).
- Straż ochrony przyrody SSNWS (ang. *South Sudan National Wildlife Service*).
- Narodowa obrona cywilna SSNCDS (ang. *South Sudan National Civil Defence Service*).

Ich działalność obciążona była licznymi zarzutami o popełnianie przestępstw, których w zasadzie każda z wyżej wymienionych formacji się dopuszczała. Oskarżenia nie były jednostronne. Wnoszone były zarówno przez ludność lokalną, jak i przedstawiciele organizacji międzynarodowych i pozarządowych.

Jedną z cech charakterystycznych sił zbrojnych SPLA, podległych ministerstwu obrony, były związki i bliskie relacje z partią SPLM. Brak linii jednoznacznego podziału między partią a siłami zbrojnymi skutkowało tym, że niektórzy politycy zajmowali wysokie stanowiska w armii, a dowódcy wyższego szczebla należeli do partii. Zależności te wynikały przede wszystkim z chęci posiadania przez partię swego ramienia zbrojnego. Również pojedynczy, ważni politycy zmierzali do posiadania swoich prywatnych grup zbrojnych, które na co dzień

¹¹ M. Kurcz, *Sudan wyimaginowany – refleksje na temat kształtowania się pojęcia Sudanu w okresie wpływów europejskich*, Etnografia Polska, Warszawa 2013, s. 42–43.

¹² K. Deim Kuol, *Confronting the Challenges of South Sudan's Security Sector*, Africa Center for Strategic Studies, Waszyngton 2018, s. 1.

stanowiły elementy armii. Do pogłębienia relacji między SPLM i SPLA na pewno przyczyniał się fakt, że prezydent państwa był jednocześnie przewodniczącym partii SPLM oraz zwierzchnikiem sił zbrojnych SPLA. W ten sposób zarówno życie publiczne, jak i polityczne ulegało militaryzacji, co niejednokrotnie przynosiło tragiczne skutki.

Pozostałe komponenty południowosudańskiego sektora bezpieczeństwa były również silnie uzależnione politycznie i mimo podległości pod ministerstwo spraw wewnętrznych wykorzystywane były w charakterze zaplecza dla SPLA. Rzadko kiedy realizowały swoje statutowe obowiązki, doświadczając podobnych strukturalnych, administracyjnych i kadrowych problemów jak siły zbrojne. Podczas konfliktów wspierały bojowo pododdziały SPLA.

Podległa pod ministerstwo spraw wewnętrznych narodowa służba bezpieczeństwa NSS zdobyła złą reputację, będąc przede wszystkim policją polityczną, wykonującą bezpośrednie polecenia prezydenta państwa. Działała między innymi w zakresie kontroli przeciwników politycznych, mediów, ośrodków naukowych, realizując zatrzymania i eliminację osób niewygodnych dla władzy, w tym także na terenie sąsiednich państw. Z czasem NSS został nawet wyposażony w ciężkie uzbrojenie pancerne i rakietowe.

Przedstawione przypadki postępowania formacji, które powinny ponosić odpowiedzialność ze bezpieczeństwo społeczeństwa, paradoksalnie przynosiły efekty całkowicie odwrotne. W obawie przed nagłymi najściami i prześladowaniami ze strony funkcjonariuszy obywatele dokonywali nielegalnych zakupów broni do samoobrony, niekiedy od przedstawicieli formacji mundurowych. Fakt posiadania broni napędzał z kolei konflikty międzysąsiedzkie i lokalne, powodując, że ludzie sięgali po broń w nawet błahych sprawach¹³.

W grudniu 2013 r. w Południowym Sudanie wybuchły walki etniczne, które ze względu na swój rozmiar i skutki przerodziły się w kolejną wojnę domową. Konflikt wywołał poróżnieni politycy SPLM pochodzący z dwóch różnych grup etnicznych – Dinka i Nuer. Z grup tych wywodzili się dwaj najważniejsi politycy w kraju, prezydent Salva Kiir Mayardit – przedstawiciel Dinków oraz były wiceprezydent, zdymisjonowany przez Salvę Kiira, Riek Machar Teny – z plemienia Nuerów. Walki rozpoczęły stojące za nimi ugrupowania zbrojne, lecz w dalszej fazie konflikt zaczął narastać w taki sposób, że w większych południowosudańskich miejscowościach zaczęli zbrojnie zwalczać się przedstawiciele obu grup etnicznych. W wyniku walk śmierć poniosło około milion osób wszystkich grup etnicznych, a blisko cztery miliony zmuszonych zostało do przesiedlenia IDP (ang. *Internally Displaced Persons*), bądź uchodźstwa.

Pomocy ludności cywilnej udzieliła misja ONZ UNMISS, która w celu zapewnienia ochrony przed prześladowaniami utworzyła w całym kraju sieć obozów POC (ang. *Protection of Civilian Sites*), a w państwach ościennych, to jest w Etiopii, Kenii, Sudanie i Ugandzie, obozy dla uchodźców.

W celu zakończenia bratobójczych walk społeczność międzynarodowa podjęła się roli wiodącej w negocjacjach między zwalczającymi się stronami. Kluczową rolę w tym zakresie odegrała także Międzypaństwowa Agencja Rozwoju IGAD. W wyniku działań zakrojonych na szeroką skalę w sierpniu 2015 r. oponenty podpisali porozumienie o zakończeniu konfliktu ARCSS (ang. *Agreement on the Resolution of the Conflict in South Sudan*). Na jego podstawie utworzono rząd pojednania narodowego, w którym lider opozycji Riek Machar Teny z plemienia Nuerów został przywrócony na stanowisko wiceprezydenta państwa.

¹³ Ibidem, s. 2.

Jednakże już na początku 2016 r. kontynuowane walki pomiędzy siłami lojalnymi wobec prezydenta Salva Kiir i wiceprezydenta Riek Machar musiały przedstawiciela plemienia Nuerów do ucieczki z kraju. Wówczas prezydent, zgodnie z zapisami porozumienia o zakończeniu konfliktu, wyznaczył na wiceprezydenta innego Nuera, gen. Taban Deng Gai. Decyzja ta nie spodobała się Macharowi, w związku z czym wezwał on do dalszego prowadzenia walk przeciwkozydentowi i plemieniu Dinków. Konflikt uległ nasileniu, powodując wzrost liczebności ofiar, przesiedlonych i uchodźców. Społeczność międzynarodowa nie zaniechała jednak wysiłków zmierzających do złagodzenia walk i przywrócenia pokoju. Dalsze negocjacje doprowadziły do podpisania poprawki porozumienia ARCSS, o symbolu R-ARCSS (ang. *Revitalized Agreement on the Resolution of the Conflict in the Republic of South Sudan*), które odbyło się 12 września 2018 r. w Addis Abebie¹⁴.

Porozumienia ARCSS i R-ARCSS zawierały szereg zapisów zmierzających nie tylko do trwałego zakończenia konfliktu, ale także do podjęcia radykalnych kroków, które pozwoliłyby na przeprowadzenie skutecznej reformy sektora bezpieczeństwa. Już pierwsze z porozumień zawierało zapisy zobowiązujące wspólny, międzyplemienny, przejściowy rząd jedności narodowej TGoNU (ang. *Transitional Government of National Unity*) do rychłego przeprowadzenia procesów SSR, między innymi poprzez utworzenie rady bezpieczeństwa narodowego, narodowej rady obrony oraz rozpoczęcie prac nad odpowiednią legislacją¹⁵.

Obydwa porozumienia podkreślały także konieczność przeprowadzenia kompleksowego strategicznego przeglądu bezpieczeństwa i obrony SDSR (ang. *Strategic Defence and Security Review*), który powinien stanowić czynność wyjściową do jakichkolwiek dalszych rozważań dotyczących reform. Postulowano nawet utworzenie specjalnej rady odpowiedzialnej za prowadzenie SDSR. Porozumienie R-ARCSS nakazywało rozpoczęcie takiego przeglądu w terminie do 30 dni od jego podpisania, we wszystkich obszarach dotyczących bezpieczeństwa państwa. Oczekiwano opisu stanu oraz rekomendacji dotyczących organizacji i struktur zarządzania bezpieczeństwem narodowym, zadań, liczebności i budżetu poszczególnych formacji obrony oraz zapewnienia przestrzegania prawa i porządku, a także wymagań dla skutecznego zapoczątkowania procesów rozbrojenia, demobilizacji i reintegracji bojowników DDR (ang. *Disarmament, Demobilization and Reintegration*)¹⁶.

Aktywność Organizacji Narodów Zjednoczonych

W 2004 r., wraz z rozpoczęciem wdrażania procesu pokojowego kończącego wojnę domową północy z południem, Rada Bezpieczeństwa ONZ zdecydowała o skierowaniu do Sudanu misji przygotowawczej mającej za zadanie wypracowanie propozycji odnośnie do przyszłego potencjalnego zaangażowania w tym państwie. Zgodnie z zapisami rezolucji

¹⁴ K. Bior, *Evaluation of the Implementation of the Security Arrangements of the Agreement on the Resolution of Conflict in South Sudan*, Policy Brief, The Sudd Institute, Juba 2018, s. 2.

¹⁵ *Agreement on the Resolution of the Conflict in the Republic of South Sudan (ARCSS)*, Intergovernmental Authority on Development, Addis Abeba 2015, s. 6.

¹⁶ *Revitalised Agreement on the Resolution of the Conflict in the Republic of South Sudan (R-ARCSS)*, Intergovernmental Authority on Development, Addis Abeba 2018, s. 40.

nr 1547 na okres 3 miesięcy został powołany zespół przygotowawczy, znany jako polityczna misja UNAMIS (ang. *United Nations Advance Mission in Sudan*). Jej zadaniem było przeprowadzenie w oparciu o kontakty z członkami sporu oraz z przedstawicielami społeczności międzynarodowej głębokich analiz przygotowawczych dla rozmieszczenia misji docelowej. Wysiłek tej misji został ukierunkowany na leżący na pograniczu sudańsko-czadyjskim Darfur¹⁷.

W związku z koniecznością monitorowania przestrzegania postanowień porozumienia CPA w 2005 r. w oparciu o rezolucję nr 1590 powołano misję ONZ UNMIS (ang. *United Nations Mission in Sudan*). Rezolucja określiła liczebność misji do 10 tysięcy żołnierzy wraz z komponentem cywilnym liczącym między innymi ok. 700 policjantów. Wśród zadań misji oprócz implementacji zapisów porozumienia CPA znalazło się umożliwienie dostarczania pomocy humanitarnej, zapewnienie powrotu uchodźców i przesiedlonych, prowadzenie prac rozminowania oraz zapewnienie przestrzegania praw człowieka i ochrona ludności cywilnej. Zapisy rezolucji zobowiązały strony sporu do zapewnienia swobody przemieszczania personelu misji i organizacji humanitarnych. Ponadto rezolucja dopuszczała użycie siły przez personel misji, w szczególności w ochronie własnej i ludności cywilnej¹⁸.

9 lipca 2011 r. w wyniku referendum południe uzyskało niepodległość. ONZ zakończył działalność misji UNMIS, a poprzez rezolucję nr 1996 powołał nową misję na terytorium nowo utworzonego państwa – UNMISS (ang. *United Nations Mission in South Sudan*)¹⁹.

Zgodnie z otrzymanym mandatem głównym zadaniem misji UNMISS było udzielenie wsparcia rządowi Południowego Sudanu GoSS (ang. *Government of South Sudan*) w celu wsparcia konsolidacji pokoju i bezpieczeństwa, budowy państwowości, rozwoju ekonomicznego, a także wsparcia GoSS w zapobieganiu konfliktom, ochronie ludności cywilnej, ustanawianiu praworządności oraz reformie sektora bezpieczeństwa.

Wstępna liczebność personelu misji dopuszczona mandatem wynosiła do 7000 żołnierzy, do 900 policjantów oraz uwzględniała obecność odpowiedniego komponentu cywilnego. Pokój w Południowym Sudanie nie trwał długo. W grudniu 2013 r. w jego stolicy Jubie walki wybuchły ponownie i szybko rozprzestrzeniły się na inne regiony państwa, powodując głęboki kryzys bezpieczeństwa oraz dziesiątki tysięcy ofiar ludności cywilnej.

W celu umożliwienia UNMISS skuteczniejszej neutralizacji skutków kryzysu Rada Bezpieczeństwa ONZ zaaprobowała tymczasowe zwiększenie liczebności misji do 12 500 żołnierzy oraz 1300 policjantów poprzez przesunięcia personelu z innych misji pokojowych. Zmianom uległy także cele UNMISS, z priorytetami ochrony ludności cywilnej, zapewnienia przestrzegania praw człowieka oraz utworzenia warunków odpowiednich dla dostarczania pomocy humanitarnej. W celu realizacji swoich priorytetów misja została ustrukturyzowana w odpowiednie komponenty, służby, biura i oddziały zapewniające realizację zintegrowanego działania²⁰.

¹⁷ *Rezolucja nr 1547*, Rada Bezpieczeństwa ONZ, Nowy Jork 2004, s. 1, www.un.org, data dostępu: 20.03.2019 r.

¹⁸ *Rezolucja nr 1590*, Rada Bezpieczeństwa ONZ, Nowy Jork 2005, s. 3, www.un.org, data dostępu: 20.03.2019 r.

¹⁹ *Rezolucja nr 1996*, Rada Bezpieczeństwa ONZ, Nowy Jork 2011, s. 1, www.un.org, data dostępu: 20.03.2019 r.

²⁰ *Rezolucja nr 2155*, Rada Bezpieczeństwa ONZ, Nowy Jork 2014, s. 2, www.un.org, data dostępu: 20.03.2019 r.

Komponent wojskowy MC (ang. *Military Component*) stanowił największy element misji. Jego zasadniczym zadaniem było zapewnienie utworzenia tzw. bezpiecznego otoczenia SASE (ang. *Safe and Secure Environment*). Sytuację bezpieczeństwa w regionie cechowały gwałtowne walki międzyplemienne oraz działania wojenne o średnim natężeniu. Działalność komponentu wojskowego skupiona była przede wszystkim na realizacji priorytetów misji polegających na konsolidacji pokoju i bezpieczeństwa oraz utworzeniu warunków dla zrównoważonego rozwoju. Komponent prowadził także działania zmierzające do odstraszania potencjalnych agresorów mogących zagrażać bezpieczeństwu społeczności państwa, a także wspierał Ludową Armię Wyzwolenia Sudanu SPLA oraz agencje zapewniające ochronę ludności cywilnej. Na rzecz SPLA, MC prowadził również kursy szkoleniowe z zakresu działań ochrony ludności²¹.

Zgodnie z zapisami rezolucji do głównych zadań komponentu wojskowego należało²²:

- wspieranie rządu i sił zbrojnych Południowego Sudanu w zapobieganiu konfliktom, ich łagodzeniu i kreowaniu bezpiecznego otoczenia SASE;
- realizacja czynności ochronnych zapewniających bezpieczeństwo ludności lokalnej, w szczególności wówczas, kiedy prawowite władze nie były w stanie ich realizować;
- wspieranie reform sektora bezpieczeństwa;
- zapewnienie dostępu do pomocy humanitarnej oraz ochrona organizacji świadczących taką pomoc;
- wkład w budowanie zdolności sił zbrojnych i rządowych agencji bezpieczeństwa;
- ochrona personelu, baz, sprzętu i wyposażenia ONZ.

Działalność komponentu policji UNPOL (ang. *United Nations Police*) misji UNMISS posiadała zasadniczo charakter wykonawczy (ang. *executive*) zastępowania policji narodowej SSNPS (ang. *substitution*), chociaż realizował on również wspierające zadania szkoleniowe SSNPS (ang. *strengthening*). Komponent składał się z 4 filarów: operacyjnego, reformy sektora bezpieczeństwa SSR, policyjnego i szkoleniowego²³.

Filar operacyjny realizował zadania promowania bezpieczeństwa i pokoju, między innymi poprzez utrzymanie porządku publicznego w miejscach pobytu osób cywilnych oraz zapewnienie przestrzegania praw człowieka. Ponadto chronił ludność cywilną przed aktami przemocy fizycznej, monitorował każdy przypadek łamania praw człowieka, a także umożliwiał dostarczanie pomocy humanitarnej przez ONZ i inne organizacje.

Filar reformy sektora bezpieczeństwa SSR był odpowiedzialny za prowadzenie restrukturyzacji, reformy i rozwoju zdolności policji SSNPS w celu utworzenia profesjonalnej i wiarygodnej formacji, która przede wszystkim miała służyć własnemu społeczeństwu.

Filar policyjny komponentu UNPOL wspierał rozwój zdolności do zapobiegania przestępczości, rozpoznania kryminalnego, prowadzenia pracy dochodzeniowo-śledczej, nadzoru i sprawozdawczości oraz zarządzania formacją. Wspierał również rozwój administracji i zdolności planistycznych na szczeblu narodowym i regionalnym. Zajmował się usprawnianiem systemów łączności, meldunkowych oraz dowodzenia i kontroli.

Filar szkoleniowy UNPOL doradzał i szkolił kadrę SSNPS z zakresu zdolności w obszarach rozpoznania kryminalnego, prowadzenia śledztw i dochodzeń, zabezpieczenia miejsc

²¹ W. Fenton, S. Loughna, *The search for common ground. Civil-military coordination and the protection of civilians in South Sudan*, Humanitarian Policy Group Working Paper, Londyn 2013, s. 11.

²² *Rezolucja nr 2155*, Rada Bezpieczeństwa ONZ, Nowy Jork 2014, s. 4–5, www.un.org, data dostępu: 20.03.2019 r.

²³ *Conflict in South Sudan: A Human Rights Report*, UNMISS, Juba 2014, s. 8.

zdarzenia oraz działalności kryminalistycznej. Wspierał również w zakresie sposobów kontroli uzbrojenia i środków bojowych, zabezpieczania imprez masowych oraz ochrony granic państwowych. Szkolenia prowadzone przez ten filar obejmowały średnie i wyższe kursy dowódcze, prewencyjne, dochodzeniowo-śledcze, zasady zapewnienia przestrzegania praw człowieka oraz ochrony ludności cywilnej.

Szczególną rolę w zakresie prowadzenia reform sektora bezpieczeństwa i obrony odgrywało biuro wsparcia praworządności i instytucji bezpieczeństwa ROLSISO (ang. *Rule of Law and Security Institutions Support Office*), zapewniające harmonizację podejścia ONZ do problemów praworządności i reformy sektora bezpieczeństwa w Południowym Sudanie. Zajmowało się także wsparciem technicznym, budowaniem zdolności oraz koordynacją narodowych i międzynarodowych wysiłków w ramach trzech oddziałów: doradztwa w sprawach praworządności, penitencjarnych oraz reformy sektora bezpieczeństwa²⁴.

ONZ odegrało też znaczącą rolę w zapewnieniu prawidłowego przebiegu procesów rozbrojenia, demobilizacji i reintegracji bojowników DDR (ang. *Disarmament, Demobilization and Reintegration*), będąc głównym wykonawcą dwóch pierwszych zadań. Szczególnym wyzwaniem w tym zakresie był wkład w rozbrojenie przedstawicieli walczących stron. Zadanie trzecie, czyli reintegracja, realizowane było przez cywilne agencje rozwoju oraz organizacje pozarządowe.

Program DDR w Sudanie został zainicjowany w 2005 r. w ramach porozumienia CPA. Jego zapisy precyzowały, że program ten na terenie całego państwa powinien być kierowany i wdrażany przez prawowite władze, czyli oddzielnie dla północy i oddzielnie dla południa. Międzynarodowi partnerzy powinni jedynie go wspierać. ONZ dokonało w tym zakresie wewnętrznych uzgodnień i podzieliło obowiązki dotyczące realizacji DDR. Według przyjętego schematu rozbrojenie i demobilizację realizował UNMIS, natomiast do pomocy organizacjom pozarządowym w zapewnieniu reintegracji ONZ dedykowało swoją agendę Programu ds. Rozwoju UNDP (ang. *United Nations Development Program*).

W celu znormalizowania zalecanych sposobów realizacji skomplikowanych procesów DDR w 2006 r. ONZ wydało publikację standaryzującą i integrującą rozproszone i słabo dotąd opisane wysiłki IDDRS (ang. *Integrated DDR Standards*). Do jej wydania pośrednio przyczyniła się również złożona problematyka DDR na południu Sudanu. W rzeczywistości IDDRS nie były ścisłymi instrukcjami, ale raczej wytycznymi określającymi sposób realizacji DDR.

W 2011 r., po powstaniu Południowego Sudanu, zadania UNMIS w zakresie DDR przejęła nowo powołana misja UNMISS. Ponadto ONZ i rząd GoSS uzgodniły, że procesy DDR będą wspierane przez szereg innych organizacji i instytucji. Powołana została również specjalna komisja złożona z przedstawicieli rządu GoSS i przedstawicieli społeczności międzynarodowej, której podstawowym zadaniem była precyzyjna koordynacja działań, zapobiegająca powielaniu wysiłków przez różnych aktorów. Efektem prowadzonych działań była reintegracja bojowników. Szacuje się, że w okresie 2005–2012, przy nakładzie około 50 milionów dolarów, z programów reintegracyjnych skorzystało blisko 13 tysięcy osób²⁵.

²⁴ *Understanding impact of police, justice and corrections components in UN peace operations*, red. W.J. Durch, The Stimson Center, Waszyngton 2012, s. 59.

²⁵ G. Lamb, T. Stainer, *The Conundrum of DDR Coordination: The Case of South Sudan*, „ASPJ Africa and Francophonie Journal” 2018, Maxwell, s. 85.

Aktywność Unii Europejskiej

Unia Europejska głęboko zaangażowała się w pomoc Południowemu Sudanowi. Wraz z działającymi tam indywidualnie państwami członkowskimi, w szczególności Niemcami i Wielką Brytanią, UE należała do największych donatorów pomocy finansowej przekazywanej w różnych formach na rozwój kraju. Zgodnie ze swoją strategią, w oparciu o którą odbywała się pomoc, UE ustaliła następujące priorytety:

- służba zdrowia,
- edukacja,
- bezpieczeństwo żywienia i rozwój,
- bezpieczeństwo i praworządność.

W ramach realizacji ostatniego punktu Rada Unii Europejskiej zleciła Europejskiej Służbie Działań Zewnętrznych EEAS (ang. *European External Action Service*) przygotowanie zestawienia opcji (ang. *options paper*) potencjalnej pomocy w ramach Wspólnej Polityki Bezpieczeństwa i Obrony CSDP (ang. *Common Security and Defence Policy*)²⁶.

Międzyinstytucjonalny zespół specjalistów Unii Europejskiej podczas wizyty w Południowym Sudanie na początku 2011 r. zidentyfikował następujące obszary, w które UE mogłaby zaangażować się w ramach CSDP:

- tworzenie zdolności dochodzeniowo-śledczych policji SSNPS,
- tworzenie i szkolenie dotąd nieobecnej straży granicznej,
- zwiększenie bezpieczeństwa międzynarodowego portu lotniczego w Jubie.

Po długich dyskusjach między państwami członkowskimi UE w wielu komitetach roboczych i decyzyjnych zdecydowano o wyborze do realizacji trzeciej opcji dotyczącej zwiększenia bezpieczeństwa głównego portu lotniczego²⁷.

Południowy Sudan nie posiadał dostępu do morza. Nie posiadał również sieci dróg, w związku z czym lotnictwo było podstawowym środkiem transportu ludzi i towarów. Port lotniczy w Jubie zbudowany został w latach sześćdziesiątych ubiegłego wieku jako małe, sudańskie lotnisko wojskowe. Od tamtego czasu nie był remontowany. Nie posiadał profesjonalnej ochrony ani wiarygodnego sprzętu zapewnienia bezpieczeństwa. Państwo nie posiadało państwowych linii lotniczych. Loty do Juby obsługiwało kilka linii zewnętrznych, z których do najbardziej znanych należały Ethiopian Airlines. Szacowano, że wraz z uzyskaniem niepodległości liczba osób przewijających się przez lotnisko wzrosła pięćdziesięciokrotnie. Czynniki te powodowały, że lotnisko stanowiło łatwy cel dla potencjalnych aktów terroryzmu, których skutki dla regionu mogły być trudne do przewidzenia. Wyżej wymienione aspekty legły u podstaw wyboru tej opcji CSDP przez państwa członkowskie Unii Europejskiej.

Zaangażowanie UE w zwiększenie bezpieczeństwa portu lotniczego w Jubie odbywało się na wniosek i z zgodą rządu GoSS. Unia zobowiązała się do wyszkolenia i podniesienia jakości działań służb ochronnych lotniska tak, aby spełniły one wymagania Międzynarodowej Organizacji Lotnictwa Cywilnego ICAO (ang. *International Civilian Aviation Organization*)²⁸.

²⁶ *European Union Comprehensive Approach to Sudan and South Sudan*, 2011, European External Action Service, Bruksela, s. 4.

²⁷ *CSDP options paper for South Sudan*, 2011, European External Action Service, Bruksela, s. 2.

²⁸ *Crisis Management Concept – CSDP mission in South Sudan*, European External Action Service, Bruksela 2011, s. 5.

Na prośbę południowosudańskiego rządu Unia Europejska zdecydowała się udzielić pomocy w poprawie bezpieczeństwa poprzez utworzenie planów ochrony lotniska i przeprowadzenie niezbędnych szkoleń dla kadr ochrony wymaganych przepisami międzynarodowymi, w tym ICAO. W celu realizacji tego zobowiązania UE w czerwcu 2012 r. rozmieściła w Jubie cywilną misję EUAVSEC South Sudan (ang. *EU Aviation Security*), składającą się z ok. 50 funkcjonariuszy o specjalnościach policji, straży granicznej, bezpieczeństwa obiektów oraz lokalnych pracowników administracyjnych. Jej personel był nieuzbrojony i nie posiadał praw wykonawczych ani praw do substytucji autonomicznej ochrony. Realizował zadania szkolenia, monitorowania, doradztwa i koordynacji służb i działań ochronnych portu lotniczego. W styczniu 2014 r. po zrealizowaniu swoich celów misja została zakończona. W ciągu niecałych dwóch lat funkcjonowania misji wyszkolono około 600 południowosudańskich funkcjonariuszy.

Misja cywilna EUAVSEC South Sudan była dobrym przykładem zintegrowanego podejścia do kryzysu. Oprócz wysiłku misji CSDP instrumenty finansowe Komisji Europejskiej finansowały zakup sprzętu i wyposażenia portu lotniczego, a współpraca z partnerami obecnymi w Południowym Sudanie w czasie planowania misji doprowadziła do wzajemnego uzupełniania się zamierzeń z działaniami Międzynarodowej Organizacji ds. Migracji IOM (ang. *International Organization for Migration*), która podjęła się wysiłku szkolenia personelu portu lotniczego z procedur imigracyjnych, oraz z działaniami Japońskiej Agencji Współpracy Międzynarodowej JICA (ang. *Japanese International Cooperation Agency*), która prowadziła szkolenia z procedur celnych.

Aktywność światowych mocarstw

Prowadząc rozważania naukowe w zakresie dążeń, uzyskania niepodległości i bieżących problemów bezpieczeństwa w Południowym Sudanie, nie sposób nie uwzględnić roli, jakie w tych procesach odegrały światowe mocarstwa, w tym USA, Chiny, Indie oraz Federacja Rosyjska (FR).

Inicjatywa Stanów Zjednoczonych Ameryki w stosunku do dążeń do zakończenia konfliktu wewnątrzsudańskiego i uzyskania niepodległości przez południową część Sudanu była dość ograniczona. Ze stopnia zaangażowania USA w proces zmierzający do przyjęcia porozumienia CPA – w tym w ramach wsparcia działalności afrykańskiej Międzyrządowej Agencji Rozwoju IGAD – wynikało, że państwo to nie pełni w tym zakresie roli wiodącej.

Po powstaniu niepodległego Południowego Sudanu USA nadal nie sprecyzowały strategii odnośnie tego regionu, chociaż co prawda wsparły ofiary wojen domowych wielomiliardowymi dotacjami w ramach pomocy humanitarnej. Międzynarodowa opinia publiczna zwracała również uwagę na pośrednie przyczynienie się USA do eskalacji konfliktu na południu. Mechanizm ten funkcjonował z uwzględnieniem Ugandy, która w związku ze swoim zaangażowaniem wojskowym w Somalii należała do największych odbiorców pomocy militarnej ze strony Stanów Zjednoczonych. Korzystając z niej, władze Ugandy zasilają w broń i amunicję reżim prezydenta Południowego Sudanu, Salva Kiir Mayardit, który dopuszczał się zbrodni przeciwko tej części swojego społeczeństwa, która go bezpośrednio nie popierała²⁹.

²⁹ P. Knopf, *South Sudan's civil war and conflict dynamics in the Red Sea*, Special Report 431, United States Institute of Peace, Waszyngton 2018, s. 6.

Uzyskanie niepodległości przez Południowy Sudan spowodowało istotne konsekwencje dla dwóch prawdopodobnie najbardziej zaangażowanych w tym regionie światowych mocarstw – Chin i Indii. Państwa te, w sytuacji ciągłego konfliktu na linii Chartum–Juba, zmuszone zostały do zredefiniowania swojej roli w relacjach wcześniej z jednym, a teraz z dwoma krajami. W centrum konfrontacji oraz głównego zainteresowania Chin i Indii znalazł się sektor naftowy, którego złoża znajdowały się na pograniczu Sudanu i Południowego Sudanu.

Po przyjęciu w 2005 r. porozumienia CPA zarówno Chiny, jak i Indie posiadały już około dwudziestoletnie doświadczenie w relacjach z Chartumem w zakresie udziału w eksploatacji sudańskiego przemysłu petrochemicznego. Wraz z upływem kolejnych kilku lat, kiedy wiadomym stało się, że Południowy Sudan w niedalekiej przyszłości zostanie niepodległym państwem, oba mocarstwa w krótkim czasie sformalizowały swoje relacje z tymczasowym rządem południa. Po kilku wizytach w Pekinie i Nowym Delhi oraz właściwych rewizytach rząd Indii dokonał otwarcia swojego konsulatu w Jubie w 2007 r., zaś rząd Chin – w 2008 r. Na uwagę zasługuje również fakt, że obydwa państwa zaangażowały się w pomoc regionowi sudańskiemu poprzez wydzielenie swojego personelu do misji ONZ UNMIS.

Ambasador Federacji Rosyjskiej w Chartumie co prawda reprezentował swój kraj w ceremonii podpisania porozumienia CPA, jednak Rosja zdecydowała się na ograniczone wsparcie misji UNMIS poprzez zapewnienie odpowiednich środków finansowych. Mimo że podział Sudanu na dwa odrębne terytoria nie leżał w interesie FR, Moskwa nie wywarła wpływu na panującą sytuację polityczną i w nieodległej przyszłości musiała zaakceptować pojawienie się na mapie świata nowego państwa.

Powstanie Południowego Sudanu pozbawiło Sudan około 75% złóż ropy naftowej oraz bliżej nieokreśloną liczbę źródeł w tamtym czasie jeszcze nieodkrytych. Jednakże na terytorium Sudanu znajdował się jedyny rurociąg, którym południe mogło przesyłać ropę na międzynarodowe rynki. W czerwcu 2010 r., czyli na rok przed podziałem, w ramach Unii Afrykańskiej utworzono Panel Implementacyjny Wysokiego Szczebla AUHIP (ang. *African Union High-Level Implementation Panel*), który miał za zadanie przeprowadzenie negocjacji w zakresie kwestii bezpieczeństwa, granic, obywatelstwa i innych istotnych spraw dotyczących regionu. Panel nie zdołał doprowadzić do konsensusu w tych kwestiach, jednak zarówno północ, jak i południe osiągnęły porozumienie co do potrzeby kontynuowania sprzedaży ropy naftowej. Rząd Sudanu oraz tymczasowy rząd przyszłego Południowego Sudanu zapewniły dotychczasowych odbiorców, że podpisane porozumienia będą honorowane oraz że nie powinni się oni obawiać potencjalnych przerw w dostawach ropy naftowej³⁰.

Podsumowanie

Południowy Sudan w dążeniu do niepodległości przeszedł długą i skomplikowaną drogę nacechowaną prześladowaniami i cierpieniem. Podczas jej trwania południowosudańska ludność pozostawała w osamotnieniu. W przypadku tego kraju problematyka funkcjonowania w charakterze niepodległego państwa należy do skomplikowanych i złożonych.

³⁰ D. Large, L. Patey, *Riding the Sudanese Storm: China, India, Russia, Brazil and the two Sudans*, South African Institute for International Affairs, 2014, s. 5–8.

Wydarzenia prowadzące do uzyskania przez Południowy Sudan niepodległości przyniosły nadzieję na uzyskanie trwałej zgody między licznymi plemionami zamieszkującymi to państwo. Początkowo wydawało się, że po kilkudziesięciu latach podległości pod znieprawdowanym reżimem Chartumu, na fali euforii wynikającej z ustanowienia w 2011 r. suwerennego państwa, południowosudańskie społeczeństwo wyrzeknie się uprzedzeń plemiennych i przy znaczącej pomocy międzynarodowej będzie zmierzać do budowy coraz lepiej funkcjonujących zrębów państwowości. W rzeczywistości przez pierwsze miesiące niepodległości wpływ czynników zewnętrznych oraz animozji wewnątrzplemiennych nie prowadził do walk, jednak po kilkunastu miesiącach konflikty wybuchły na nowo, powodując wycofanie z Południowego Sudanu wielu organizacji międzynarodowych i pozarządowych.

Południowy Sudan jest modelowym państwem posiadającym niestabilny sektor bezpieczeństwa i obrony. W tym silnie spersonalizowanym sektorze indywidualności z najwyższych kręgów władzy zarządzają lojalnymi wobec nich siłami paramilitarnymi, którymi w tym przypadku są elementy narodowych sił bezpieczeństwa.

Wielką porażką rządzących niepodległym państwem jest przełożenie wywołanych międzyplemiennymi animozjami konfliktów na szczybel społeczeństwa. Walki między grupami wiernymi pochodzącemu z plemienia Dinków prezydentowi kraju a pochodzącemu z plemienia Nuerów wiceprezydentowi doprowadziły do wybuchu wojny domowej, w której śmierć poniosło około milion obywateli. W południowosudańskich realiach brakuje zaufania społeczeństwa do rządzących i rządzących do społeczeństwa.

Państwo potrzebuje niezwłocznej pomocy w zakresie reform sektora bezpieczeństwa i obrony. Funkcjonujący system nie tylko nie zapewnia obywatelom bezpiecznego bytowania, ale przynosi nieustające obawy, niepewność jutra i życie w ciągłym zagrożeniu. Mimo faktu przeznaczania aż do 35% rocznego PKB na poprawę bezpieczeństwa obywateli, państwo znajduje się w stanie nieustającej anarchii wywołanej sporami międzyplemiennymi. Z niepewnej sytuacji związanej z bezpieczeństwem wynikł również fakt wycofania się z Południowego Sudanu większości organizacji międzynarodowych i pozarządowych, przez co kraj ten pozostał z niewielkim wsparciem państw wysoko rozwiniętych.

Pomimo fizycznego odłączenia się od swego odwiecznego wroga, jakim było państwo Sudan ze stolicą w Chartumie, zdominowane przez ludność pochodzenia arabskiego i wyznające wiarę muzułmańską, plemiona Południowego Sudanu nie były zdolne do zakończenia międzyplemiennych, bratobójczych walk. Wnioski z przebiegu dotychczasowych działań południowosudańskiej administracji w opisanych realiach wskazują, że oprócz wynegocjowania i podpisania porozumień należy podjąć szczególne wysiłki, które zapewnią ich przestrzeganie.

W zakresie poprawy funkcjonowania sektora bezpieczeństwa i obrony społeczność międzynarodowa oczekuje od rządu Południowego Sudanu postępu w dwóch kwestiach. Pierwszą z nich jest potwierdzenie niezaprzeczalnej woli czynników politycznych sprawujących w kraju władzę do przeprowadzenia skutecznych reform. Druga kwestia to odpowiednie dostosowanie liczebności i struktur sił bezpieczeństwa i obrony, uwzględniające etniczną różnorodność plemion zamieszkujących państwo. Wypełnienie oczekiwań w obydwu kwestiach jest warunkiem kontynuacji wsparcia międzynarodowego.

Bibliografia

- Agreement on the Resolution of the Conflict in the Republic of South Sudan (ARCSS)*, Intergovernmental Authority on Development, Addis Abeba 2015, s. 6.
- Bilad as-Sudan – kultury i polityka*, red. W. Cisło, J. Różański, M. Ząbek, Pelplin 2016, s. 119–120.
- Bior K., *Evaluation of the Implementation of the Security Arrangements of the Agreement on the Resolution of Conflict in South Sudan*, Policy Brief, The Sudd Institute, Juba 2018, s. 2.
- Conflict in South Sudan: A Human Rights Report*, UNMISS, Juba 2014, s. 8.
- Crisis Management Concept – CSDP mission in South Sudan*, European External Action Service, Bruksela 2011, s. 5.
- CSDP options paper for South Sudan*, European External Action Service, Bruksela 2011, s. 2.
- Deim Kuol K., *Confronting the Challenges of South Sudan's Security Sector*, Africa Center for Strategic Studies, Waszyngton 2018, s. 1–2.
- European Union Comprehensive Approach to Sudan and South Sudan*, European External Action Service, Bruksela 2011, s. 4.
- Fearon J., Laitin D., *Sudan Narrative*, Stanford 2006, s. 3.
- Fenton W., Loughna S., *The search for common ground. Civil-military coordination and the protection of civilians in South Sudan*, Humanitarian Policy Group Working Paper, Londyn 2013, s. 11.
- Karamalla-Gaiballa N., *Sudan: konflikt w Darfurze*, Warszawa 2017, s. 119.
- Kebbede G., *Sudan: The North-South Conflict in Historical Perspective*, „Journal of African and Afro-American Studies” 1997, Vol. 15, Contributions in Black Studies, Amherst, s. 16–18.
- Knopf P., *South Sudan's civil war and conflict dynamics in the Red Sea*, Special Report 431, United States Institute of Peace, Waszyngton 2018, s. 6.
- Kurcz M., *Sudan wyimaginowany – refleksje na temat kształtowania się pojęcia Sudanu w okresie wpływów europejskich*, Etnografia Polska, Warszawa 2013, s. 42–43.
- La Verle B., *Sudan: a country study*, Federal Research Division, Library of Congress, Waszyngton 2015, s. 29 i 41.
- Lamb G., Stainer T., *The Conundrum of DDR Coordination: The Case of South Sudan*, „ASPJ Africa and Francophonie Journal” 2018, Maxwell, s. 85.
- Large D., Patey L., *Riding the Sudanese Storm: China, India, Russia, Brazil and the two Sudans*, South African Institute for International Affairs, 2014, s. 5–8.
- Revitalised Agreement on the Resolution of the Conflict in the Republic of South Sudan (R-ARCSS)*, Intergovernmental Authority on Development, Addis Abeba 2018, s. 40.
- Rezolucja nr 1547*, 2004, Rada Bezpieczeństwa ONZ, Nowy Jork, s. 1.
- Rezolucja nr 1590*, 2005, Rada Bezpieczeństwa ONZ, Nowy Jork, s. 3.
- Rezolucja nr 1996*, 2011, Rada Bezpieczeństwa ONZ, Nowy Jork, s. 1.

Rezolucja nr 2155, 2014, Rada Bezpieczeństwa ONZ, Nowy Jork, s. 2–5.

Taylor M., *From conflict to cooperation? Sudan, South Sudan and Uganda*, International Crisis Group, Bruksela 2016, s. 2–3.

Understanding impact of police, justice and corrections components in UN peace operations, red. W.J. Durch, The Stimson Center, Waszyngton 2012, s. 59.

Wolpe H., Oakley R., *Implementing Sudan's Comprehensive Peace Agreement*, „Prospects and challenges” 2008, Woodrow Wilson International Center for Scholars, Waszyngton, s. 14.

SUMMARY

Marek Brylonek

South Sudan: the way to independence and current security problems

South Sudan belongs to the youngest states in the world, but at the same time to the poorest. Its case regarding people's eagerness for independence should by all means be treated as an exceptional example of fight for freedom and sovereignty. The territory of former Sudan state for centuries has been inhabited by two distinct social societies. The north was inhabited by the immigrant population of Arab origin practising Islam, while the south was inhabited by black indigenous people, practicing various tribal beliefs.

Co-functioning of the two so distinct ethnic groups at the territory of one state turned out to be a real challenge. The oppressed and harassed southern population never surrendered under the northern regime and in July 2011, after many years of fight, they gained coveted independence. However, the unrests and skirmishes did not stop. Moreover, conflicts broke out among the tribes of Southern Sudan.

In spite of continuous efforts by Southern Sudanese authorities and considerable international assistance, a lot still needs to be done before favourable conditions for the local communities are created. The government can still count on aid from international, non-governmental organizations and single states, nevertheless they need to fulfil a number of requirements for the provided assistance to bring measurable effects aimed at increasing the pace of the conducted reforms.

Key words: Sudan, South Sudan, independence, security

Data wpływu artykułu: 22.03.2019 r.

Data akceptacji artykułu: 6.05.2019 r.

Ivan Balykin

Executive Secretary of International Scientific Professional Journal Legal bulletin of “KROK” University
(Правничий вісник Університету “КРОК”)
“KROK” University (Kyiv, Ukraine)
Candidate of Historical Sciences (Ph.D.)
Deputy Head of the Department of Theory and History of State and Law
e-mail: ivanb@krok.edu.ua

Fighting against joining of teens to destructive online communities

SUMMARY

The article is one of the first attempts of legal system analysis of the modern phenomenon of the existence of destructive online communities such as the game “Momo”, “Blue Whale”, etc. The emphasis is put on ways to deal with the adolescents’ entry into similar anti-social groups. The author analyzes the Ukrainian experience in combating this global problem. The conclusions suggest ways to overcome the destructive mental impact on adolescents on the Internet. Recommendations for the prevention of adolescent participation in these online communities are provided.

Key words: teens, destructive online communities, legal regulation.

Introduction

The fifth year in the east of Ukraine is a war through which children constantly suffer. According to the UN (UNICEF), 44 children were killed during the hybrid warfare in the Donetsk and Luhansk oblasts, 160 children were injured. Only in the western part of Donetsk oblast more than 150 schools were destroyed, about 50 thousand children are not able to study under normal conditions. Schools, contrary to international standards, are subjected to attacks and are used by the military as barracks, warehouses, etc. According to the UNICEF Children’s Fund, the total number of Ukrainians who were forced to leave their homes as a result of the conflict was about 1.5 million people, over 136 thousand of them were children. In general, about 1.7 million children suffer from the consequences of the conflict in Ukraine¹.

This situation provides a fertile ground for the existence of another threat to the younger generation – “death groups”.

¹ <http://ru.osvita.ua/school/47665/>, data dostępu: 03.10.2018 r.

Over the past few years, so-called “death groups” have been active on the Internet. Their audience is mostly children aged 9–14, who, after systematic visits to communities, decide on suicide. Cases of suicide are registered in Ukraine. Children who are registered in such destructive communities are detected.

Such suicidal communities are called “Sea of Whales”, “Silent House”, “Wake me at 4.20”, “Blue Whale”, “Whales swim up”, “Space Whale”, “White Whale”, “Whale Journal”, “Ocean Whale”, “Flying Whale”, “F57” or “Momo” game, etc.

The outstanding problem has not yet been devoted to scientific research papers. Although some scholars have created developments in tangent directions².

Proper text

All fans of these communities on their personal pages show videos or pictures of flying whales, maybe with butterflies. Why whales? The logic is: these animals are associated with freedom. The use of the notion of “Whales” (“Flying Whales”), perhaps, is due to the fact that this species of mammals – one of the few, whose representatives can voluntarily reduce their accounts with life. Less can be butterflies, as butterflies live only one day.

The criminals who organized this system work under a certain scheme. In order to join such groups, you must apply for membership and write some text on your page. If the administration of the group approves the candidacy, a small psychological study of the person and his/her readiness for suicide will be conducted through communication in a private chat. The next message will be with the task (description of the task and time provided for its execution). Each task must be fixed on a photo or video. Each task is given a limited time. If a participant does not have time to perform it or enters into arguments, he/she is excluded from the group or blackmailed by the exception.

² *Kształtowanie relacji interpersonalnych w komunikacji internetowej: podręcznik do ćwiczeń z komunikacji społecznej*, red. A. B., Dowgielewicz; Z. J. Werra, ДВНЗ „Прикарпат. нац. ун-т ім. Василя Стефаника”, Івано-Франківськ 2012, 127 s.; I. M. Білоус, *Особливості становлення молодіжної Інтернет-аудиторії до участі у політичному житті*, diss. Ін-т соц. та політ. психології АПН України, Кіїв 2008, 289 s.; B. Gauder B., *Sharing, privacy and trust in our networked world: a report to the OCLC membership* / OCLC Online Computer Library Center; principal contributors Cathy De Rosa, MBA, Vice President for the Americas and global Vice President of marketing [et al.], graphics, layout a. ed. Brad Gauder, creative services writer [et al.], Dublin, Ohio 2007; A. Korth, *On privacy-awareness in social networking services*, diss. Fak. für Informatik der Otto-von-Guericke-Univ. Magdeburg, Magdeburg 2011, 194 s.; М. М. Дубовенко, *Інформаційна технологія дослідження Інтернет-зависимості у користувачів соціальних мереж*, diss. Нац. акад. наук України, Междунар. науч.-учеб. центр інформ. технологій і систем, Кіїв 2012, 238 s.; Н. Ю. Луценко, *Мережєвий простір: соціально-філософський аналіз*, diss. Нац. пед. ун-т ім. М. П. Драгоманова, Кіїв 2013, 20 s.; Т. В. Фісенко, *Соціальні інтернет-мережі як феномен сучасного медіа-середовища*, diss. Київ. нац. ун-т ім. Тараса Шевченка, Ін-т журналістики, Кіїв 2012, 201 s.; Н. В. Зудилина, *Формирование идентичности в Интернет-сообществах*, diss. Тавр. нац. ун-т ім. В. И. Вернадского, Сумськ 2012, 242 s.; Л. В. Капінус, *Поведінка Інтернет-споживачів у соціальних мережах*, „Економічний часопис – XXI” 2015, № 7/8 (1), s. 75–77; А. Плотнікова, *Як запобігти іграм смерті?*, „Молодь України” 2018, 23 березня (№ 8), s. 4; О. Журавльова, *Хто вбиває наших дітей*, „Молодь України”, 23 березня (№ 8), s. 4.

In total, as a rule, from 13 to 50 “quests” are given. It depends on the administrator.

The group administrator inclines the child to the tasks (quests), and virtually all tasks involve the task of the child to self-mutilation or pain. All these “quests” are mandatory to be filmed.

When the group administrator is sure that the child is ready for suicide, audio is created in which the child plays a leading role. The track discusses all of the teens’ problems, which he/she voiced to the “administrator”. The only way out of all the problems that are voiced in this track is to commit suicide. The final task is to commit suicide and record the moment of death on the camera online. Videos are subsequently sold online or in Darknet.

First of all, such destructive online communities are created in “Vkontakte”, “Instagram” and other social networks and messengers. They are both closed and open access. Their moderators are adults who work with the knowledge of the passions and hobbies of each individual child, entice children to a frank conversation and then play on the most painful. For example, girls are impressed with the idea of their unattractiveness, and the guys – that those are „losers”. Or that parents do not understand them, children are lonely, but with them, teenagers will be all right.

Children step by step are led to suicide. If the child feels danger or he/she is tired of it and lets the curator know, the child is threatened and blackmailed: the attackers begin to threaten the close environment of the teenager if he/she does not continue the “game” and will not perform tasks. In this case, the criminals use the information obtained directly from the participant or from the friends given to them.

Such a technique is one of the tools of psychological manipulation to disbalance the victim and its intimidation. Such reports are not a real threat. They are only a psychological tool to achieve the goal of the attacker because in fact the „administrators” are outside of Ukraine and do not have a real opportunity to realize their threats³.

When such tasks have been completed, the task of destroying one’s body continues to grow rapidly. For example, pierce or burn your finger, hand, then make a few centimeters cut, etc. on an increasing principle. In this period, the child is already damaged by the psyche. But the curators on this do not stop, because they give the task to adolescents to attract other children to this “game”.

Group moderators are able to attract. For example, children can wake up in the middle of the night or 4.20 am on a scheduled chat. It is found out that some are given some contact numbers. This is one of the stages of the so-called selection. And in the end, each child will be told exactly how to kill him/herself.

The fact that today is “the same day”, according to available information, children know usually in 50 days, but this time can be reduced, depending on the pace at which the child is ready to do preliminary tasks. All this time they perform destructive tasks in closed groups.

Children are forbidden to talk to anyone about their “hobbies”. Rules violators – instantly exit the number of “favorites” or threatened. Organizers select only those who do not ask unnecessary questions and clearly follow the crazy instructions.

Victims during the “last” 50 days don’t sleep at night – correspond in chats in a social network with other “chosen” or organizers. As a result, teenagers often become less energetic during the day. On their page children often publish sad posts, and on the “wall” there are pictures of whales or butterflies. Children can even write directly that they want to die and post photos of cut hands.

³ <https://uk-ua.facebook.com/cyberpoliceua/posts/468198943304274:0>, data dostępu: 03.10.2018 r.

Russian journalists (in Russia, such suicides were recorded in 2012), which, through social networks, went to the group administrators, asking the latter questions, they explained why they are doing it. Explanation: “The space of the universe is too smashed. We clean the world from bio-waste.” (after which the administrator account has been deleted).

Children constantly follow the instructions and in the last minute of their lives (they are led), because the behavior of Russian suicides was analyzed – all children decided on a suicide removed their jackets before a decisive step. It should be added that children who think about suicide often talk about death, make appropriate pictures or write posts. Among the features of behavior can also be the distribution of their own things, aggressive and brutal behavior, alienation from relatives.

Teenagers who want to kill themselves can be indifferent to their favorite activities, their appetite disappears and their sleep schedule changes. Other signs of suicidal behavior may include running away from home, indifference to one’s appearance, or a sudden change in behavior (for example, an active child begins to behave too calmly)⁴.

Ways of involving the population in destructive communities are well known to Ukrainian law enforcement agencies since the 90s of the last century. One of the most “bright” communities was the Great White Brotherhood (often referred to in the media as the White Brotherhood) – a new religious movement of the eschatological direction, a destructive totalitarian sect. Yuri Krivonogov a specialist in the field of psychic influence on personality and Maria Zvигun founded it in 1990-1991 in Kyiv. The leaders of the organization Y. Krivonogov, took the ritual name of Yuoann Svami (St. John the Baptist, ie the Baptist), M. Zvигun – the ritual name of Mary, the Devi Christ, self-proclaimed herself the Virgin Mary, the living embodiment of Christ, along with as his mother and bride.

In the autumn of 1993, in Kiev, the attempt was made to carry out mass suicide of the “white brothers”, under which the sectarians burned alive the baby because they considered him anti-Christ. Police stopped suicide and detained 616 people. Zvигun was sentenced to four years imprisonment, Kryvonogov – up to six. A year later, in 1994 in Odessa, a 26-year-old member of the “white brothers” killed an old neighbor because of the fact that the devil was in her. After the detention, it became clear that two more murders were planned⁵.

At present, with the rapid development and entry of the Internet to daily life, managing the population for the sake of obtaining illegal benefits through similar destructive communities has moved online. So, group administrators / curators or leaders are very difficult to catch, but this is what the Department of Cyberpolice is doing.

On October 5, 2015, a new Cyberpolice was established⁶, as a structural subdivision of the National Police of Ukraine. The purpose of the creation of the Cyberpolice in Ukraine was to reform and develop the units of the Ministry of Internal Affairs of Ukraine. It ensured the training and functioning of highly qualified specialists in the expert, operational and investigative units of the police engaged in the fight against cyber-crime and capable of applying at the highest professional level the latest technologies

⁴ <http://kivertsi.com.ua/news/uvaga-departament-kiberpolici-nacionalno-polici-ukra-ni-povidomlyae-pro-velyavlennya-u-socialnih>, data dostępu: 03.10.2018 r.

⁵ <http://thekievtimes.ua/society/226609-sekta-beloe-bratstvo-nachala-novyyu-verbokvu-ukraincev.html>, data dostępu: 03.10.2018 r.

⁶ <https://cyberpolice.gov.ua/>, data dostępu: 03.10.2018 r.

in operational and service activities. Ones of the main tasks of Cyberpolice in the field of information security are:

- social engineering – human management technology in the Internet space;
- illegal content – content that promotes extremism, terrorism, drug addiction, pornography, a cult of cruelty and violence⁷.

The solution to these tasks is to monitor and prevent the operation of such destructive online communities.

On February 23, 2017, the Department of Cyberpolice of the National Police of Ukraine announced the discovery in social networks of dangerous groups that lead children to suicide. A complete algorithm for the actions of intruders provoking children to suicide, as well as a list of participants from Ukraine was published on the website of the National Police.

The Department of Cyberpolice identified one of these groups, which included 209 users from Ukraine. Police said that such groups are blocked daily by the administration of social networks by appeals from law enforcement agencies or their users. When analyzing the activities of these groups, the police established permanent members of such communities, which are registered from the territory of Ukraine. Upon discovery of additional accounts, the Department of Cyberpolice will inform by updating this list⁸.

In response to this, the Verkhovna Rada Commissioner for human rights Valeria Lutkovskaya appealed to the head of the National Police Serhiy Knyazev with the request not to publish the names of the children who are in the so-called “death groups”.

The appeal focuses on the fact that on the official website of the National Police, the detection of the Department of Cyberpolice of the National Police of Ukraine in social networks of dangerous groups, which lead children to suicide, and placed children’s accounts in one of the social networks.

The Commissioner emphasizes that the processing and dissemination of personal information should be carried out within the strict observance of the requirements of the Law of Ukraine “On Protection of Personal Data”. Thus, in accordance with part 6 of Article 6 and Article 14 of this Law, the processing and distribution of personal data, which is confidential information without its consent, is not allowed except in cases specified by law and only in the interests of national security, economic welfare, and human rights⁹.

In addition, taking into account the fact that the information posted on the website of the National Police concerns children, the Commissioner draws attention to the fact that under article 10 of the Law of Ukraine “On child protection” disclosure or publication of any information about a child that may cause harm to him, without the consent of the legal representative of the child is prohibited¹⁰.

“Given the above, I would consider it necessary to indicate the possibility of providing by the National Police the rights of children to protect life and health not by publishing the lists, but by establishing a clear interaction between the territorial bodies of National

⁷ Наказ Національної поліції України від 10.11.2015 № 85 «Про затвердження Положення про Департамент кіберполіції Національної поліції України» <http://old.npu.gov.ua/mvs/control/main/uk/publish/article/1816252>, data dostepu: 03.10.2018 r.

⁸ <http://old.npu.gov.ua/mvs/control/main/uk/publish/article/2113329>, data dostepu: 03.10.2018 r.

⁹ <http://zakon.rada.gov.ua/laws/show/2297-17>, data dostepu: 03.10.2018 r.

¹⁰ <http://zakon.rada.gov.ua/laws/show/2402-14>, data dostepu: 03.10.2018 r.

Police, children's services, social service centers for families, children and youth, education managers to provide individual work with parents of specific children at their place of residence and children" – says the Commissioner for Human Rights in her address.

At the same time, Valeria Lutkovska emphasized the need to pay special attention to investigating the facts of children suicide¹¹.

Confirming the complex nature and ambiguity of the solutions to this problem, the head of the cybersecurity department of the Cyberpolice Department, Dmytro Semenyuk, believes that media coverage has only added popularity to so-called "death groups". In an interview with MediaSapiens, he said that these groups and quests are only part of a large-scale problem – the unpreparedness of the population to use the Internet, especially because of total ignorance in cybersecurity. Moreover, the curators/administrators of such groups mainly explain their activities by the sole motivation – the desire to manipulate.

However, the main goal pursued by the founders of "death groups" in social networks is a video of suicide. This was announced by the head of the department of the Cyberpolice of the National Police of Ukraine Serhiy Demedyuk.

The main purpose from which to start such groups is to obtain video content where a person commits suicide. Because such content costs at times more than child pornography, – he said.

According to Sergiy Demedyuk, children who fall under the influence of these groups do not realize their appointment. They do not know that the main purpose of these "guides" is not that they tell there that they want to show that the child is strong, that he/she is individuality. This is all a deception aimed at getting a video of suicide, the head of the Cyberpolice said¹².

Earlier, the Director of the Department of National hotlines "La Strada-Ukraine" Alena Kryvuliak told MediaSapiens that the number of calls increased significantly following media reports about the case in Mariupol, when the girl jumped from the 13th floor, doing the job of the "game".

Messages about victims of "death groups" along with messages about the regular blocking of the latter also appear in the media. So, March 2, the Department of Communications of the National Police of Ukraine reported on the rescue from suicide in Kharkov and Ternopil of two teenagers who were members of such communities, and March 7 – another 13-year-old girl in Kharkiv.

The head of the cybersecurity department of the Cyberpolice Department, Dmytro Semenyuk, told that the phenomenon began to spread to neighboring countries. For example, his colleagues from Moldova talked about the activation of such groups and their territory. This is the case in Belarus. The situation in Ukraine is rather a consequence of similar events in Russia, and even before that – in America, in some European countries, in Japan, in China. The case of the "Momo" game was recorded in Argentina, where the police is investigating a 12-year-old girl's suicide¹³. It is all they have already gone through. This phenomenon is a manifestation of the use of manipulative technologies through social networks.

¹¹ <http://www.ombudsman.gov.ua/ua/all-news/pr/22217-ys-valeriya-lutkovska-zvernulasya-do-golovi-natsionalnoii-politsiii-ukrai/>, data dostepu: 03.10.2018 r.

¹² https://24tv.ua/u_kiberpolitsiyi_rozpovili_yaku_osnovnu_tsil_peresliduyut_grupi_smerti_dlya_pidlitkiv_n788393, data dostepu: 03.10.2018 r.

¹³ <https://www.segodnya.ua/ukraine/chto-delat-esli-momo-okazalos-v-smartfone-rebenka-sovetyurista-1168054.html>, data dostepu: 03.10.2018 r.

Dmytro Semenyuk spoke about the procedure for the detection of “death group” administrators. It all depends on how prepared one or another user, which we assume is the group administrator. It is not a secret that any person using social networks can use a variety of technical solutions and software options to anonymize their presence to hide their identity. You can buy a SIM-card, and register an e-mail on that SIM-card and from that mailbox or simply by using a phone number, you can register for any account name on the social networking site. And in order to keep track of activity behind an IP address, use TOR/VPN, which will anonymize them in a certain way. So, it all depends on the person’s preparedness. If he/she is well-versed in technology, it’s very difficult to calculate him/her. If this is an ordinary person who knows that it is possible to hide a surname/name, however, uses his/her own phone number when registering, or even a special bought SIM-card but does not use the means of anonymization, then this is not a big difficulty.

Dmytro Semenyuk also said: “Of course, our employees are present under the disguised accounts in many groups, they are exactly the same as representatives of non-governmental organizations, communicate in these communities, raise provocative questions to understand how much a person tends to curry or administer someone such a group.

Information about the possible use of a particular group for suicidal behavior comes to the police in many ways. Because we also have an official website cybercrime.gov.ua, where a lot of messages come after a series of interviews; and pages on Facebook and Twitter, where we also receive an appeal. All of them are centrally processed and, if necessary, sent to regional units that connect and participate in the work with information. In particular, we send it to the handling of the forces of the juvenile police and precinct inspectors, perhaps criminal investigation. There were attempts to work in this direction with the General Prosecutor’s Office. The statements also come to the email address, in telephone mode. If there is any hint on a certain systematicity, we immediately devote the most attention to this. We also have a separate group of special agents having a deep level of technical knowledge and have been hired from among city youth. They alternate and go to the scene of the information coming to the territorial police units of the National Police to try to make adolescents commit suicides that show signs of involvement in “death groups”. Our special agent must go there, inspect the device and immediately pass the information to us so that we can tell if we know such a group or have already found its curators, the administrator, that is, whether we are already working with them”.

On the one hand, since each community in the social network has its own address, in theory, it is possible to block it exclusively (at the level of the Internet provider), while not blocking access to the entire site of the social network. On the other hand, in this case, when we talk about “Vkontakte”, in the absence of the desire of the administration to cooperate, blocking is extremely difficult to implement, since VK uses the SSL cryptographic protocol, which ensures that a secure connection between the client and the server is established. In other words, providers will not be able to identify which community the user is “following” because the entire contents of the data packet are encrypted. Reading data and decrypting it occurs only after the packet enters the social network server.

In addition, it has not yet been regulated at the legislative level. In fact, there is no mechanism by which a Cyberpolice or other government body could oblige the community to be blocked. This is possible only through the court. That decision may be made, but its implementation is in question because there is no mechanism itself, there is no regulatory action, in which it would be determined which way it is necessary to block one or another electronic page, an electronic resource on the Internet. In the pre-trial investigation of criminal

proceedings it is possible, but it takes a long time: it is necessary to open criminal proceedings, it is necessary that the investigator had the grounds for making such a decision that there was evidence that the investigator then applied to the prosecutor's office and then, together with the consent of the prosecutor's office, appealed to the court. It takes from a few weeks to a month. And when it comes to blocking pages in cyberspace, it's up to date.

At this stage, there are several initiatives, including initiatives by the President of Ukraine to adopt a new law that would provide tools for blocking such groups. As for the actual blocking at this stage: if you enter social networks now, I think it would be hardly possible to find those really active groups for the hashtags that are already known to all. Because the administration of social networks has gone by automatic blocking – that is created a script that makes it impossible to create a group with a certain hashtag. And if it is created, the administration will soon block them.

“Death groups” can be anywhere. It does not matter what social network it is. This phenomenon is characteristic of the Internet as a whole. Unfortunately, there is a negative demand for them from the children. Some come and seek them exclusively from curiosity. And this is a negative consequence of excessive media attention. That is, at the initial stage, it was necessary to attract the attention of parents to their own children and communicate on the Internet. Unfortunately, this has recently negatively affected the situation, since the approach to it as a trend is formed. Social network administrations have been blocked.

“Try to enter certain hashtags up to ten times – and you can also be locked in the search engine. In this case, I would not pay attention to “death groups” at all, because today they are “death groups”, and tomorrow some other communities. The same should be said about the tools and means of safety, behavior on the Internet and social networks in general, the emphasis on how to protect the child from parents – tools for parental control on the gadgets of the child, control of its psycho-emotional state“ – says Dmytro Semenyuk.

He believes that this attention is not directed to the right side. And for the most part, it works for the wow effect, not for parents to pay attention to their children and are interested in what they live in. In addition, this is a question not only to parents but also to close people who are able to warn and convey the necessary information. And also to senior teenagers. After all, we are watching with you how older teens are trying to positively influence this process – creating a “group of dolphins”, for example. But if we talk about the very phenomenon – I think it could not be avoided. After all, there are others, not only suicide-related directions for manipulation, the propagation of somewhat not very healthy ideas. For example, “Dog kaif”. Clearly, suicide proves unacceptable, but there are less dangerous things for health or life that they would not even think about in real life. However, it exists. In a sense, society, in general, turned out to be unprepared for using an instrument that provides such broad opportunities as the Internet. There is no list of rules that a person could read and understand that this way the internet should be used, and so – no way.

Of course, this is just one of the options. He noted that it is possible to pass such rules at school, in kindergarten. It is possible to implement a separate course on cybersecurity. I think this would have the most effect on the situation. At the moment, very few users understand security. That is why the majority of successful cyber attacks, including critical infrastructure objects, are becoming.

The most vulnerable category of children is teenagers. These are people who have a lack of communication, some disadvantages. It does not depend on what kind of family a teenager is brought up – wealthy or poor. It all depends on how lonely he/she feels. That

is, in any case, the child should be prepared to do the following. If he/she is O.K., if he/she is busy with some extracurricular activities, the curator is not able to cause her something to do. It will not be in this child's curiosity to visit the community on a regular basis, to follow someone's instructions. The maximum is to find out what it is and how it affects, – said the police officer¹⁴.

The Cyberpolice is engaged in the discovery of persons administering “death groups”, which investigative units are charged. There is no difference in the legislative plane, virtually or not, the driving to suicide (Article 120 of the Criminal Code of Ukraine). Moreover, the commission of this offense against a minor is an aggravating circumstance and is punishable by imprisonment for a term of seven to ten years¹⁵.

It is not enough to outline this problem. The key to overcoming the impact of such “gaming” communities is to outline the competent authorities with legal mechanisms to identify, counteract and prevent this negative phenomenon on the Internet.

This was announced at a press conference in Kiev by the head of the Kyiv cyberpolice department of the Department of Cyberpolice of Ukraine Sergiy Kropyva, the correspondent of Ukrinform reported.

“On average, we receive about 70 messages per day regarding the disappearance of children and that they may be involved in suicidal groups. After our analysis and verifications of this information, about 15-20 percent of reports are confirmed, and we establish that children are interested in suicidal groups and leave their comments there,” he said.

According to Sergiy Kropyva, in fact, the activities of such “groups of death” on the Internet instituted criminal proceedings, which deals with the Main investigation Department of National Police, in which investigations are conducted on the actual whereabouts of administrators and carried out the relevant searches.

“Today, about 200 accounts have been installed by Cyberpolice employees, who were used directly by so-called curators and administrators who introduced suicide groups and dragged juveniles into them. We are working to identify their actual location and, almost daily, together with the staff of the main investigation department of the National Police and the General Prosecutor's Office, we carry out investigative actions – searches and other actions,” he said.

Sergiy Kropyva also noted that the staff of the Cyberpolice found that, in addition to the social network “Vkontakte”, administrators of suicidal groups use a number of other social networks and private forums, where there is direct communication with children. In addition, appropriate playgrounds are used, through which children are also affected.

At the same time, the head of the Department of juvenile prevention of the Department of preventive activities of the main Department of the National Police in Kiev Larisa Zub noted that under the influence of suicidal groups fall different children, including from wealthy families who are provided with the latest gadgets and have access to the Internet.

She is convinced that the culprits of all problems in children are adults: parents and teach-

¹⁴ https://ms.detector.media/mediaprosvita/kids/predstavnik_kiberpolitsii_pro_grupi_smerti_zdebilshogo_lyudi_yakikh_mi_zatrimuemo_kazhut_meni_bulo_tsikavo_chi_povedetsya_pidlitok_na_moi_manipulyatsii/, data dostepu: 03.10.2018 r.

¹⁵ <http://zakon.rada.gov.ua/laws/show/2341-14?find=1&text=%F1%E0%EC%EE%E3%F3%E1%F1%F2%E2#w11>, data dostepu: 03.10.2018 r.

ers. Therefore, Larisa Zub advised, in particular, parents to spend more time with children, to be interested in what they do on the Internet, with whom they communicate at school¹⁶.

It is worth noting that the social network Facebook began to use artificial intelligence to identify suicidal users.

By analyzing user publications and comments on them, artificial intelligence detects whether a person can think about committing suicide. After the intelligence has found a person in a crisis state, the data is sent to a team of researchers, the BBC writes.

If the researchers confirm the existence of a threat, the company contacts the author and advises him to seek help¹⁷.

Conclusions

Since this problem is interdisciplinary (at the intersection of law, legal psychology, and sociology), the recommendations to combat it are complex. Therefore, based on the recommendations of the Cyberpolice Department and practicing lawyers, how to avoid the threat of so-called “death groups”, we can formulate the following for prevention:

1. To pay more attention to the psychological state of the child, and in case of detection of anxiety signs – to explain to the teenager necessary rules of their own safety and behavior, in parallel to inform law enforcement. In order for children not to play, it is not enough to say that this is a deadly game because it will only cause interest in the opinion of psychologists. It is important for a child to develop the skills of psychological hygiene and a critical attitude to what is happening. This is not a problem of prohibitions, but of how well children know what terrorism is. This game needs to be integrated into the overall picture of the teenager’s world so that he/she could see deeper system connections, and not just perceive it as a “cool game”.

2. Check the skin of the child for damage. In case of their detection – find out the circumstances under which they appeared. Pay special attention to the damage of various kinds in the form of a whale.

3. Check accounts of the child in social networks and groups to which the account belongs. Check the contents of the communication in private chats.

4. Pay attention to the social circle of the child.

5. Try to take the child’s free time by sports or cultural sections.

6. Be sure to control what photo and video files are in the child’s gadgets.

7. Set the “parental control” function on all gadgets of the child.

In the case of identification of the child’s participation in destructive online communities is necessary:

8. Save or, for example, take screenshots or take a picture of the correspondence that was conducted by unknown persons with the child. It is also important to record any information about this: in addition to the text of messages, it is important to record the date of connec-

¹⁶ <https://www.ukrinform.ua/rubric-society/2185458-u-kiberpolicii-skazali-de-i-ak-ditej-zamanuut-u-grupi-smerti.html>, data dostepu: 03.10.2018 r.

¹⁷ https://24tv.ua/facebook_bude_shukati_potentsiynih_samogubstviv_v_merezhi_yak_tse_pratsyuvati_n788299, data dostepu: 03.10.2018 r.

tions, phone numbers, names and pictures from the photo of subscribers, even fictitious, who communicated with the child.

9. Apply for an appointment with to a psychiatrist or psychologist to fixate the incident, as well as to identify possible mental disorders or abnormalities after such communication, diagnosis. The doctor must make a certificate of the results of the visit.

10. Write to the territorial police department a statement about the crime. According to article 214 of the Criminal procedure code of Ukraine within 24 hours the investigator is obliged to enter information in the Unified register of pre-trial investigations on such fact and to begin an investigation¹⁸.

11. Apply after the beginning of the investigation with a statement to the investigator on the recognition of you and the child as victims. This gives the right to independently or with the assistance of a lawyer as a representative of the injured party to collect evidence, file a petition, make statements, file complaints.

Such actions initiate an investigation into the attempt to driving to suicide and the search for criminals to further bring them to justice.

Bibliography

Білоус І.М., *Особливості становлення молодіжної Інтернет-аудиторії до участі у політичному житті*, diss. Ін-т соц. та політ. психології АПН України, Кіјów 2008, 289 S.

Gauder B., *Sharing, privacy and trust in our networked world: a report to the OCLC membership* / OCLC Online Computer Library Center, principal contributors Cathy De Rosa, MBA, Vice President for the Americas and global Vice President of marketing [et al.], graphics, layout a. ed. Brad Gauder, creative services writer [et al.], Dublin, Ohio 2007.

Korth, A., *On privacy-awareness in social networking services*, diss. Fak. für Informatik der Otto-von-Guericke-Univ. Magdeburg, Magdeburg 2011, 194 S.

Kształtowanie relacji interpersonalnych w komunikacji internetowej: podręcznik do ćwiczeń z komunikacji społecznej, red. A.B., Dowgielewicz, Z.J. Werra, ДВНЗ «Прикарпат. нац. ун-т ім. Василя Стефаника», Івано-Франківск 2012, 127 S.

Дубовенко М.М., *Информационная технология исследования Интернет-зависимости у пользователей социальных сетей*, diss. Нац. акад. наук України, Междунар. науч.-учеб. центр информ. технологий и систем, Кіјów 2012, 238 S.

Луценко Н.Ю., *Мережєвий простір: соціально-філософський аналіз*, diss. Нац. пед. ун-т ім. М.П. Драгоманова, Кіјów 2013, 20 S.

Фісенко Т.В., *Соціальні інтернет-мережі як феномен сучасного медіа-середовища*, diss. Київ. нац. ун-т ім. Тараса Шевченка, Ін-т журналістики, Кіјów 2012, 201 S.

Зудилина Н.В., *Формирование идентичности в Интернет-сообществах*, diss. Тавр. нац. ун-т им. В.И. Вернадского, Сумferopol 2012, 242 S.

¹⁸ <http://zakon.rada.gov.ua/laws/show/4651-17>, data dostęp: 03.10.2018 r.

Капінус Л. В., *Поведінка Інтернет-споживачів у соціальних мережах*, „Економічний часопис – XXI” 2015, № 7/8 (1), с. 75–77.

Плотнікова А., *Як запобігти іграм смерті?*, „Молодь України” 2018, 23 березня (№ 8), с. 4.

Журавльова О., *Хто вбиває наших дітей*, „Молодь України” 2018, 23 березня (№ 8), с. 4.

<http://ru.osvita.ua/school/47665/>.

<https://uk-ua.facebook.com/cyberpoliceua/posts/468198943304274:0>.

<http://kivertsi.com.ua/news/uvaga-department-kiberpolici-nacionalno-polici-ukra-ni-povid-omlyae-pro-viyavlennya-u-socialnih>

<http://thekievtimes.ua/society/226609-sekta-beloe-bratstvo-nachala-novuyu-verbovku-ukraincev.html>.

<https://cyberpolice.gov.ua/>.

Наказ Національної поліції України від 10.11.2015 № 85 «Про затвердження Положення про Департамент кіберполіції Національної поліції України» <http://old.npu.gov.ua/mvs/control/main/uk/publish/article/1816252>.

<http://old.npu.gov.ua/mvs/control/main/uk/publish/article/2113329>.

<http://zakon.rada.gov.ua/laws/show/2297-17>.

<http://zakon.rada.gov.ua/laws/show/2402-14>.

<http://www.ombudsman.gov.ua/ua/all-news/pr/22217-ys-valeriya-lutkovska-zvernulasya-dogolovi-natsionalnoii-politsiii-ukrai/>.

https://24tv.ua/u_kiberpolitsiyi_rozpovili_yaku_osnovnu_tsil_peresliduyut_grupi_smerti_dlya_pidlitkiv_n788393.

<https://www.segodnya.ua/ukraine/chto-delat-esli-momo-okazalos-v-smartfone-rebenka-sovety-yurista-1168054.html>.

https://ms.detector.media/mediaprosvita/kids/predstavnik_kiberpolitsii_pro_grupi_smerti_zde-bilshogo_lyudi_yakikh_mi_zatrimuemo_kazhut_meni_bulo_tsikavo_chi_povedetsya_pidlitok_na_moi_manipulyatsii/.

<http://zakon.rada.gov.ua/laws/show/2341-14?find=1&text=%F1%E0%EC%EE%E3%F3%E1%F1%F2%E2#w11>.

<https://www.ukrinform.ua/rubric-society/2185458-u-kiberpolicii-skazali-de-i-ak-ditej-zaman-ut-u-grupi-smerti.html>.

https://24tv.ua/facebook_bude_shukati_potentsiynih_samogubtsiv_v_merezhi_yak_tse_prat-syuvatime_n788299.

<http://zakon.rada.gov.ua/laws/show/4651-17>

STRESZCZENIE

Ivan Balykin

**Zwalczanie zjawiska dołączania nastolatków
do destrukcyjnych społeczności internetowych**

Artykuł jest jedną z pierwszych prób analizy systemu prawnego współczesnego zjawiska istnienia destrukcyjnych społeczności internetowych, takich jak gra „Momo”, „Blue Whale” itp. Nacisk kładzie się na sposoby radzenia sobie z wejściem nastolatków w podobne grupy antyspołeczne. Autor analizuje ukraińskie doświadczenia w zwalczaniu tego globalnego problemu.

Wnioski sugerują sposoby na przezwycięzenie destrukcyjnego wpływu Internetu na psychikę młodzieży. Przedstawiono zalecenia dotyczące zapobiegania uczestnictwa młodzieży w tych społecznościach internetowych.

Słowa kluczowe: nastolatki, destrukcyjne społeczności internetowe, regulacje prawne.

Data wpływu artykułu: 15.10.2018 r.

Data akceptacji artykułu: 29.04.2019 r.

Marta Górka

Akademia Ekonomiczno-Humanistyczna w Warszawie
e-mail: martagorska1990@gmail.com

Weryfikacja danych podczas zawierania umów internetowych i bezpieczeństwo danych w sieci

STRESZCZENIE

Celem tego artykułu jest przedstawienie, w jaki sposób nasze dane są weryfikowane podczas zawierania jakichkolwiek umów w Internecie. Należy wykazać, jakie zabezpieczenia mają portale oraz jakie niebezpieczeństwa wynikają z braku zabezpieczeń. Artykuł koncentruje się na umowach zawieranych przez młodych ludzi korzystających z płatności elektronicznych i zwraca szczególną uwagę na umowy zawierane przez dzieci. Obserwacja funkcjonowania w rzeczywistości wirtualnej sugeruje przyjrzenie się tworzeniu profili na portalach społecznościowych i konsekwencje zawierania takich umów. Dane dostarczone podczas rejestracji i umieszczone w ramach korzystania z oferowanej usługi są wykorzystywane w innych procesach. Zakres analizy pokazuje, że powinniśmy nadzorować działalność w sieci młodzieży i edukować je, jak mądrze korzystać z Internetu.

Słowa kluczowe: weryfikacja danych, umowy internetowe, bezpieczeństwo dziecka.

Weryfikacja danych osobowych w obecnych czasach to codzienność. W wirtualnej rzeczywistości zostawiamy wiele informacji, a nasze bezpieczeństwo w sieci jest uzależnione od świadomości istniejących zagrożeń, którym możemy przeciwdziałać. Możemy zabezpieczyć nasze dzieci przed pułapkami, na które nie tylko one są narażone. Ślady zostawiane przez nas w Internecie pozwalają uzyskać dostęp do miejsca naszego pobytu, informacji, kim jesteśmy i czym się zajmujemy, informacje, którymi niekoniecznie chcemy się dzielić. Może to prowadzić do zdarzeń zagrażających naszemu dziecku.

Postęp technologiczny pozwala nam na zawieranie umów w Internecie dotyczących sprzedaży rzeczy na odległość oraz usług, które mogą być wykonywane w sieci. W doktrynie istnieje wiele definicji „umów elektronicznych”. Jedną z najtrafniejszych definicji przedstawia W. Kilian, który wskazuje, że są to „porozumienia pomiędzy osobami fizycznymi lub prawnymi komunikującymi się ze sobą za pomocą środków technicznych (przez cyfrowe sieci komunikacyjne) w celu przeprowadzenia transakcji dotyczących dóbr niematerialnych (tzw. wykonanie on-line lub bezpośredni handel elektroniczny) lub stworzenie na drodze elektronicznej podstaw do wydania dóbr materialnych (tzw. wykonanie off-line lub pośredni handel elektroniczny)”. Definicję tę można uzupełnić o wskazania W. Srokosza, że przez umowy on-line należy rozumieć określone usługi on-line, takie

jak sprzedaż oprogramowania czy dostęp do bazy danych¹. Bez względu na te różnice umowy zawierane on-line, podobnie jak tradycyjne umowy, uregulowane zostały w ustawie Kodeks cywilny z dnia 23 kwietnia 1964 r. z p.zm.², zgodnie z którą umowa jest czynnością prawną obejmującą co najmniej dwa oświadczenia woli podmiotów prawa cywilnego³. Pełną zdolność do czynności prawnej posiada każdy, kto nie został jej pozbawiony, a ukończył osiemnaście lat lub w przypadku kobiet zamężnych szesnaście lat. Można posiadać ograniczoną zdolność do czynności prawnych ze względu na wiek lub inne kryteria. Z każdą umową natomiast wiąże się podanie określonych danych na potrzeby realizacji umowy i gwarancji spełnienia zobowiązania, jakie powstanie na jej skutek oraz identyfikację stron umowy. W wielu transakcjach internetowych on-line zawarcie umowy wymaga podania loginu lub indywidualnego adresu e-mail i hasła. Akceptując regulamin serwisu, zostajemy stroną umowy. Możliwe jest późniejsze uzupełnienie danych. Przy transakcjach kupna–sprzedaży wymagane jest podanie większej liczby danych z uwagi na realizację umowy.

Badając weryfikację danych przy transakcjach internetowych, trzeba uwzględnić weryfikację danych podanych przy zawieraniu transakcji w kontekście uprawnienia do zawarcia umowy oraz weryfikację na potrzeby realizacji transakcji, a także weryfikację i przetwarzanie danych po zawarciu i realizacji umowy.

Odnosząc się do pierwszej kwestii, trzeba wskazać, że strony powinny weryfikować, czy zawierają umowę z osobą zdolną do czynności prawnej, uzyskać oświadczenie woli, z którego wynika chęć zawarcia umowy oraz poprosić o dane niezbędne do realizacji⁴. Przenosząc to na grunt wirtualny, administrator serwisu oferującego usługi powinien zawrzeć w dostępnym, widocznym miejscu na stronie, informacje potwierdzające charakter działalności, a na kolejnych etapach informacje o wymaganych kryteriach do zawarcia umowy oraz regulamin. W wyniku badań, jakie przeprowadziłam za pomocą ankiety⁵ w jednej z warszawskich szkół, mogę przedstawić pogląd, że portale internetowe nie przestrzegają zamieszczonych przez siebie regulaminów i nie weryfikują dostatecznie osoby, z jaką zawierają umowę. Większość regulaminów portali, gdzie kupujący musi założyć konto w celu realizacji zamówienia, zastrzega, że stroną umowy musi być osoba pełnoletnia. Na 150 respondentów (od 9. do 14. roku życia) – 98 odpowiedziało, że robi zakupy przez Internet, płacąc przelewem z karty rodzica lub własnej, za pomocą przelewu lub przy odbiorze. Nie budziłoby to zdziwienia w dobie społeczeństwa informatycznego, gdyby połowa nie była osobami poniżej 13. roku życia, a rzeczy zakupione w większości nie kwalifikują się do przedmiotów umów powszechnie zawieranych w drobnych, bieżących sprawach życia codziennego. Respondenci najczęściej wskazywali gry, ale również sprzęt komputerowy oraz różnego rodzaju gadzety. Dziewczynki najczęściej robią zakupy

¹ J. Gołaczyński, *Umowy elektroniczne – próba definicji [w:] Prawo umów elektronicznych*, red. J. Gołaczyński, WoltersKluwer, Wrocław 2006.

² Dz.U. 1964 nr 16 poz. 93.

³ H. Witczak, A. Kawałko, *Zobowiązania*, C.H. Beck, Warszawa 2015.

⁴ M. Habdas, M. Frasz, *Kodeks cywilny. Komentarz*, Tom I. Część ogólna (art. 1–125), Wolter Kluwers, Warszawa 2018.

⁵ Badanie własne z dnia 27 września 2018 roku na potrzeby I Międzynarodowej Konferencji Naukowej *Prawno-społeczne aspekty wychowania w dobie XXI wieku. Zagrożenia, nadzieje, wyzwania*. Ankieta została przeprowadzona w Szkole Podstawowej nr 246 im. 1 Warszawskiej Dywizji Piechoty im. Tadeusza Kościuszki przy ul. Białowieskiej 22 w Warszawie na grupie 150 uczniów od 9 do 14 lat.

odzieży. Z raportu GUS *Wykorzystywanie ITC w gospodarstwach domowych* wynika, że 60,9% uczniów i studentów zamawia lub kupuje przez Internet towary lub usługi do użytku prywatnego (2017 rok).

Drugą kwestią przy transakcjach internetowych są dane weryfikowane na potrzeby realizacji zamówienia, wówczas podajemy szerszy zakres naszych prywatnych danych. Wiele dzieci biorących udział w ankiecie deklarowało posiadanie chociaż jednego profilu, nie zdając sobie sprawy, że rejestracja takiego profilu jest umową, w myśl której udostępniają adres swojej skrzynki mailowej. Przykładowo 71 osób korzysta z aplikacji Facebook, ale tylko 55 udostępniło swój adres e-mail. Podobnie było z korzystaniem z allegro.pl, gdzie 60 osób odpowiedziało twierdząco na pytanie o posiadanie konta na portalu, a 17 dzieci podało w ankiecie, że udostępnia swój adres zamieszkania. Można przypuszczać, że świadomość dzieci w szkole podstawowej na temat zabezpieczania swojego interesu jest duża, ponieważ ankieta pokazuje, że ponad 60% dzieci czyta regulaminy, jednak regulaminy mogą być dla nich niezrozumiałe.

Ostatnia kwestia dotyczy weryfikacji i przetwarzania danych po wykonanej transakcji. Jest wiele narzędzi, których używają firmy dla określenia swoich odbiorców. Przedsiębiorcy wykorzystują dane podawane przez nas na portalach i przy różnego rodzaju transakcjach do rozbudowanych analiz. Aplikacje, takie jak Facebook, Instagram czy powszechna wyszukiwarka google.pl z wieloma aplikacjami, zbierają, weryfikują i przetwarzają dane na swoje potrzeby. Profilowanie, bo tak nazywa się zautomatyzowane przetwarzanie i weryfikowanie danych, jest dozwolone tylko w określonym i uzasadnionym celu. Warunkami legalności profilowania jest zgoda osoby, której danych to dotyczy, a przetwarzanie tych danych obejmuje ochronę interesów osoby i uzasadnia realizację interesu administratora danych. Wydaje się, że potrzebna jest wielopoziomowa edukacja, która umożliwi zapobieganie nielegalnemu profilowaniu i pozostawi decyzję o udostępnianiu swoich danych i pozwolenie na wykorzystywanie ich osobie zainteresowanej. Podanie danych nie zawsze jest potrzebne do wykonania transakcji, a często niektóre dane wymagane są obligatoryjnie. Przykładem są portale, które analizują dane w celu podania najlepszej oferty. Do znalezienia takich ofert nie jest fizycznie potrzebne podawanie danych osobowych, a pomimo to nie przejdziemy do następnego kroku, nie podając imienia, nazwiska, daty urodzenia i adresu e-mail. W późniejszym czasie naszą skrzynkę mailową przepełniają różnego rodzaju oferty. Możemy tu zwrócić uwagę również na zgody dotyczące przetwarzania naszych danych w celach marketingowych. Człowiek powinien mieć szansę sam zdecydować, czy chce otrzymywać newsletter, ale jeżeli nie zaakceptujemy tej zgody, nie możemy założyć konta na portalu.

Nowe przepisy unijne⁶ wprowadziły przymus jasnej i rzetelnej informacji o wykorzystywaniu danych podawanych przez nas w sieci i możliwość dla potencjalnego klienta wyrażenia sprzeciwu, a niedostosowanie się administratora danych lub podmiotu przetwarzającego dane do tych przepisów zagrożone jest sankcjami. Warto zauważyć, że zgodę na przetwarzanie danych osobowych według rozporządzenia UE mogą dawać osoby, które ukończyły 16 lat. Przepisy krajowe mogą obniżyć wiek do 13 lat i tak stało

⁶ Rozporządzenie Parlamentu Europejskiego i Rady (UE) 2016/679 z dnia 27 kwietnia 2016 r. w sprawie ochrony osób fizycznych w związku z przetwarzaniem danych osobowych i w sprawie swobodnego przepływu takich danych oraz uchylenia dyrektywy 95/46/WE (ogólne rozporządzenie o ochronie danych) (Dz.U. UE L119/1).

się w nowej polskiej ustawie o ochronie danych osobowych⁷. W przypadku dziecka poniżej 13. roku życia w Polsce lub poniżej 16. roku życia w krajach, które przyjęły przepis rozporządzenia, podmiot przetwarzający dane powinien sprawdzić, czy opiekun prawny wyraził zgodę na przetwarzanie danych osobowych dziecka. RODO, bo tak potocznie nazywane jest wprowadzone rozporządzenie, określa podstawę do przetwarzania danych i na podstawie jakiej zgody przedsiębiorca może przetwarzać dane – dobrowolnej, konkretnej i jednoznacznej. RODO wprowadza instytucję prawa do bycia zapomnianym, czyli zgłoszenia w każdej chwili woli do usunięcia jego danych, jeżeli nie ma do tego przeciwskazań ze względu na ważny interes podmiotu przetwarzającego dane. W każdej chwili mamy prawo żądać informacji, jakie dane posiada dany podmiot, w jakim celu nasze dane są przetwarzane, czy są udostępniane i komu, a ponadto – ile czasu nasze dane będą przechowywane. W razie odmowy podania nam tych lub innych informacji, jakie jest zobowiązany przekazać nam podmiot przetwarzający, a także gdy przetwarza nasze dane niezgodnie z prawem, możemy się zwrócić do organu nadzorczego. Na decyzje organu nadzorczego lub zaniechanie obowiązku, jakim jest rozpatrzenie skargi, przysługuje nam skarga do sądu administracyjnego. Na drodze cywilnej możemy natomiast domagać się odszkodowania i żądać bezpośrednio od administratora danych osobowych lub podmiotu przetwarzającego dane zaniechania lub konkretnego działania. Rozporządzenie i przepisy krajowe dają nam wiele możliwości ochrony tożsamości i zwracają specjalną uwagę na dzieci. Zawierając zasadę przejrzystości, w rozporządzeniu, określono, że na szczególną ochronę zasługują dzieci, dlatego komunikaty oraz wszelkie informacje związane z przetwarzaniem danych osobowych dziecka powinny być jasne i sformułowane prostym językiem⁸.

Dużą rolę w transakcjach internetowych odgrywa bankowość elektroniczna, za pomocą, której łatwo i szybko możemy dokonać zakupu w sieci. Wysyłając zapytania do większości banków w Polsce, dowiedziałam się, że konto dla osoby o ograniczonej zdolności do czynności prawnych można założyć niemal w każdym banku, za zgodą przedstawiciela ustawowego⁹. Wiele z nich nie ma żadnych ograniczeń, dziecko może dysponować środkami i zarządzać kontem we własnym imieniu, bardzo często jednak podana jest kwota zwykłego zarządu. Znalazł się również bank oferujący konto dla osoby poniżej 13. roku życia, w którym głównym dysponentem jest przedstawiciel ustawowy, ale dziecko również ma określone prawa. Z ankiety przeprowadzonej w szkole wynika, że 27 na 150 dzieci posiada własne konto w banku, a bankowość internetowa nadal się rozwija¹⁰. Jak przedstawia poniższa tabela, ankietowani to dzieci w przedziale wiekowym od 9. do 14. roku życia. Płatności możemy dokonywać również przez usługi telekomunikacyjne, bardzo często sposób ten wykorzystywany jest w oferowanych grach i wartość zamówienia doliczana jest do rachunku.

⁷ Ustawa z dnia 10 maja 2018 r. o ochronie danych osobowych (Dz.U. 2018 poz. 1000).

⁸ D. Lubaszko, *RODO zmiany w zakresie ochrony danych osobowych. Porównanie przepisów. Praktyczne uwagi*, Wolters Kluwer, Warszawa 2018, s. 139.

⁹ Z. Ofiarski, *Prawo bankowe seria akademicka*, Wolters Kluwer, Warszawa 2017, s. 217.

¹⁰ Badanie własne z dnia 27 września 2018 roku, op. cit.

Tabela 1. Odpowiedzi dotyczące płatności w sieci, dokonywanych przez osoby w przedziale wiekowym 9–14 lat uzyskane w ankiecie

| Dokonywanie płatności w sieci przez uczniów Szkoły Podstawowej im. 1 Dywizji Piechoty im. Tadeusz Kościuszki | | | | | |
|---|--------------------------|--------------------------|----------------------|----------------------|--------------|
| | dziewczynki do lat 12 | dziewczynki od lat 13 | chłopcy do lat 12 | chłopcy od lat 13 | Razem |
| Za pomocą karty opiekuna | 8 | 3 | 5 | 12 | 28 |
| Za pomocą swojej karty | 6 | 2 | 10 | 9 | 27 |
| Przelew na pocztę | 2 | 1 | 2 | 2 | 7 |
| Gotówka przy odbiorze | 9 | 9 | 5 | 13 | 36 |
| Razem | 25 | 15 | 22 | 36 | 98 |

Źródło: wyników badań własnych.

Inną kwestią jest, że realizacja zamówienia wykonywana jest przez firmy kurierskie, które niekoniecznie sprawdzają odbiorcę lub w ogóle nie mają z nim styczności, bo zostawiają paczkę sąsiadowi. Prawo zastrzega możliwość zwrotu zamówionego towaru w ciągu 14 dni bez podania przyczyny, więc opiekun prawny, który zorientuje się o nieodpowiednim zakupie dziecka, może anulować transakcję i żądać zwrotu pieniędzy. Inaczej ma się sprawa, gdy zakup nie zostanie namierzony przed upływem tego terminu. Problemem jest również korzystanie dzieci z kart opiekunów i trudno jest udowodnić, że zakupu nie dokonało się samemu. W ankiecie niektóre dzieci wskazywały, że dokonują płatności pod okiem rodziców i ta postawa jest prawidłowa, jednak często rodzice nie mają pojęcia o wykorzystaniu ich środka płatniczego. Z pomocą przychodzi tu system powiadamiania o dokonanej transakcji.

Na koniec przytoczę sytuację, jaka nie powinna mieć miejsca w moim środowisku. Dziecko poniżej 13. roku życia dostało przyzwolenie na zakup gry przez Internet. Dokonało wyboru w sklepie internetowym, po czym wybrało płatność za pomocą podłączonej do konta karty kredytowej brata. W informacji o grze podstawowej nie było informacji, że kupuje się ją z dodatkami, których cen nie podano. Po akceptacji zakupu dziecko zainstalowało grę i zaczęło grać. Dwa dni później okazało się, że wystawiono rachunek na 400 zł, zamiast na 30 zł. Jest to przykład nieodpowiedzialnego zachowania osoby dorosłej, która nie nadzorowała zakupu, i braku rzetelnej obsługi strony, która – oferując produkt – nie podała wszystkich danych, w tym dodatkowych kosztów. Pieniądze udało się odzyskać, jednak niech będzie to przestroga. Identyfikacja użytkownika e-usługi jest bardzo trudnym tematem, ale w doktrynie ciągle poszukuje się idealnego rozwiązania. Trudno jest bowiem wprowadzić mechanizmy pozwalające w stu procentach zidentyfikować osobę korzystającą z usług w sieci i nie naruszyć jej wolności.

Wnosząc z przedstawionego materiału, dużym postępowaniem w obszarze ochrony danych osobowych jest wprowadzenie rozporządzenia UE, które definiuje nam pojęcia związane z ochroną danych, ale również stwarza narzędzia do egzekwowania swoich praw w sieci oraz możliwość dochodzenia zadośćuczynienia, gdy nasze prawa zostaną naruszone.

W dalszym ciągu na uregulowanie czeka identyfikacja użytkownika niepełnoletniego, nienaruszająca prywatności człowieka. Bardzo trudną kwestią pozostaje pytanie, w jaki sposób weryfikować podane przez osobę niepełnoletnią dane, nie wymagając tych, których usługobiorca, konsument nie chce podawać lub przysyłać ze względu na możliwość przestępstwa

z wykorzystaniem tych danych, np. dowodu osobistego. Ponadto nie ma programu, który weryfikowałby autentyczność podanego numeru dowodu na potrzeby zakupów przez Internet bez jego bezpośredniego przesłania. Ta i podobne kwestie prawdopodobnie jeszcze długo pozostaną bez rozwiązania.

Portale i strony, na których odbywa się sprzedaż i zakup produktów oraz usług, powinny przechodzić okresowe kontrole użytkowników i realizacji założeń regulaminowych. Może w ten sposób udałoby się uniknąć tak wielu nielegalnych kont, które mogą być wykorzystane przeciwko ich użytkownikom, jakimi są dzieci poniżej 13. roku życia, bardzo często nierozumiejące mechanizmów wyłudających zamieszczonych w sieci.

Podsumowując: przeprowadzone badania i doświadczenie nakazują przyjrzeć się bezpieczeństwu najmłodszych w sieci. Dużą rolę w zapewnieniu bezpieczeństwa odgrywają rodzice. Wszelkie aplikacje i strony internetowe możemy zabezpieczyć przed małoletnim. Internet jest bardzo pożytecznym wynalazkiem i przyszłościowym, dzięki niemu wiele nieemożliwych rzeczy stało się możliwe. Ułatwia pracę, może pomóc w nauce lub załatwieniu spraw bez zbędnych niedogodności, ale jest również niebezpieczny, jeżeli nie potrafimy z niego korzystać lub nie kontrolujemy naszych podopiecznych.

Bibliografia

- Gołaczyński J., *Umowy elektroniczne – próba definicji* [w:] *Prawo umów elektronicznych*, red. J. Gołaczyński, WoltersKluwer, Wrocław 2006.
- Habdas M., Fras M., *Kodeks cywilny. Komentarz, Tom I. Część ogólna (art. 1–125)*, Wolter Kluwers, Warszawa 2018.
- Lubasz D., *RODO. Zmiany w zakresie ochrony danych osobowych. Porównanie przepisów. Praktyczne uwagi*, Wolters Kluwer, Warszawa 2018.
- Ofiarski Z., *Prawo bankowe seria akademicka*, Wolters Kluwer, Warszawa 2017, s. 217.
- RODO przewodnik ze wzorami*, red. M. Gawroński, Wolters Kluwer, Warszawa 2018.
- Ustawa Kodeks cywilny z dnia 23 kwietnia 1964 r. z p.zm. (Dz.U. 1964 nr 16 poz. 93).
- Witczak H., Kawałko A., *Zobowiązania*, C.H. Beck, Warszawa 2015.

Ankieta

Poniższa ankieta skierowana jest do osób poniżej 18 r. ż. i powstała na potrzeby określenia wirtualnej aktywności dzieci i młodzieży w ramach I Międzynarodowej Konferencji Naukowej *Prawno-społeczne aspekty wychowania w dobie XXI wieku. Zagrożenia, nadzieje, wyzwania*. Proszę o odpowiedzi zgodne z prawdą, bo tylko takie informacje pomogą nam w poznaniu Internetu, jaki jest potrzebny. Ankieta jest anonimowa i polega na wybraniu odpowiedzi lub krótkiej odpowiedzi pisemnej.

1. Posiadam (możliwość zaznaczenia wielu odpowiedzi):

- A. komputer stacjonarny,
- B. komputer mobilny (laptop, notebook),
- C. smartfon,
- D. tablet

2. Z jakiego urządzenia najczęściej korzystasz?

(połącz z cyframi, gdzie 1 to najczęściej, a 4 najrzadziej)

- A. komputer stacjonarny,1
- B. komputer mobilny (laptop, notebook),.....2
- C. smartfon,.....3
- D. tablet,.....4

3. Dostęp do Internetu mam:

- A. w domu,
- B. w szkole,
- C. w kafejce internetowej,
- D. wszędzie,

4. W sieci (możliwość zaznaczenia wielu odpowiedzi i wpisania przykładów):

- A. Kontaktuję się ze znajomymi (za pomocą jakiego komunikatora?).....
- B. Poznaję ludzi (za pomocą jakiego portalu?).....
- C. Uczestniczę w dyskusjach (na jakich stronach?)
- D. Czytam (co?).....
- E. Uczę się (czego?).....
- F. Oglądam filmy (gdzie?).....
- G. Słucham muzyki (gdzie?).....
- H. Robię zakupy (jakie?).....
- I. Prowadzę bloga, vloga itp. (możesz napisać, jakiego).....
- J. Programuję.....
- K. Gram (w co?).....
- L. Inne:

5. Posiadam skrzynkę pocztową – email:

- A. Tak (jaką lub jakie?):
- B. Nie

6. Korzystam z aplikacji (możliwość zaznaczenia wielu odpowiedzi):

- A. Facebook
- B. Instagram
- C. Messenger
- D. Twitter
- E. Snapchat
- F. YouTube
- G. Google +
- H. Inne (wymień):

7. Czy ktoś pomógł Ci w założeniu profilu i wytłumaczył Ci, jak korzystać z portali społecznościowych?

- A. Miałem pomoc i wsparcie.
- B. Nie potrzebowałem pomocy, ale rodzice/dziadkowie/opiekunowie wytłumaczyli mi, jakie są zagrożenia i w jakim celu powinniśmy korzystać z Internetu.
- C. Rodzice, dziadkowie lub opiekunowie pomogli mi założyć konto.
- D. Nie miałem pomocy ani wsparcia i sam musiałem wszystko ogarnąć.

8. Czy dokonujesz płatności w sieci?

- A. Tak, za pomocą karty lub konta rodzica
- B. Tak, za pomocą swojej karty lub konta
- C. Przy zakupach przez Internet płacę przelewem na pocztę
- D. Jeżeli coś zamawiam, to płacę gotówką, przy odbiorze

9. Mam konto na portalu (możliwość zaznaczenia wielu odpowiedzi):

- A. allegro.pl
- B. olx.pl
- C. aliexpress.com
- D. Inne (wymień):

10. Jakie dane udostępniasz w Internecie (możliwość zaznaczenia wielu odpowiedzi):

- A. Imię i nazwisko
- B. Adres zamieszkania
- C. Adres pobytu, gdy jesteś poza domem
- D. Numer telefonu
- E. Adres email
- F. Swoje zdjęcia
- G. Informacje o tym, co lubisz bądź czego nie lubisz
- H. Ogłoszenia (jakie?)

11. Czytasz regulaminy i informacje o stronach zanim na nie wejdiesz?

- A. Tak
- B. Nie

12. Co robiłeś w sieci w ciągu ostatniego dnia?

.....

13. Płeć ankietowanego:

Kobieta/Mężczyzna

14. Wiek ankietowanego:

SUMMARY

Marta Górską

Verification of data during Internet transactions and data safety on the Net

The purpose of this paper is to present the ways of our data verification when entering into all kinds of agreements on the Internet. It should be clear what security measures the portals have and what dangers result from the lack of security. This paper focuses on contracts concluded by young people using electronic payment methods and takes special notice of contracts concluded by children. Observation of the modes of functioning in virtual reality suggests looking at creating profiles on community portals and the consequences of concluding such an agreement. Data provided for registration purposes by users of offered services is used in other processes. The scope of the analysis shows that we should supervise the activity in the network of young people and educate children how to use the Internet wisely.

Key words: data verification, internet agreements, child safety.

Data wpływu artykułu: 29.10.2018 r.

Data akceptacji artykułu: 29.04.2019 r.

Oksana Zelena

Drohobych Ivan Franko State Pedagogical University
Associate Professor of the Department of Law, Sociology and Political Science
e-mail: OksanaZel@ukr.net

Maryana Hrynio

Drohobych Ivan Franko State Pedagogical University
Student, Faculty of History, Specialty "Sociology"
e-mail: grynomaryana@i.ua

Formation of the participant type of political culture of Ukrainian youth

SUMMARY

The authors analyze theoretical foundations of political culture and elucidate its typology. This paper provides an insight into the characteristic aspects of the combination of pure types of political culture and the formation of mixed forms. The focus is on the participant type, without the developed features of which it is impossible to form a mixed-type political culture, the so-called civic culture. By using empirical data, the level of youth's attitudes towards politics is determined and the prospects for forming an activist type of political culture are outlined.

Key words: political culture, youth, the participant type of political culture, civic culture.

Theoretical foundations of the research

The issue of political culture and the process of its formation have been studied by both foreign and Ukrainian political scientists, sociologists, and culturologists. The relevance of the study is proved by the fact that there are more than 30 definitions of political culture in modern political research¹. This is by no means a sign of intellectual chaos in its understanding, but proves the multifaceted nature of the phenomenon, the diversity of its connections with political reality. The conceptual basis of political culture was laid by J.G. Herder²,

¹ S. Zdioruk, *Gumanitarna polityka Ukrajins'koji Derzhavy v novitnij period*, monografija, ed. S. I. Zdioruk, Kyiv 2006, NISD, p. 47.

² J. G. Herder, *Idei k filosofii i istorii chelovechestva*, http://platon.net/load/knigi_po_filosofii/

G. Almond³, S. Verba⁴ and others. They analyzed the structure and functions of political culture, studied the orientation, behavior and organization of actors of political culture. In particular, G. Almond, explaining the concept of political culture, called it a psychological phenomenon, when each political system “is included in a special pattern of orientations to political action”⁵.

In Ukrainian political thought, the concept of “political culture” was first used by V. Lypynskyi, who defined political culture as involvement of scientific knowledge in the political process⁶. In independent Ukraine, the issues of political culture immediately became scientifically relevant. In 1991, scientists of the Institute of Sociology of the National Academy of Sciences of Ukraine (Ye. Holovakha, N. Panina, Yu. Pakhomov, etc.) made a thorough research into Ukrainian political culture⁷. Ye. Holovakha’s monograph “The Transforming Society. Experience of sociological monitoring in Ukraine”⁸ is worth special attention. The scientist defines political culture as “a set of stable forms of political consciousness and behavior that determine special aspects of functioning of the political process members within a certain political system,” and analyzes the elements that, in his opinion, directly show the sequence of people’s involvement in the sphere of public political life. A significant contribution to the study of political culture in Ukraine was made by L. Nahorna⁹. The researcher elucidates essential characteristics of the political culture of Ukrainian society and determines the peculiarities of its formation in conditions of democratic transformations. Ruslan Kalamazh and Volodymyr Ilnytskyi¹⁰ studied the political culture of student youth in the context of a competency-based approach.

Empirical basis

The article is based on the results of the sociological project “Youth of the border zone: Drohobych – Przemyśl”, implemented in May–June 2015 by the Department of Law, Sociology and Political Science of the Ivan Franko Drohobych State Pedagogical University

istorija_prosveshhenie/gerder_i_g_idei_k_filosofii_istorii_chelovechestva/11-1-0-801, data dostępu: 20.09.2028 r.

³ G.A. Almond, *Comparative Political Systems*, „The Journal of Politics” 1956, Vol 18, No 3, 391–409, p. 396.

⁴ G.A. Almond, S. Verba, *The Civic Culture. Political Attitudes and Democracy in Five Countries*, Princeton 1963, p. 514.

⁵ G.A. Almond, *Comparative Political Systems*, „The Journal of Politics” 1956, Vol. 18, No. 3, pp. 391–409, p. 396.

⁶ V. Lypynskyi, *Lysty do brat'v-hliborobiv pro ideju i organizaciju ukrajins'kogo monarhizmu*, Kyiv–Filadelfija 1995, p. 344, 353.

⁷ *Politychna kul'tura naseennia Ukrainy (rezul'taty sotsiolohichnoho doslidzennia)* / Ye. Holovakha, N. V. Panina, N. Pakhomov, N. N. Churylov, etc., Kyiv 1993.

⁸ Ye. I. Holovaha, *Suspil'stvo, shcho transformujet'sia. Dosvid sotsiolohichnoho monitorynhu v Ukraini*, Kyiv Fond «Demokratychni initsiatyvy» 1997, 154 p., p. 96.

⁹ L. P. Nagorna, *Politychna kul'tura ukrajins'kogo narodu: istorychna retrospektyva i suchasni realiji*, Kyiv 1998.

¹⁰ V. Kalamazh, V. O. Il'nyckyy, *Politychna kul'tura students'koyi molodi u konteksti kompetentnogo pidkhodu*, „Psychological journal” 2018, No.3(13), p. 53–66, <http://www.apsijournal.com/index.php/psyjournal/article/.../183/>, data dostępu: 15.08.2018 r.

and the Institute of Sociology of the East European State Higher School in Przemyśl (project leaders S. Shchudlo and P. Dlugosz). The research was conducted by using a questionnaire-based survey among senior secondary schools pupils in the cities of Drohobych (Ukraine) and Przemyśl (the Republic of Poland). The sampling was made by using a hard data method: 717 pupils were surveyed in Przemyśl, and 584 – In Drohobych. We also use the results of a sociological survey conducted by the Oleksandr Razumkov Center for Economic and Political Studies in September 2017 in all regions of Ukraine, except Crimea and the occupied territories of Donetsk and Luhansk regions. The survey covered 2008 respondents aged 18 and over. Its results were included in the informational and analytical materials for the professional discussion “Political culture and parliamentarism in Ukraine: current state and major problems” on December 17, 2017.

Presentation of the basic material

Political culture includes stable views, orientations, values, beliefs, patterns of behavior regulating relationships between the authorities and people. The multifaceted nature of this socio-cultural phenomenon has led to the emergence of various scientific approaches. For example, foreign researches distinguish three – objectivist, subjectivist and constructivist¹¹. According to the first approach, political culture is a culture of behavior in politics. The second considers political culture as imposing political content and orientations on an individual. Finally, the constructivist approach involves a value perception of politics and political culture. All of these definitions, in our opinion, indicate that political culture is an important element of a political system and helps to reveal the content of society’s political life. In our study, we consider political culture as an attitude of people of a certain country, in particular Ukraine, to politics or the political process in general, as well as to themselves and their role in this process. Since people can perceive themselves as passive members, who cannot make any difference in politics, or may consider themselves an important component of the political system. Such approaches are backed by culture-shaping political traditions and social circumstances. We focus on the formation of the participant type of political culture through interpreting the young people’s attitude towards politics as a rethinking of their role in the country.

The demand for a new generation of political elites and leaders in Ukrainian society is evident. The two Maidans in recent Ukrainian history – the Orange Revolution (2004) and the Revolution of Dignity (2013) prove that young people are a driving force of social transformations¹². This prompts an entirely new approach to determining the role of youth in the state-building process. We fully agree with the researcher Anna Karnaukh regarding the change of Soviet postulates in the treatment of youth exclusively as an object of ideological, economic, and, most importantly, educational influences¹³. We believe that ensuring

¹¹ A. M. Solovey, V. Yu. Shtern, 2012, *Politychna kul'tura suchasnoho ukrayins'koho suspil'stva (teoretyko-metodolohichni vymiry ta suspil'na praktyka)*, Panorama politolohichnykh studiy, Naukovyy visnyk Rivnens'koho derzhavnogo humanitarnoho universytetu, Vyp. 9, p. 258.

¹² Ye. I. Holovaha, *Ukrayins'ke suspil'stvo: tendencyi social'nykh zmin do i pislia Yevromaidanu*, Instytut sotsiolohiyi NAN Ukrayiny, <http://www.soc.univ.kiev.ua/sites/default/.../golovaha-susp2015.pp>, data dostepu: 20.09.2018 r.

¹³ A. Karnaukh, Abstract, *Stanovlennya politychnoyi kul'tury molodi v umovah demokratyzatsiyi suchasnoho ukrayins'koho suspil'stva*, Kyiv 2006, 26 p., p. 5.

effective democratic changes in the society is conditioned by the primacy of individuals, their self-development, an active life position of their own free will, and not due to someone's demands and needs. Therefore, it is important to help young Ukrainians form not only new paradigms and value orientations, but also a statesman-like civic position by acquiring new knowledge. In our view, the most important factor in the formation of political consciousness and political culture, along with learning, is social activity, which is manifested primarily in the interest in politics.

One of the means of comprehensive awareness of value models of political cultures is their typology. The most commonly used in modern political science is a political culture approach, proposed by G. Almond and S. Verba. It distinguishes between three main types of political culture: parochial, subject and participant¹⁴. More specifically, the parochial political culture is oriented toward local values (values of the clan, tribe, and family) and can be manifested in the form of local patriotism, respect for the family; it may also include corruption and political clanism. The subject type of political culture (or the culture of subjection) is characterized by citizens' passive attitude to a political system. Finally, the participant type (or the culture of participation), which is in the focus of our attention, forms a person oriented towards an active role in the functioning of a political system. However, the specificity of all types is that they do not exist in their pure form. According to G. Almond and S. Verba, they interact with each other, produce mixed forms, with one component prevailing: parochial-subject, subject-participant and parochial-participant political cultures¹⁵. In this study, we use a typology of political culture based on the intersection of essential characteristics of an object of political culture with its subject. Thus we speak about a democratic or totalitarian, integrated or fragmentary, parochial-subject or participant, and other forms.

It is difficult to form a new type of political culture in Ukrainian society because, according to Ye. Holovakha, it is a society of spontaneous post-Soviet transformation and postponed declarative transit¹⁶. The researcher says that its characteristic features are a dual institutional system, mass anomia demoralization and social inactivity, as well as values of the "distorted modernity" times. It means that the former value system, which consolidated a totalitarian society, has been destroyed, and a new one, based on democratic values, has not been formed yet. Ukrainian researchers believe that modern political culture of Ukrainian citizens is characterized by democratic and authoritarian components (political culture of a mixed type). In addition, it is a fragmentary political culture of the transitional stage of Ukrainian society development¹⁷. It differs from the political culture of countries with stable democracy in a much lower degree of civil society development and people's political awareness, the level of people's political activity, structures of political identity.

We agree with Tetyana Dzhyga that the subject political culture is dominant in present-day Ukraine. Elements of the participant culture promoting the formation of an active civic position are underdeveloped¹⁸. According to the researcher, a clear civic position, initia-

¹⁴ G. Almond, S. Verba, *The Civic Culture. Political Attitudes and Democracy in Five Countries*, Princeton 1963, p. 514.

¹⁵ *Ibidem*, p. 516.

¹⁶ Ye. I. Holovakha, *op. cit.*, data dostępu: 20.09.2018 r.

¹⁷ L. P. Nagorna, *Politychna kul'tura ukrajins'kogo narodu: istorychna retrospektyva i suchasni realiji*, Kyiv 1998, p. 36.

¹⁸ T. Dzhyga, *Suchasni tendenciyi stanovlennia politychnoyi kul'tury ukrajins'koho suspil'stva*, p. 66, http://www.ipiend.gov.ua/uploads/pm/pm_46/dzyga_suchasni.pdf, data dostępu: 15.08.2018 r.

tive, a sense of responsibility for the state of affairs in the country is a rare phenomenon in Ukrainian society. The country does not have a well-formed civic culture, in which most citizens are convinced that they can and do play an active role in politics.

In our opinion, the main pillar of Ukrainian young people's political culture should be awareness of the needs of their country and, accordingly, formation of state-building psychology, achievement of a harmonious combination of interests and needs of individuals, civil society and the state. We focus on the formation of the participant type, without whose domination it is impossible to form a civic culture. Civic culture is most characteristic of democratic societies. It ensures normal functioning of society, creates a basis for social stability. This was proved by G. Almond and S. Verba. The researchers emphasize that they do not identify the concept of civic culture with norms of civic behavior, which is primarily associated with political activity. A special aspect of civic culture is that rational-participant behavior patterns coexist with elements of parochial and subject cultures. This type of political culture ensures civil consensus in society as a necessary basis for democracy, even if there are different political orientations in it.

The Western political experience proves that civic culture can only be formed under democracy, and its effectiveness is stipulated by the simultaneous combination of individual autonomy with the right to freedom, when the community members are aware of their equals¹⁹. This is emphasized by a representative of the theory of participatory democracy B. Barber. His theory is based on the idea of citizenship, that is, the formation of a specific type of democratic community, in which individuals are active participants in the common process of political participation who, through negotiation and mutual respect, reach consensus²⁰.

We believe that the participant type of youth political culture can be formed only in the context of transforming the Ukrainian society, according to Y. Habermas, into the "community of people united not only on the basis of interests, but also a common civic culture and education, which are realized in political actions through institutions of participative democracy"²¹. One of the citizenship-forming factors is political participation. It should be emphasized that, along with the category "political participation", such concepts as "civil/political action", "socio-political activity", "civic engagement", etc. are often used. In our study, we consider citizenship participation through their attitude to politics.

Based on the results of the survey "Youth of the border zone: Drohobych – Przemysl", whose respondents were graduate pupils aged 15 – 16, we will analyze their attitude to politics²². According to age requirements, they do not have electoral rights yet. We use a five-grade scale to analyze young people's responses to the question "Are you interested in politics?": "very strong", "strong", "average", "weak", "not interested at all". Only 2,6% of the respondents have a strong interest in politics. The share of those who showed an aver-

¹⁹ V. Klymonchuk, *Politychna uchast' hromadian Ukrainy yak vyivav antropologichnoho vymiru svobody*, „Politychnyj menedzhment” 2012, No 4–5, p. 75.

²⁰ B. Barber, *Syl'na demokratiya: polityka uchastnytskoho typu*, Demokratiya: antol. / [upoiad. O. Protsenko], Kyiv 2005, Smoloskyp, p. 259.

²¹ Ju. Habersman, *Gromadjanstvo i nacional'na identychnist'*, <http://litopys.org.ua/rizne/haber.htm>, data dostepu: 15.08 2018 r.

²² Ya. Komarnytskyi, *Stavlennia suchasnoyi ukrayins'koyi ta pol's'koyi molodi do polityky: porivijal'nyi analiz pohranychchia* [w:] *Molodizhna polityka: problemy i perspektyvy*, red. S. Schudlo, P. Dlugosh, Drohobych – Zheshuv 2016, Vyp.7, 177–183 p., p.179.

age interest in politics is the largest – 54,1%. 15,6% of those polled are not interested in politics. Finally, the ratio of those who are not interested in politics at all is 8,7%.

A gender analysis of responses shows that boys are more interested in politics than girls. The percentage of boys who are very strongly interested in politics is slightly bigger than that of girls – 2,9 versus 2,3, while the proportion of boys who are strongly interested in politics is 23,4%, which is more than that of girls – 9,3%. But more girls express an average interest – 57,0%, while the percentage of boys is 50,9. 20,1% of girls and 9,9% of boys show weak interest in politics. As to those who are not interested in politics at all, the percentage of boys is 9,4% and girls – 7,9%²³ (see table 1).

Table 1. Level of young people's interest in politics (%)

| | Total | Girls | Boys |
|-----------------------|-------|-------|------|
| Very strong | 2,6 | 2,3 | 2,9 |
| Strong | 15,6 | 9,3 | 23,4 |
| Average | 54,1 | 57,0 | 50,9 |
| Weak | 15,6 | 20,1 | 9,9 |
| Not interested at all | 8,7 | 7,9 | 9,4 |

Source: compiled by the author on the basis of Ya. Komarnyc'kyj, *Stavlennja suchasnoji ukrajins'koji ta pol's'koji molodi do polityky: porivnjal'nyj analiz pogranychchja* [w:] *Molodizhna polityka: problemy i perspektyvy*, red. S. Shchudlo, P. Dlugosz, Drogobych–Rzeszów 2016, Vyp. 7, 177–183 p., p. 181.

In order to give a better idea of the level of Ukrainian young people's interest in politics, we will compare the responses of Ukrainian schoolchildren with those of their Polish peers (see table 2.).

Table 2. Comparative analysis of the level of interest in politics of Ukrainian and Polish youth (%)

| | Ukraine | Poland |
|-----------------------|---------|--------|
| Very strong | 2,6 | 4,7 |
| Strong | 15,6 | 11,4 |
| Average | 54,1 | 32,5 |
| Weak | 15,6 | 28,8 |
| Not interested at all | 8,7 | 22,1 |

Source: Ya. Komarnytskyi, op. cit., 177–183 p., p. 179.

The responses of Ukrainian and Polish respondents concentrated around average positions. However, while over half of Ukrainian pupils indicated “average” interest in politics (54%), Polish pupils' responses divided between “average” (32,5%) and “weak” (28,8%).

²³ Ya. Komarnytskyi, 2016, *Stavlennia suchasnoji ukrajins'koyi ta pol's'koyi molodi do polityky: porivnjal'nyi analiz pohranychchia*, [w:] *Molodizhna polityka: problemy i perspektyvy*, red. S. Shchudlo, P. Dlugosz, Drogobych–Rzeszow, Vyp.7, 177–183 p., p. 181.

Compared to Ukrainians, in Poland, there are significantly more people who are not interested in politics at all – 22,1% and 8,7% respectively.

Based on the opinion poll conducted by the Razumkov Center²⁴ in all regions of Ukraine, except for Crimea and the occupied territories of Donetsk and Luhansk regions, we analyze the level of interest in politics of the next age group of young people (18–29 years old). The analysis shows that 24,3% of the respondents are generally interested in politics, 43,9% are not very interested, and those who are not interested in politics at all constitute 29,2% (see table 3).

Table 3. Level of young people's interest in politics; age 18–29 (%)

| | |
|-----------------------|------|
| Very interested | 2,8 |
| Rather interested | 21,5 |
| Not very interested | 43,9 |
| Not interested at all | 29,2 |
| Not sure | 2,6 |

Source: compiled by the author on the basis of O. Razumkov, op. cit.

After comparing the data presented in tables 2 and 3, we can conclude that the level of young people's interest in politics increases with age. However, there is a group of young people who clearly articulate an indifferent attitude towards politics. They can be called absentees. We may assume that when school leavers continue to study or work, due to various circumstances, they do not successfully socialize politically and become alienated from political life. In our opinion, there are different reasons why young people do not take an active interest in political life. One of them is political ignorance, which is opposed to good knowledge in other areas, high rationality, which helps them achieve their personal goals. Ignorance and substitution of concepts contribute to the lack of skills in political participation and political experience. According to the same poll, only a third of young people believe that their participation is necessary for changing the situation in the country for the better. 47% do not feel that need²⁵.

We also consider that the lack of real and effective rule of law and systemic irresponsibility of the political elite leads to a gradual normalization of irresponsibility in everyday practices thus making young people distance from politics more and more, arouses a feeling of apathy, pessimism and cynicism in the society against the backdrop of persistent paternalistic instructions to the general public.

However, the authors think that one should not be so categorical in terms of the lack of changes in the formation of young Ukrainians' civic activity. Protest movements during the Ukrainian Maidans, which we have already mentioned, prove their undeniable

²⁴ O. Razumkov, *Politychna kul'tura ta parlamentaryzm v Ukraini: suchasnyj stan ta osnovni problemy*, Informaciyno-analitychni materialy do fakhovoyi dyskusiyi, Center for Economic and Political Studies, December 14, 2017, http://www.razumkov.org.ua/uploads/socio/2017_Politychna_kultura.pdf, data dostepu: 15.08 2018 r.

²⁵ Ibidem.

influence on the formation of their civil and national qualities²⁶. Ukrainian sociologists are convinced that there are gradual qualitative social changes after Euromaidan (2013). Before those events, Ukrainian society was described as a community, and now we may speak about transforming the Ukrainian community into the public²⁷. This leads to a growing degree of social cohesion and increases the possibility of creating a civil society. In our opinion, the level of self-organization and self-government on the Maidan is a vivid confirmation of a real civil society. American Professor Francis Fukuyama argues that Ukraine has proved that it has a very powerful civil society that needs to be considered, but the process of formation has not been completed yet²⁸. Ukrainian historian Yaroslav Hrytsak also asserts that Euromaidan was an example of social organization with a very clear division of labor. This characteristic belongs to environments with a horizontal structure, where the hierarchy does not matter. According to the scientist, Euromaidan participants have other values: all with higher education, socially equal, live and act not in the elite, but in the egalitarian environments – for example, Facebook²⁹. We fully agree with Y. Hrytsak's conclusions: "Euromaidan is the best confirmation of the value change that happened in Ukraine over the past 10–15 years. Its main driving force is not only the middle class (in the broad sense: from journalists and IT pros to medium-sized businesses), but also young people"³⁰. We believe that the events of November–December 2013 demonstrated that during the years of independence, a new post-Soviet generation was formed in Ukraine, ready to defend European values by democratic methods. It was the young people who were the Euromaidan's driving force – 40% of all the protesters were aged 15–29³¹. The issue of European integration is more than a political decision for Ukrainian youth. First and foremost, it is high-quality education, lack of corruption and a high standard of living.

Conclusions

To recapitulate, we can speak of a mixed type of young people's political culture in present-day Ukraine. It is dominated by signs of subject and parochial culture, while elements of the participant component are only beginning to appear. The process of forming a new type depends on the development of democracy, the spread of new values, certain social attitudes,

²⁶ O. Zelena, *Chynnyky formuvannya natsional'nykh i hromadyans'kykh yakostey molodi u protsesi yevrointegratsiyi, Molod' u suchasnykh yevrointegratsiynykh protsesakh: pravovi, istoriko-politychni ta sotsiokul'turni aspekty: collective monography*, Drohobych 2017, p. 213–238.

²⁷ *Ukrayintsici dyvni lyudy: yakscho yikh b'yut', a vony bizhat', bizhat' zakhyschaty – sociolohy*, Rakurs, 2014, January 14, <http://ua.racurs.ua/426-ukrayinci-dyvni-ludy-yakscho-yih-b-ut-a-vony-bijat-to-bijat-zahyschaty-sociology>, data dostepu: 02.08.2018 r.

²⁸ *Yevromijdan – podyja desiatylittia – eks-spetspredstavnyk Madeleine Albright*, *Ukrayins'ka pravda* 2014, January 12, <http://www.pravda.com.ua/photo-video/2014/01/12/7009379/>, data dostepu: 02.08.2018 r.

²⁹ Ya. Hrytsak, *Ukrayina – yak litak, yakyi zakhopyly terorysty*, „Ukrayins'ka pravda” 2013, December 30, <http://life.pravda.com.ua/person/2013/12/30/147591/>, data dostepu: 20.09.2018 r.

³⁰ Ya. Hrytsak, 26-y protsent, abo yak podolaty istoriyu, Kyiv 2014, Fond Poroshenka, 136 p. (Seriya «Zhyty po-novomu»).

³¹ Ju. Matsiyevsky, V. Kovalko, *Protestnyj potentsial ta politychna mobilizacyja v Ukraini: chynnyky vzayemodiyi*, http://cpr.oa.edu.ua/wpcontent/uploads/2015/11/Protestnyi_potencial_ta_pol_mobilizacya_chynnyky_vzayemodiyi_Matsiyevsky_Kovalko.pdf, data dostepu: 02.08.2018 r.

and willingness to act in a different way. On the one hand, the model of young Ukrainians' political behavior has characteristic features of the post-Soviet transformation society. This manifests itself, first of all, through political apathy and alienation. According to empirical sociological research, both regional and national, young people do not take an active interest in politics. On the other hand, the young generation, which grew up in independent Ukraine and has an experience of participation in the Maidan, shows more signs of a new type of political culture. The desire to live in a country with a high standard of living, respect for human rights and freedoms, high-quality education forms another value component of young people, and they are ready to actively defend and protect it. Further democratization processes in Ukraine should contribute to the formation of the participant type of political culture.

Bibliography

- Almond G., Verba S., *The Civic Culture. Political Attitudes and Democracy in Five Countries*, Princeton 1963, p. 514.
- Almond G., *Comparative Political Systems*, „The Journal of Politics” 1956, Vol. 18, No. 3, 391–409, p. 396.
- Barber B., *Syl'na demokratiya: polityka uchasnytskoho typu*, Demokratiya: antol. / [upoiad. O. Protsenko], Kyiv 2005, Smoloskyp, p. 253–303.
- Dzhyga T., *Suchasni tendencyi stanovlennia politychnoy kul'tury ukrayins'koho suspil'stva*, p. 66, http://www.ipiend.gov.ua/uploads/pm/pm_46/dzyga_suchasni.pdf.
- Habersman Ju., *Gromadjanstvo i nacional'na identychnist'*, <http://litopys.org.ua/rizne/haber.htm>.
- Herder J.G., *Idei k filosofii i istorii chelovechestva*, http://platona.net/load/knigi_po_filosofii/istorija_prosveshhenie/gerder_i_g_idei_k_filosofii_istorii_chelovechestva/11-1-0-801.
- Holovaha Ye.I., *Suspil'stvo, shcho transformujet'sia. Dosvid sotsiolohichnoho monitorynhu v Ukrayini*, Kyiv Fond «Demokratychni initsiatyvy» 1997, 154 p., p. 96.
- Holovaha Ye.I., *Ukrayins'ke suspil'stvo: tendencyi social'nykh zmin do i pislia Yevromaidanu, Instytut sotsiolohiyi NAN Ukrayiny*, <http://www.soc.univ.kiev.ua/sites/default/.../golovaha-susp>, 2015.pp.
- Hrytsak Ya., *26-y protsent, abo yak podolaty istoriyu*, Kyiv 2014, Fond Poroshenka, 136 p. (Seriya «Zhyty po-novomu»).
- Hrytsak Ya., *Ukrayina – yak litak, yakyi zakhopyly terorysty*, „Ukrayins'ka pravda” 2013, December 30, <http://life.ppravda.com.ua/person/2013/12/30/147591/>
- Kalamazh R.V., Il'nyc'ky V.O., *Politychna kul'tura students'koyi molodi u konteksti kompetentnogo pidkrodu*, „Psychological journal” 2018, No. 3(13), p. 53–66. <http://www.apsijournal.com/index.php/psyjournal/article/.../183/>.
- Karnaukh A., Abstract, *Stanovlennia politychnoy kul'tury molodi v umovah demokratyzatsiyi suchasnoho ukrayins'koho suspil'stva*, Kyiv 2006, 26 p., p. 5.
- Kindratets' O.M., *Politychna kul'turayak chynnyk demokratychnykh peretvoren'*, http://www.zgia.zp.ua/gazeta/VISNIK_39_17.pdf.

- Klymonchuk V., *Politychna uchast' hromadian Ukrainy yak vyiv antropolohichnoho vymiru svobody*, „Politychnyj menedzhment” 2012, № 4–5, p. 72–80.
- Komarnytskyi Ya., *Stavlennia suchasnoyi ukrajins'koyi ta pol's'koyi molodi do polityky: porivijal'nyi analiz pohranychchia [w:] Molodizhna polityka: problemy i perspektyvy*, red. S. Schudlo, P. Dlugosh, Drohobych–Zheshuv 2016, Vyp.7, 177–183 p.
- Lypynskiy V., *Lysty do brativ-khliborobiv pro ideyu i organizatsiyu ukryjins'koho mon-arkhizmu*, Kyiv–Philadelphia 1995, p. 344, 353.
- Matsiyevsky Ju., Kovalko V., *Protestnyj potentsial ta politychna mobilizacyja v Ukraini: chynnyky vzayemodiyi*, http://cpr.ua.edu.ua/wpcontent/uploads/2015/11/Protestnyi_potencial_ta_pol_mobilizaciya_chynnyky_vzayemodiyi_Matsiyevsky_Kovalko.pdf.
- Nahorna L.P., *Politychna kul'tura ukryjins'koho narodu: istorychna retrospektyva i suchasni realiyi*, Kyiv 1998, 278 p.
- Oleksandr Razumkov, Center for Economic and Political Studies, *Politychna kul'tura ta parlamentaryzm v Ukraini: suchasnyj stan ta osnovni problemy*, Informaciyno-analitychni materialy do fakhovoyi dyskusiyi, December 14, 2017, http://www.razumkov.org.ua/uploads/socio/2017_Politychna_kultura.pdf.
- Politychna kul'tura naseleння Ukrainy (rezul'taty sotsiolohichnoho doslidzennia) / Ye. Holovakha, N.V. Panina, N. Pakhomov, N.N. Churylov, etc.*, Kyiv 1993.
- Solovey A.M., Shtern V.Yu., *Politychna kul'tura suchasnoho ukrajins'koho suspil'stva (teoretyko-metodolohichni vymiry ta suspil'na praktyka)*, „Panorama politolohichnykh studiy” 2012, Naukovyy visnyk Rivnens'koho derzhavnogo humanitarnoho universytetu, Vyp. 9, p. 258.
- Ukrajintsi dvyjni lyudy: yakscho yikh b'yut', a vony bizhat', bizhat' zakhyschaty – sociolohy*, Rakurs, 2014, January 14, <http://ua.racurs.ua/426-ukrajinci-dyvnii-ludy-yakscho-yih-b-ut-a-vony-bijat-to-bijat-zahyschaty-sociology>.
- Verba S., *Comparative Political Culture*, Princeton 1965, p. 513.
- Yevromijdan – podyja desiatylittia – eks-spetspredstavnyk Madeleine Albright, „Ukrayins'ka pravda”* 2014, January 12, <http://www.ppravda.com.ua/photo-video/2014/01/12/7009379/>.
- Zdioruk S., *Humanitarna polityka Ukrainy koi Derzhavy v novitniy period*, monography, ed. S.I. Zdioruk, Kyiv 2006, NISD, 403 p.
- Zelena O., Zelena O., *Chynnyky formuvannya natsional'nykh i hromadyans'kykh yakostey molodi u protsesi yevrointegratsiyi, Molod' u suchasnykh yevrointegratsiynnykh protsesakh: pravovi, istoryko-politychni ta sotsiokul'turni aspekty: collective monography*, Drohobych 2017, p. 213–238.

STRESZCZENIE

Oksana Zelena, Maryana Hrynio

**Kształtowanie aktywistycznego typu kultury politycznej
wśród ukraińskiej młodzieży**

Przeanalizowane zostały teoretyczne zasady kultury politycznej oraz wskazano jej typologię. Podkreślono specyfikę połączenia czystych form kultury politycznej i form mieszanych. Główną uwagę skupiono na cechach kultury typu aktywistycznego, ponieważ w przypadku jej braku niemożliwe jest stworzenie kultury politycznej typu mieszanego lub tzw. kultury obywatelskiej. Dane empiryczne umożliwiły określenie poziomu stosunku młodzieży do polityki, a także przedstawiły perspektywy kształtowania kultury politycznej typu aktywistycznego.

Słowa kluczowe: kultura polityczna, młodzież, aktywistyczny typ kultury politycznej, kultura obywatelska.

Data wpływu artykułu: 29.10.2018 r.

Data akceptacji artykułu: 5.06.2019 r.

Piotr Zamelski

Politechnika Opolska

e-mail: p.zamelski@po.opole.pl

Pedagogika prawa: paternalizm normodawcy czy relatywizm normy?

STRESZCZENIE

Przedmiotem opracowania jest stosunek pedagogiki i prawa do pozornie przeciwnych sobie zjawisk paternalizmu i relatywizmu w normach prawnych. Prawo na różne sposoby oddziałuje na społeczeństwo, czego wyrazem są różne postawy przyjmowane przez ludzi wobec norm prawnych. Jedną z najważniejszych form społecznego oddziaływania prawa jest funkcja wychowawcza. Pedagogika prawa postuluje odejście od popularnych obecnie metod legislacji opartych na paternalizmie prawodawcy lub relatywizmie norm prawnych na rzecz umacniania wolności osób, rodzin i wspólnot oraz postaw sprzyjających korzystaniu z niej przez ludzi w sposób konstruktywny i odpowiedzialny.

Słowa kluczowe: pedagogika prawa, legislacja, norma prawna, aksjologia prawa, paternalizm, relatywizm.

Wprowadzenie

Tytuł opracowania wskazuje na dwie sytuacje, w których dochodzi do zaburzenia społecznego oddziaływania prawa na osoby będące członkami wspólnoty politycznej. Szczegółowość unormowań i wymuszona przezeń uciążliwość aparatu sądowo-administracyjnego, popularnie określane mianem paternalizmu władzy publicznej, prowadzą do nadmiernego ograniczenia ludzkiej wolności i odpowiedzialności. Z kolei uznanie relatywizmu w procesach redagowania, stosowania lub interpretowania prawa pozbawia normę waloru obiektywizmu, czyniąc z niej jedną z fakultatywnych propozycji postępowania. O ile zatem paternalizm ogranicza wolność człowieka, zniechęcając go do aktywności intelektualnej, relatywizm neguje wartość dążenia do prawdy, stopniowo wprowadzając nieporządek, w którym korzystanie z wolności przestaje być możliwe.

Celem opracowania jest zdefiniowanie pedagogicznoprawnego ujęcia wymienionych problemów w ich warstwie strukturalno-aksjologicznej oraz praktycznej. W toku rozważań odniesiono się do zagadnień społecznej interakcji prawa pozytywnego, charakteru i konsekwencji paternalistycznego i relatywistycznego modelu legislacji oraz modelu wychowania przez prawo jako przedmiotu badań i rdzenia aksjologicznego pedagogiki prawa.

Model społecznej interakcji prawa pozytywnego

Normy prawne należą do kategorii norm społecznych, wśród których wyróżniają się największą szczegółowością i zmiennością oraz przymusem publicznym. Ich kształtowanie jest wynikiem procesu intelektualnego zmierzającego do ograniczenia swobody ludzkich działań i zaniechań tak, aby osiągnąć określone cele widoczne i odczuwalne na poziomie zbiorowości. Prawo może powstawać poprzez zawieranie formalnych umów, ciche przystosowanie prowadzące do ukształtowania prawa zwyczajowego (*common law*) oraz stanowienie przez uprawniony organ¹. Proces powstawania norm prawnych może przebiegać w sposób indukcyjny albo dedukcyjny. W pierwszym przypadku pojawia się oddolne uznanie społeczne dla określonych zachowań, które coraz szersze kręgi ludności przyjmują za właściwe i pożyteczne, a co za tym idzie – również je praktykują. W ten sposób kształtują się normy prawa zwyczajowego, umowy i precedensy sądowe. W drugim przypadku norma prawna zostaje sformułowana i promulgowana przez kompetentne organy władzy (uzasadnienie tetyczne), które dysponują środkami przymusu w celu doprowadzenia do zgodności ludzkich zachowań z treścią normy. W klasycznej koncepcji pozytywizmu prawniczego powstałe w ten sposób prawo pozytywne nie domaga się przekonania adresatów o jego słuszności, lecz zewnętrznego podporządkowania imperatywom płynącym z normy prawnej. O ile zatem idea i praktyka prawa zwyczajowego ceduje proces konceptualizacji, werbalizacji i urzeczywistnienia normy prawnej na samych adresatów, to pozytywizm prawniczy ignoruje zagadnienie świadomości społecznej i prawnej adresatów. Widoczna w nim inspiracja postpłatońską i heglowską wizją całkowitego podporządkowania jednostki i społeczeństwa władzy państwowej² logicznie prowadzi do apriorycznego przypisania prawodawcy atrybutów wszechstronnej wiedzy i jej racjonalnego używania, choćby przeczyło temu doświadczenie rzeczywistości³.

Proces wypierania prawa zwyczajowego przez prawo pozytywne pojawił się wraz z poszerzaniem rozmiarów wspólnot politycznych podporządkowanych jednemu ośrodkowi władzy, a jego katalizatorem stało się upowszechnienie pisma, następnie wynalezienie druku, a w ostatnich dekadach również elektroniczne techniki przekazu informacji. Dość powiedzieć, że także rozwiązania prawne współcześnie funkcjonujące w państwach o bardziej efektywnych systemach ekonomicznych przenikają do prawa polskiego, wypierając rodzime regulacje i zwyczaje⁴. Jakkolwiek zwyczaje prawne w dalszym ciągu kształtują się w różnych stosunkach społecznych i oddziałują na system prawny, ich realne znaczenie jest niewielkie. Na supremację prawa pozytywnego wpływa również niespotykana dawniej szczegółowość prawa i orzecznictwa, w której nie ma miejsca na dodatkowe zwyczaje, częste zmiany regulacji prawnych utrudniające upowszechnianie się zwyczajów oraz relatywnie duża skuteczność aparatu władzy publicznej w egzekwowaniu norm prawa, która utrudnia funkcjonowanie i rozwój alternatywnych systemów normatywnych.

¹ L. L. Fuller, *Anatomia prawa*, tłum. R. Tokarczyk, Daimonion Instytut Wydawniczy, Lublin 1993, s. 165.

² J. Leszczyński, *Dwa rodzaje pozytywności prawa*, „Acta Universitatis Lodzianensis. Folia Iuridica” 2017, s. 44

³ J. Czaja, *O nieracjonalności pojęcia „racjonalnego ustawodawcy”* [w:] *Studia z filozofii prawa*, red. J. Stelmach, Wydawnictwo UJ, Kraków 2001, s. 175–185.

⁴ Dla przykładu: ustawa z dnia 16 września 2011 r. o timeshare, Dz.U. z 2011 r. Nr 230, poz. 1370..

Prawo oddziałuje nie tylko na zewnętrzne zachowania ludzi, ale również na ich przekonania i postawy, przy czym oddziaływanie wychowawcze wykazują zarówno normy sformułowane w sposób kategoriyczny, jak i perswazyjny⁵. Tę immanentną funkcję prawa, znaną przecież od tysięcy i autonomiczną wobec celów teoretycznie założonych przez prawodawcę, Leon Petrażycki określił mianem pedagogiki prawa⁶. O ile normy prawne tworzone oddolnie wyrastają z doświadczeń i mentalności społeczeństwa, prawo pozytywne w procesie urzeczywistniania wchodzi na grunt kultury społecznej niezależnie od tego, czy jest z nią w pełni kompatybilne. Jeżeli adresaci mają świadomość obowiązywania normy prawnej (choćby częściową), w ich psychice ujawniają się określone reakcje, a po dłuższym czasie wytwarzają się względnie trwałe postawy. Najbardziej typowe postawy wobec prawa obejmują:

- przekonanie o słuszności normy wynikające z uznania dla prawodawcy (legalizm), internalizacji normy lub konformizmu wobec społeczeństwa,
- przekonanie o braku słuszności normy, które może skutkować dysonansem poznawczym lub decyzją o nieprzestrzeganiu prawa (tzw. obywatelskie nieposłuszeństwo),
- obojętność wobec normy prawnej, która (zależnie od skuteczności aparatu przymusu) na ogół prowadzi do przestrzegania prawa z powodu obawy przed sankcją lub oczekiwaniami korzyści (oportunizm)⁷.

W najprostszym wariacie przekonanie o słuszności prawa wywołuje lub utrwała postawy zgodne z treścią normy prawnej. Z kolei przekonanie o braku słuszności prawa ma swoje źródło w ugruntowanej świadomości moralnej i społecznej lub wiedzy szczegółowej, a jego skutkiem jest obniżenie prestiżu prawodawcy w oczach adresata normy, nieraz przenoszące się na cały system prawny. W praktyce bywa, że *ratio legis* normy prawnej jest trudne do odczytania, niekiedy zaś redaktorzy przepisu starają się ukryć jej prawdziwe cele. W takiej sytuacji adresaci mogą odnosić się do normy przychylnie lub nieprzychylnie pod wpływem błędu co do jej rzeczywistego znaczenia.

Morfologia i konsekwencje paternalistycznego i relatywistycznego modelu legislacji

Model społecznej interakcji prawa pozytywnego jest częściowo uwarunkowany przyjętym lub narzuconym modelem legislacji. W pewnym uproszczeniu można wyróżnić legislacje o charakterze paternalistycznym, relatywistycznym i wychowawczym. W praktyce w systemach prawnych funkcjonują mieszane modele legislacji, w których trudno dopatrzeć się spójnej wizji prawa, ponieważ akty prawne są tworzone i nowelizowane w różnych okolicznościach i w różnych celach. Ten swoisty chaos teleologiczno-aksjologiczny jest tym bardziej odczuwalny w państwach, których systemy prawne składają się z przepisów ukształtowanych w odmiennych reżimach ustrojowych bądź motywowanych realizacją potrzeb bieżącej polityki.

⁵ M. Borucka-Arctowa, *Spoleczne poglądy na funkcje prawa*, Ossolineum, Wrocław 1982, s. 20.

⁶ A. Kojder, *Godność i siła prawa. Szkice socjologiczno-prawne*, Oficyna Naukowa, Warszawa 1982, s. 165.

⁷ A. Pieniążek, M. Stefaniuk, *Socjologia prawa. Zarys wykładu*, Wolters Kluwer, wyd. 3, Kraków 2005, s. 206–212.

Pojęcie paternalizmu pochodzi od łac. *pater* (ojciec) i oznacza nieuprawnione przypisanie sobie władzy i odpowiedzialności za inną osobę, prowadzące do ograniczenia należnej jej wolności. Jest popularne m.in. w odniesieniu do nadmiernej swobody decyzyjnej lekarza wobec pacjenta⁸. Określenie to wydaje się jednak nieszczęśliwe, ponieważ sugeruje negatywną ocenę zachowań wzorowanych w jakiś sposób na rodzicielstwie, gdy tymczasem różne działania wobec ludzi i zbiorowości ludzkich wymagają mądrego i odpowiedzialnego kierownictwa, których archetypem jest właśnie relacja rodzica wobec dziecka⁹. Z tego względu koniecznym jest odniesienie pojęcia paternalizmu wyłącznie do przypadków nadużywania prerogatyw, które w danym przypadku kolidują z prawem danej osoby do wolności i samostanowienia. Ustalenie, czy konkretna norma prawna narusza dopuszczalne ramy władztwa publicznego, może nastąpić na gruncie filozofii prawa i innych nauk szczegółowych, jednak bez wątpienia przekracza możliwości pozytywistycznej dogmatyki. W rozważaniach pominięto problem stanów nadzwyczajnych, które z założenia opierają się na działaniu władzy publicznej w stanie wyższej konieczności.

Konsekwencje paternalizmu prawnego w perspektywie krótkoterminowej zależą od słuszności norm prawnych (aspekt obiektywny) oraz od postaw społecznych wobec systemu prawno-ustrojowego (aspekt subiektywny). Prawo zawierające słuszne rozwiązania, nawet gdy są nazbyt szczegółowe lub represyjne, w ostatecznym rozrachunku może okazać się pozytywne dla adresatów. Odmienne warianty zawsze wiążą się z jakąś szkodą, a nieraz także z koniecznością dokonywania trudnych wyborów przez adresatów. Przypomina się w tym miejscu tomistyczny warunek, by prawo pozytywne spełniało nie tylko wymogi formalne, ale nadto było zgodne z rozumem¹⁰. W ujęciu długoterminowym paternalizm prawny prowadzi do utrwalania się w społeczeństwie postaw, pozytywnych bądź szkodliwych, na ogół jednak pozbawionych głębszej internalizacji w świadomości społecznej. System taki zachowa swoją efektywność, dopóki będzie dysponował realnymi środkami przymusu, jednak w zmienionych warunkach zewnętrzne zachowania mogą okazać się bardzo powierzchowne, a rzeczywiste postawy społeczne ujawnią się w postaci relatywizmu (skoro nie ma już ośrodka decyzyjnego, każdy może działać według własnego upodobania).

Relatywistyczny model legislacji stanowi rzeczywistość jeszcze bardziej złożoną, ponieważ postawa relatywizmu wobec realnych wartości i problemów może przejawiać się w różnych momentach redagowania i interpretowania normy prawnej. Pierwszym przejawem wpisania relatywizmu w treść normy prawnej jest nadmierna łagodność normy, która wprowadza dowolność zachowań potencjalnie szkodliwych (libertarianizm), a tym samym pozbawia prawo funkcji ochronnej. W ten nurt wpisują się regulacje i postulaty dotyczące m.in. dostępu do substancji psychoaktywnych, permissywności w sferze seksualnej, nadmiernej swobody w miejscach publicznych, eliminowania instrumentów wychowania itp. Kwestią techniczną pozostaje, czy prawodawca posługuje się twardym przyzwoleniem, czy jedynie zachowuje milczenie w danej sprawie, w obu przypadkach istotne jest bowiem uznanie priorytetu wolności osobistej adresata, co implikuje gotowość do przeciwstawienia jej innym

⁸ A. Ostrowska, *Paternalizm czy partnerstwo? Relacje między pacjentami a lekarzami w Europie, [w:] W środku Europy? Wyniki Europejskiego Sondażu Społecznego*, red. H. Domański, A. Ostrowska, P. B. Sztabiński, IFiS PAN, Warszawa 2006, s. 185–200.

⁹ H. Jonas, *Zasada odpowiedzialności. Etyka dla cywilizacji technologicznej*, tłum. M. Klimowicz, Platan, Kraków 1996, s. 189.

¹⁰ Tomasz z Akwinu, *Suma Teologiczna I–II*, q. 90 a. 1, *Prawo*, tłum. P. Bełch OP, Veritas, Londyn 1985, t. 13, s. 4–5.

wartościom, wobec których norma zachowuje obojętność. Drugi przejaw relatywizacji normy prawnej polega na przypisaniu jej odmiennej treści w procesie wykładni doktrynalnej lub operatywnej, a nawet uznaniu normy kogentywnej za dyspozytywną. Takie postępowanie prawników nosi nawet pewne cechy *common law*, ale ze względu na ignorowanie zasad hierarchii i słuszności nie może być utożsamiane z prawdziwym realizmem prawniczym, bardziej natomiast przypomina kantowską tezę o niepoznawalnej rzeczywistości, wobec której każdy może formułować własne stanowisko¹¹.

Społeczne skutki relatywistycznego modelu legislacji narastają wraz upowszechnianiem się przekonania o dopuszczalności wszelkich zachowań, które w praktyce są wolne od sankcji. Nieprzewidywalne staje się orzecznictwo sądowe, które musi wypełnić lukę w systemie norm społecznych, choć sami sędziowie jako członkowie zrelatywizowanego społeczeństwa nie dysponują ku temu odpowiednimi kompetencjami¹². Dochodzi wówczas do nasilenia konfliktów aksjologicznych we wspólnocie politycznej, co powoduje zachwianie jej spójności i stwarza niebezpieczeństwo sterowania nastrojami przez rozmaite ośrodki. Z drugiej strony ulega obniżeniu prestiż samego normodawcy, który okazuje się niezdolny do skutecznego organizowania życia społecznego i rozwiązywania powstających w nim problemów. W efekcie wspólnota polityczna ulega dalszemu osłabieniu na skutek działania czynników wewnętrznych i zewnętrznych albo dochodzi w niej do zmian prawno-ustrojowych o charakterze autorytarnym lub totalitarnym, tłumaczonych koniecznością przywrócenia ładu i porządku. Oczywiście takie zmiany implikują legislację typu paternalistycznego. *Historia magistra vitae*.

Jako opcję pośrednią między paternalizmem i relatywizmem legislacyjnym można wskazać sytuację, kiedy norma prawna zawiera nakazy lub zakazy obarczone sankcją, które nie dają się uzasadnić niczym innym, jak tylko subiektywnymi przekonaniem (ideologią) lub arbitralnymi celami normodawcy. W ten sposób poglądy nacechowane relatywizmem zostają narzucone adresatom w sposób klasycznie paternalistyczny, aby – korzystając z autorytetu prawa – mogły uchodzić za normalny element systemu normatywnego. W praktyce taki ustrój stopniowo ewoluuje w kierunku totalitarnym, ponieważ sprzeciw wobec normy (skądinąd niezgodnej z rozumowym osądem rzeczywistości) jest poczytywany nie tylko jako zwykłe naruszenie porządku prawnego, ale ponadto jako zagrożenie dla żywotnych celów władzy publicznej lub wręcz dla samej jej legitymizacji. Parafrazując wypowiedź Emmanuela Mouniera, można stwierdzić, że relatywizm doprowadzony do swoich granic rozłożyłby nawet prawo z powodu zagubienia ciągłości między przyczyną i skutkiem¹³.

W przypadku długotrwałych procesów historycznych trudno o sformułowanie dla nich zamkniętego katalogu przyczyn, ale z pewnością do najważniejszych źródeł relatywizacji prawa należy odejście od obiektywnego rozumu, które w Europie przebiegało stopniowo wraz recepcją myśli Wilhelma Ockhama, Marcina Lutra, Tomasza Hobbesa, Kartezjusza,

¹¹ I. Kant, *Krytyka czystego rozumu*, tłum. R. Ingarden, Antyk, Kęty 2001; A. Pietras, *Być krytycznym – co oznacza dzisiaj Kantowska teza o niepoznawalności rzeczy samej w sobie?*, „Czasopismo Filozoficzne” 2007, nr 2, s. 2–19.

¹² A. Stelmachowski zauważa, że „[...] o wartości wymiaru sprawiedliwości decydują w znacznie większej mierze dobrzy sędziowie niż dobre ustawy”; idem, *Zarys teorii prawa cywilnego*, PWN, wyd. 1, Warszawa 1998, s. 308.

¹³ Por. E. Mounier, *Chrześcijaństwo i pojęcie postępu*, tłum. E. Krasnowolska, Biblioteka „Więzi”, Warszawa 1968, s. 85.

Immanuela Kanta, Georga Hegla i Karola Marksa, by osiągnąć swoje apogeum w drugiej połowie dwudziestego stulecia, a następnie przekształcić się w bezideowy postmodernizm¹⁴. Jeżeli w filozofii ostatnich stuleci dominowało stopniowe przeciwstawianie sobie myśli ludzkiej i obiektywnej rzeczywistości, skutkiem tego musiała być supremacja indywidualnej wolności wobec obowiązków moralnych, którą to wolność społeczeństwo powinno opanować (paternalizm) albo aprecjonować (relatywizm). Zarówno paternalizm normodawcy, jak i relatywizm normy prawnej wyrastają bowiem z zagubienia koncepcji wolnej i rozumnej osoby ludzkiej, która ponosi odpowiedzialność za własne czyny. Z tego względu są w stanie ujawniać się w historii naprzemiennie i bynajmniej nie są ze sobą sprzeczne. Co więcej, oba modele sprzyjają manipulowaniu społeczeństwem przez rozmaite czynniki mające w tym interes. Znając prawidłowości dziejów, można przewidywać, że po okresie relatywistycznego rozprężenia widocznego w drugiej dekadzie XIX stulecia nastąpi wzrost kontroli społecznej w modelu legislacji paternalistycznej, być może silnie nacechowany ideologicznie. Pedagogika prawa postuluje odejście od tego groźnego w skutkach duopolu na rzecz wychowawczego modelu legislacji.

Legislacja ukierunkowana na wychowanie przez prawo

W poczynionych dotychczas rozważaniach zawarto tezę o pozornej alternatywie pomiędzy modelem legislacji paternalistycznej i relatywistycznej, które w rzeczywistości są jureddyczną projekcją odpowiednio kolektywizmu i indywidualizmu w życiu społecznym¹⁵. Oba rozwiązania, jakkolwiek w perspektywie wydarzeń historycznych zdają się ze sobą konkurować, pozostają współzależne i komplementarne z uwagi na wspólną podstawę filozoficzną. W historii myśli społecznej, politycznej i prawnej widoczne są poszukiwania optymalnego modelu legislacji i organizacji życia społecznego, który pozwala – na ile to możliwe – zachować niezależność od aktualnych trendów politycznych. Zasadniczym punktem odniesienia dla pedagogiki prawa jest tomizm, który korzysta z myśli Arystotelesa i św. Augustyna, ukazując spójny i racjonalny realizm poznawczy. Pedagogika prawa, zainicjowana przez Leona Petrażyckiego i usystematyzowana przez Stanisława Leszka Stadniczeńko¹⁶, stanowi twórczą adaptację płynącą z tomizmu wizji prawa pozytywnego – opartego na prawie naturalnym i filozofii personalistycznej – do współczesnych problemów jursprudenccji.

Pedagogika prawa wyróżnia się na tle większości subdyscyplin prawniczych charakterem aplikacyjnym, który nie ogranicza jej wyłącznie do sfery badań socjologicznych czy spekulatywnych, ale dzięki określeniu praktycznych celów społecznych rozszerza spektrum działań na badania porównawcze, diagnozę społeczną oraz formułowanie wniosków w zakresie legislacji, stosowania prawa, edukacji prawnej i prawniczej itd. Nie interesuje się jednak taktyką polityczną, dlatego doprowadzenie do urzeczywistnienia jej założeń przez osoby odpowiedzialne za szeroko rozumianą jakość porządku prawnego pozostaje poza sferą badawczą i aplikacyjną.

¹⁴ Zob. J. Maritain, *Trzej reformatorzy. Luter, Kartezjusz, Rousseau*, tłum. ks. K. Michalski, Fronda Apostolicum, Warszawa–Ząbki, 2005; A. Elliott, *Współczesna teoria społeczna*, tłum. P. Tomanek, PWN, Warszawa 2001, passim.

¹⁵ Zob. szerzej: P. Zamelski, *Równowaga prawa i obowiązków implikacją zasady dobra wspólnego*, TN KUL, Lublin 2014, s. 88–95.

¹⁶ Zob. szerzej: S. L. Stadniczeńko, P. Zamelski, *Pedagogika prawa. Vade mecum. Pójdź ze mną!*, WSFiZ, Warszawa 2016, passim.

Zasadniczym celem pedagogiki prawa jest wychowywanie społeczeństwa do pożądaných postaw za pomocą prawa stanowionego, stosowanego i nauczanego. Nie chodzi oczywiście o postawy pożądane przez piastunów władzy publicznej zbieżne z ich partykularnymi interesami, jak w modelu paternalistycznym, ani o postawy dowolnie kreowane w oparciu o rozmaite mody i interesy, jak w modelu relatywistycznym. Celem pedagogiki prawa jest wychowanie człowieka do mądrego i odpowiedzialnego korzystania z przynależnej mu wolności za pomocą prawa. Konsekwentnie tym wymogom winno odpowiadać samo prawo, a przynajmniej jego stosowanie i nauczanie. Personalizm, a za nim pedagogika prawa, uznaje osobowo-społeczny charakter natury człowieka, a w ludzkiej wolności nie dostrzega zagrożenia, lecz konieczny warunek rozwoju osób i wspólnot przez należyte wypełnianie obowiązków¹⁷. Odrzuca natomiast rozwiązania etatystyczne i neoliberalne z powodu ich krótkowzroczności i szkody dla integralnego rozwoju społeczeństwa.

Pedagogika prawa nie podziela popularnego współcześnie immanentyzmu, postuluje korzystanie z osiągnięć logiki formalnej i doświadczeń minionych pokoleń, aby – poznając prawdę o zachodzących procesach społecznych i gospodarczych – umacniać cnoty, kumulować potrzebne dobra i unikać niebezpieczeństw. Tak jak „personalizm ukazuje «trzecią drogę» pomiędzy radykalnym indywidualizmem a skrajnym kolektywizmem”¹⁸, tak pedagogika prawa proponuje jursprudencję familiarystyczną jako alternatywę dla paternalizmu normodawcy i relatywizmu norm prawnych. Jursprudenca familiarystyczna jest modelem legislacji opartym na analogii pomiędzy społeczeństwem i rodziną oraz prawodawcą i rodzicem. „Ocena projektowanej lub obowiązującej regulacji prawnej, w szczególności jej oddziaływania wychowawczego, musi zatem odnosić treść i konsekwencje prawa do wartości i norm życia rodzinnego, aby ustalić, w jaki sposób dany problem zostałby rozwiązany według standardów obowiązujących w życiu rodzinnym (jako środowisku najbardziej podstawowym i naturalnym), a przy tym, jak stan prawny wpływa na sytuację rodzin (ze względu na potrzebę ochrony ich autonomii aksjologicznej, ekonomicznej i społecznej)”¹⁹. *Ommis comparatio claudicat*, dlatego każdy wzór musi zostać *mutatis mutandis* odniesiony do istniejących potrzeb i okoliczności. W tym przypadku jest to jednak zestawienie naturalne, ponieważ – jak wskazano – władza i odpowiedzialność rodziców jest archetypem każdej innej władzy i odpowiedzialności w relacjach między ludźmi, a samo społeczeństwo powstało na bazie wspólnot rodzinnych²⁰. Jakkolwiek w warstwie leksykalnej może pojawić się skojarzenie z paternalizmem, przyjęcie wzorca rodziny nie upoważnia władzy do nadużywania prerogatyw, natomiast zobowiązuje do umożliwienia adresatom i innym osobom właściwego korzystania z wolności wpisanej w ludzką naturę oraz udzielania im koniecznej pomocy zgodnie z zasadą subsydiarności. Nie ma tu również pola dla relatywizmu, jakkolwiek może on zostać zaimplementowany w każdej dziedzinie życia społecznego. Aksjologia

¹⁷ C. S. Bartnik, *Personalizm*, Czas, Lublin 1995, s. 199–200.

¹⁸ Ibidem, s. 191–192.

¹⁹ S. L. Stadniczeńko, P. Zamelski, op. cit., s. 60.

²⁰ Warto zauważyć, że tezy o historycznym i genetycznym pierwszeństwie społeczeństwa względem rodziny zostały sformułowane apriorycznie w pracach Karola Marksa i Fryderyka Engelsa, zapewne inspirowanych przez kontraktualizm Tomasza Hobbesa i Jana Locke’a. Marks opisywał naturę człowieka, która realizuje się wyłącznie przez społeczeństwo, Engels z kolei zajmował się pochodzeniem rodziny na podstawie porównawczych badań etnologicznych (F. A. Cassol, *Elementos para una antropologia de la familia en el pensamiento de J. Hervada*, Edizioni Santa Croce, Rzym 2000, s. 85 i nast.; F. D’Agostino, *Filosofia de la familia*, Rialp, Madryd 2006, s. 49).

rodziny opiera się wszakże na racjonalnym odczytaniu ludzkiej natury, a jej lekceważenie w krótkim czasie prowadzi do negatywnych konsekwencji, które co do zasady wydają się być miarodajnym predykatorem również dla rozwoju wspólnoty politycznej.

Zakończenie

Prawo agreguje nieoceniony potencjał wychowawczy, zdolny ukierunkowywać wielu ludzi na działania i postawy konstruktywne, twórcze i odpowiedzialne. Analogicznie złe rozwiązania prawne są mocnym czynnikiem demoralizującym. Prawo pozytywne nie jest oczywiście wystarczającą bazą normatywną dla organizacji życia społecznego, pozostaje bowiem wtórne i relacyjne wobec moralności, religii, kultury i filozofii, jednak nawet prawo do pewnego stopnia niedoskonałe jest koniecznym elementem życia społecznego. Problem optymalizacji bądź instrumentalizacji systemu prawnego wpisuje się w historię wielu, jeśli nie wszystkich wspólnot politycznych. Typowymi formami wykorzystania prawa dla celów partykularnych są kolektywistyczny paternalizm i indywidualistyczny relatywizm. Pedagogika prawa odrzuca oba modele legislacji, proponując model jurysprudencji familiariistycznej ukierunkowanej na rozwijanie indywidualnej wolności w zgodności z prawem naturalnym.

Trzeba wszakże zauważyć, że prawodawca pragnący urzeczywistnić postulaty pedagogiki prawa może napotkać na różne problemy. Po pierwsze, samodzielność prawodawcy wymaga szerokich i realnych możliwości samostanowienia w relacjach wewnętrznych i zagranicznych, które w dobie globalizacji i multcentryczności prawa podlegają licznym ograniczeniom. Po drugie, każdy prawodawca musi zmierzyć się z określoną mentalnością społeczną, która kształtuje się przez stulecia, a jej konsekwencją może być brak społecznej akceptacji dla normy prawnej lub występowanie skutków prawa, które są odmienne od zakładanych. W systemie demokratycznym dochodzi ponadto pokusa stanowienia prawa zgodnego ze społecznymi oczekiwaniami niezależnie od tego, czy są obiektywnie słuszne.

Bibliografia

- Bartnik C. S., *Personalizm*, Czas, Lublin 1995.
- Borucka-Arctowa M., *Spoleczne poglądy na funkcje prawa*, Ossolineum, Wrocław 1982, s. 20.
- Cassol F. A., *Elementos para una antropologia de la familia en el pensamiento de J. Herivada*, Edizioni Santa Croce, Rzym 2000.
- Czaja J., *O nieracjonalności pojęcia „racjonalnego ustawodawcy”*, [w:] *Studia z filozofii prawa*, red. J. Stelmach, Wydawnictwo UJ, Kraków 2001, s. 175–185.
- D’Agostino F., *Filosofia de la familia*, Rialp, Madryd 2006.
- Elliott A., *Współczesna teoria społeczna*, tłum. P. Tomanek, PWN, Warszawa 2001.
- Fuller L. L., *Anatomia prawa*, tłum. R. Tokarczyk, Daimonion Instytut Wydawniczy, Lublin 1993.
- Jonas H., *Zasada odpowiedzialności. Etyka dla cywilizacji technologicznej*, tłum. M. Klimowicz, Platan, Kraków 1996.
- Kant I., *Krytyka czystego rozumu*, tłum. R. Ingarden, Antyk, Kęty 2001.

- Kojder A., *Godność i siła prawa. Szkice socjologiczno-prawne*, Oficyna Naukowa, Warszawa 2001.
- Leszczyński J., *Dwa rodzaje pozytywności prawa*, „Acta Universitatis Lodziensis. Folia Iuridica” 2017
- Maritain J., *Trzej reformatorzy. Luter, Kartezjusz, Rousseau*, tłum. ks. K. Michalski, Fronda Apostolicum, Warszawa–Ząbki 2005.
- Mounier E., *Chrześcijaństwo i pojęcie postępu*, tłum. E. Krasnowolska, Biblioteka „Więzi”, Warszawa 1968.
- Ostrowska A., *Paternalizm czy partnerstwo? Relacje między pacjentami a lekarzami w Europie [w:] W środku Europy? Wyniki Europejskiego Sondażu Społecznego*, red. H. Domański, A. Ostrowska, P.B. Sztabiński, IFiS PAN, Warszawa 2006, s. 185–200.
- Pieniążek A., Stefaniuk M., *Socjologia prawa. Zarys wykładu*, Wolters Kluwer, Kraków 2005, Wydanie 3.
- Pietras A., *Być krytycznym – co oznacza dzisiaj Kantowska teza o niepoznawalności rzeczy samej w sobie?*, „Czasopismo Filozoficzne” 2007, nr 2, s. 2–19.
- Stadniczeńko S.L., Zamelski P., *Pedagogika prawa. Vade mecum. Pójdź ze mną!*, WSiFiZ, Warszawa 2016.
- Stelmachowski A., *Zarys teorii prawa cywilnego*, wyd 1, WP PWN, Warszawa 1998.
- Tomasz z Akwinu, *Suma Teologiczna I-II*, q. 90 a. 1, *Prawo*, tłum. P. Belch OP, Veritas, Londyn 1985, t. 13.
- Ustawa z dnia 16 września 2011 r. o timeshare, Dz.U. z 2011 r. Nr 230, poz. 1370.
- Zamelski P., *Równowaga prawa i obowiązków implikacją zasady dobra wspólnego*, TN KUL, Lublin 2014.

SUMMARY

Piotr Zamelski

Pedagogy of Law: legislator's paternalism or relativism of the norm?

The subject of this study is the relationship between the pedagogy and law to the seemingly contradictory phenomena of paternalism and relativism in legal norms. Law affects the society in many ways. This is reflected in people's varied attitudes to legal norms. One of the most important forms of the social impact of law is its educational function. Pedagogy of law calls for a move away from the popular methods of legislation based on legislator's paternalism or relativism of the legal norms in favour of strengthening the freedom of individuals, families and communities, and attitudes conducive to its use by people in a constructive and responsible manner.

Key words: pedagogy of law, legislation, legal norm, axiology of law, paternalism, relativism.

Data wpływu artykułu: 15.10.2018 r.

Data akceptacji artykułu: 29.04.2019 r.

s. Mariola Bach CSFN

Akademia Ignatianum w Krakowie
e-mail: izw@post.pl

Maciej Maciejewski

Akademia Ignatianum w Krakowie
e-mail: mmaciejewski@tpn.org.pl

Wychowanie do wartości jako praca

STRESZCZENIE

Celem opracowania było ukazanie procesu wychowania do wartości jako kategorii pracy. W niniejszej publikacji przedstawiono kilka ujęć kategorii pracy powiązanej z wychowaniem do wartości. Dorośli i dzieci uczestniczący w procesie całonocnego uczenia się towarzyszą sobie wzajemnie w odkrywaniu i budowaniu świata wartości. Są to działania mające na celu pełny rozwój osoby. Działania wychowawcze spełniają kryteria definicyjne pracy, w szczególności pracy pedagogicznej. Specjalną sytuacją, w której jest realizowane wychowanie do wartości, jest towarzyszenie pedagogiczne. W sytuacji towarzyszenia dorosły i dziecko uczą się i odkrywają wartości pełniej niż w relacji formalnej. Dorosły w pracy z dziećmi uczy się: spontaniczności, szczerości, sprawiedliwości, konsekwencji, prostoty, umiejętności dostrzegania drobiazgów itp. Dziecko uczy się od dorosłego: pracowitości, samodzielności, precyzji, odpowiedzialności, radości z wykonywanej pracy, samodyscypliny, cierpliwości, posłuszeństwa, uważności w słuchaniu, zaufania, współdziałania, pokonywania trudności.

Słowa kluczowe: wartości, edukacja, praca, wsparcie, dorosły, dziecko.

Wprowadzenie

Przedmiotem analizy w artykule jest wychowanie, w szczególności wychowanie do wartości rozumianej jako praca. Praca z dzieckiem to działanie złożone, zawierające w sobie wielokrotne relacje podmiotowe. W odniesieniu do dziecka w przedszkolu jest to relacja opiekuńcza i wychowawcza. Sformułowanie „praca z dzieckiem” zawiera w sobie doświadczenie pozajęzykowe i przekonanie, że zajmowanie się dzieckiem to wychowanie i że jest ono pracą. Wychowanie dziecka to szczególny rodzaj zajęcia, któremu towarzyszy troska, a „troska jest pierwszym i podstawowym sprawdzianem stosunku człowieka do człowieka”¹.

¹ Jan Paweł II, *O rodzinie. Tematyczny wybór tekstów papieża Jana Pawła II*, Wydawnictwo M, Kraków 2011, s. 140.

Praca ma charakter teoretyczny, jednakże w jednym z podrozdziałów publikacji przytaczane są wartości, które są nabywane przez dorosłych i dzieci w procesie wzajemnego uczenia się. Katalog tych wartości został określony na podstawie wywiadu z grupą nauczycielek przedszkola z wieloletnim stażem w pracy pedagogicznej.

Praca z dzieckiem jako relacja wychowawcza

Praktyki społeczne budują narracje, które odnajduje się w utrwalonych formach językowych. „Praca z dzieckiem” ujawnia pewną tradycję obowiązujących paradygmatów, ideologii i stylów wychowawczych. Zakłada przy tym swoistą asymetrię wychowawczą polegającą na pełnym podporządkowaniu wychowanka nauczycielowi, wychowawcy, rodzicowi. Podporządkowanie takie, charakterystyczne dla pedagogiki konserwatywnej, jest jednoznaczne i bezwarunkowe. Lecz czy rzeczywiście „praca z dzieckiem” jest pedagogią jednokierunkową? „Zero-jedynkowy” model współzależności między dorosłymi i dziećmi wydaje się być idealizacją pewnej mało prawdopodobnej sytuacji wychowawczej, ponieważ wychowanie dzieci w kontekstach rozwoju naukowo-technicznego, rozwoju komunikacji globalnej i mediów wizualnych wykracza poza istniejące schematy.

Współczesna pedagogika reprezentuje wiele nurtów, w tym nurt laicki, radykalno-emancypacyjny, technologiczno-funkcjonalny, steinerowski, humanistyczny, antypedagogiczny i inne. Każdy z tych nurtów ma własną koncepcję wychowania oraz roli wychowawcy i dziecka². Szerszą perspektywę relacji wychowawczych prezentuje podejście personalistyczne, które akcentuje podmiotowość każdego uczestnika relacji oraz swoistą „niedoskonałość” objawiającą się tym, że człowiek nigdy nie jest „istotą gotową”, tylko znajduje się w nieustającej samorealizacji i jest to „bycie w drodze”³. Personalistyczna koncepcja wychowania człowieka jest szeroką platformą intelektualną jednoczącą nurty filozoficzne i antropologiczne, których wspólnym wyróżnikiem jest kategoria osoby, materialny i duchowy wymiar ludzkiej natury oraz wrażliwość wobec wartości, w tym wartości transcendentnych⁴. Jeszcze inne ujęcia wychowania wyróżniają modernizm, ignorujący subiektywność jednostki, oraz postmodernizm, promujący subiektywność i relatywizm. Trendy te są źródłem kryzysu współczesnego wychowania, bowiem klasyczne wartości o charakterze uniwersalnym są przez nie wypierane.

Wyróżnia się przy tym szerokie, węższe i najwęższe rozumienie wychowania⁵. Najszersze definicje wychowania odnoszą się do wszelkich oddziaływań mających związek z kształtowaniem sfery osobowościowej, społecznej, emocjonalnej, intelektualnej, motywacyjnej, wolicjonalnej⁶. Najwęższe rozumienie wychowania obejmuje kształtowanie wybranych aspektów, takich jak postawy, wybrane umiejętności czy motywacje⁷. Szerokie

² F. Adamski, *Pedagogika chrześcijańska pedagogiką personalistyczną*, „Pedagogia Christiana” 2013, nr 1/31, s. 107–119.

³ Ibidem.

⁴ M. Łakomski, *Aksjologiczny wymiar integralnego wychowania i profilaktyki w szkole*, „Pedagogika Przedszkolna i Wczesnoszkolna” 2015, Vol. 3, 2(6), s. 41–49.

⁵ L. Lorenc, *Wychowanie człowieka w ujęciu pedagogiki personalistycznej*, „Zeszyty Naukowe Wyższej Szkoły Humanistycznej Pedagogika” 2015, nr 10, s. 13–22.

⁶ M. Nowak, *Teorie i koncepcje wychowania*, Wydawnictwa Akademickie i Profesjonalne, Warszawa 2008, s. 189.

⁷ Ibidem.

i wąskie koncepcje wychowania rzutują również na koncepcje edukacji, w tym edukacji przedszkolnej, dążąc do kształtowania postaw zorientowanych wąsko lub szeroko na świat. W odniesieniu do szkolnictwa ponadpodstawowego wyraża się to w programach dążących do wykształcenia specjalistycznego lub zawodowego, w odróżnieniu od wykształcenia ogólnego, którego jednym z ważniejszych celów jest wykształcenie możliwie szerokiej wiedzy o świecie oraz miękkich kompetencji.

Ważnym czynnikiem złożoności relacji „dorosły–dziecko” jest treść wychowania, która odnosi się nie tylko do wiedzy z obszaru nazywania przedmiotów, opisu ich cech oraz współzależności. To również sfera związana z kategoriami abstrakcyjnymi, jakimi są wartości. Wartości stanowią w życiu człowieka istotną kategorię, ponieważ wprowadzają w życie jednostek, funkcjonowanie grup i społeczeństw stałe systemy interpretacji, ocen i ewaluacji, które skłaniają ludzi do przewidywalnych zachowań. Wartości są nie tylko niezbędne, ale i konieczne dla rozwoju człowieka w każdym wieku. Zadanie wychowawcze polega na wykształceniu w dziecku wrażliwości moralnej, która nie ujawnia się sama z siebie, tylko wymaga wielu złożonych i długotrwałych starań wychowawczych. Podmiotowe traktowanie dziecka w relacjach z dorosłym jest konsekwencją holistycznego traktowania dziecka i potrzeby jego traktowania jako aktywnego podmiotu nauczania i uczenia się⁸. Jednocześnie relacja wychowawcza powinna być twórcza⁹. Wychowanie do wartości jest zadaniem powiązanim z rozwojem psychospołecznym dziecka i dlatego podlega rygorystomw temporalnemu. Pominięcie uwarunkowań czasowych może znacząco utrudnić lub uniemożliwić odkrywanie, budowanie, socjalizację oraz interioryzację przez dziecko świata wartości. Wiek przedszkolny jest okresem inicjacji rozwoju społecznego, czasem poznawania i kształtowania wrażliwości etycznej i estetycznej. To swoiste „okno” czasowe, po przekroczeniu którego podatność na uczenie się wartości znacząco maleje¹⁰.

Szczególnym miejscem spotkania człowieka z człowiekiem jest przedszkole. Pierwszy to nauczyciel, wychowawca, rodzic; drugi, to dziecko. Dorosły i dziecko spotykają się w przestrzeni przedszkola i odkrywają wartości. Dziecko posiada mniejszą wiedzę, niższe kompetencje społeczne i niewielkie doświadczenie życiowe. Dorosły posiada większą niż dziecko wiedzę, doświadczenie i kompetencje. Różnica ta nie ujmuje podmiotowości żadnej ze stron relacji wychowawczej, raczej ją akcentuje i umacnia.

Dualizm poznawczy w odkrywaniu świata wartości

Fraza „praca z dzieckiem” zawiera w sobie popularny pogląd, że wyłącznym promotorem aktywności wychowawczej, jej inicjatorem, liderem i kierownikiem jest osoba dorosłego. To prawda, że osoba dorosłego jest wielokrotnie bardziej doświadczona życiowo i posiada znacząco większą wiedzę oraz kompetencje. Jeżeli uznać, że odkrywanie wartości służy temu, żeby człowiek stawał się jeszcze bardziej człowiekiem¹¹, to odkrywanie wartości

⁸ K. Jakubiak, *Od idei poznania dziecka do pedeutologii jako nauki o dziecku*, „Problemy Wczesnej Edukacji” 2015, nr 11/2(29), s. 15–22.

⁹ M. A. Stradowski, *Wychowanie do wartości*, „Fides et Ratio” 2014, nr 1(17), s. 26–34.

¹⁰ A. Wójcik, *Pedagogika Montessori – ciągle aktualne wyzwanie dla współczesnej pedagogiki*, „Edukacja–Technika–Informatyka” 2018, nr 1/23, s. 264–270.

¹¹ Jan Paweł II, *W imię przyszłości kultury. Przemówienie w siedzibie UNESCO (2.06.1980)* [w:] Jan Paweł II, *Nauczanie papieskie*, III/1, Pallotinum, Poznań–Warszawa 1985, s. 731.

musi być wydarzeniem obowiązującym w jednakowym stopniu wszystkich uczestników odkrywania. Założenie, że tylko dzieci mają odkrywać wartości, ogranicza rolę nauczycieli do „aktorów” znających jeszcze przed spotkaniem z dzieckiem treść, formy i znaczenie odkrycia. Taka postawa może być podstawą do sformułowania wątpliwości natury etycznej, lecz zasadne jest pytanie, czy istnieje inna strategia odkrywania świata wartości? Nauczyciel, wychowawca występuje jako „aktor” edukacyjny, odtwarzający rolę na zadany temat. Przy założeniu, że jest to prezentacja pewnej wiedzy, konwencja edukacyjnego „aktorstwa” jest uzasadniona i usprawiedliwiona. Jednakże w sytuacji obustronnego odkrywania, wychowanie do wartości przyjmuje formę wspólnego poszukiwania wartości przez dziecko i dorosłego, a konwencja lepiej wiedzącego dorosłego może budzić wątpliwości natury etycznej.

Relacja asymetryczna sugeruje poznawczą jednostronność, która polega na tym, że wiedza i doświadczenie są zawsze przekazywane od dorosłego do dziecka. Odkrywanie wartości może przyjąć w takiej sytuacji postać pewnego edukacyjnego dualizmu, ponieważ wychowawca jest świadomy uczestniczenia w procesie edukacyjnym zmierzającym do odkrycia przez dziecko świata wartości, z drugiej zaś strony prawdziwym odkrywcą wartości jest właśnie dziecko, szczerze w swoim odkrywaniu, rozumieniu i nierozumieniu świata. Zniesienie dualizmu poznawczego jest możliwe przy założeniu, że proces nauczania i przekazywane wzajemnie treści przyjmują charakter spontaniczny oraz niezaplanowany i odnosi się to w równym stopniu do dzieci i dorosłych. Wykazanie, że w procesie odkrywania wartości w jednakowym stopniu uczestniczą dzieci i dorośli, jest istotne dla uzasadnienia, że wszystkie podmioty procesu edukacyjnego uczestniczą w działaniach, które jest pracą. Nie jest przy tym celem niniejszej analizy określenie proporcji między odkrywaniem wartości przez dorosłego i przez dziecko. Celem jest określenie rodzaju pracy towarzyszącej odkrywaniu wartości.

Odkrywanie wartości jako praca

Pojęcie pracy jest terminem wieloznacznym, odmiennie definiowanym w różnych dyscyplinach wiedzy. W ujęciu psychologicznym praca jest kategorią społecznie konstruowaną, to znaczy, że „to, co uważamy za pracę, jest definicyjną kategorią społecznej użyteczności, subiektywnego doświadczenia oraz kulturowej normy”¹². W takim rozumieniu pracy wpisuje się praca jako „system czynności wyróżnionych i ukierunkowanych na przekształcenie otoczenia, wykonywanych względnie stale, gdy jej wykonawca ma odpowiednie kwalifikacje”¹³. W pedagogicznym definiowaniu pracy zwraca się uwagę na jej znaczenie wychowawcze. Z pracą związany jest rozwój fizyczny, psychiczny, duchowy i moralny. W pracy ujawnia się dwoistość natury ludzkiej jako bytu indywidualnego i społecznego. Społeczna wartość pracy ujawnia się w tym, że praca jest wykonywana dla drugiego człowieka, jest wykonywana wspólnie z drugim człowiekiem i ogniskuje życie społeczne¹⁴.

¹² A. Bańka, *Psychologia pracy* [w:] *Psychologia. Podręcznik akademicki*, Tom 3. *Jednostka w społeczeństwie i elementy psychologii stosowanej*, Gdańskie Wydawnictwo Psychologiczne, Gdańsk 2000, s. 294.

¹³ *Encyklopedia psychologii*, red. W. Szewczuk, Wyd. Edukacja, Innowacja, Wyższa Szkoła Społeczno-Ekonomiczna, Warszawa 1998, s. 654.

¹⁴ K. Chałas, *Aksjologiczne wymiary pracy ludzkiej – zarys zagadnienia* [w:] *Praca człowieka jako kategoria współczesnej pedagogiki*, red. W. Furmanek, Rzeszów–Warszawa 2007, s. 72–80.

W prakseologii przez pracę rozumie się „wszelki układ czynów, w których przeważają czyny o charakterze udręki”¹⁵. Motywacją do działania sprawia jednak, że działania te dotyczą istotnych celów: „[...] dotyczą zadań poważnych, a poważne jest zadanie zawsze wtedy i tylko wtedy, jeżeli niewykonanie grozi złem tej miary, co utrata życia, zdrowia, źródeł utrzymania, wolności osobistej, pozycji społecznej, czci, spokoju sumienia, życzliwości istot kochanych, radości życia itp.”¹⁶.

W nurcie personalistycznym została zdefiniowana kategoria pracy przez Jana Pawła II, według którego pracą jest „każda działalność człowieka, którą za pracę uznać można i uznać należy pośród całego bogactwa czynności, do jakich jest zdolny i dysponowany przez swoją naturę, poprzez samo człowieczeństwo”¹⁷.

Odkrywanie wartości przez człowieka jest pracą. Jest wysiłkiem, który prowadzi do określonej zmiany przejawiającej się w postawie przenikniętej oczekiwanymi wartościami. W procesie wychowania charakter i rodzaj oczekiwanej zmiany jest znaczący, bowiem idea wychowania do wartości zakłada przejście od stanu z niższym stanem wiedzy, umiejętności, kompetencji i wartości do stanu, w którym wiedza, umiejętności, kompetencje i wartości przyjmują wyższy poziom. Cechą wartości jest możliwość rangowania i ustalania ważności, co umożliwia określanie wartości wyższego i niższego rzędu, a to daje możliwość przyjęcia obowiązującego porządku wartości¹⁸. Do najwyższych wartości należą wartości podstawowe: dobro, prawda i piękno. Pełnia tych wartości ujawnia się w obecności innej wartości, która posiada cechę wartości organizującej wartości podstawowe. Wartością o charakterze prymarnym jest miłość. Miłość zbliża wartości do człowieka, zapobiegając ich absolutyzacji i deformacji. Każda z podstawowych wartości może być zagrożeniem dla człowieka w sytuacji dominacji jednej wartości nad innymi. Miłość jako wartość moderuje, koordynuje i harmonizuje wartości podstawowe, przyczyniając się również do budowania postaw wzajemnej życzliwości i empatii.

Wartości wpisane są w celową działalność wychowawczą, ponieważ „stanowią cel ludzkich dążeń i czynnik integracji osobowościowej, pozwalają zrozumieć wychowanka, pozwalają poznać dążenia, zachowania i działania wychowanka, określają treść celów wychowania [...]”¹⁹.

Ważną przestrzenią obecności wartości jest kultura, która w dominującym stopniu ma charakter duchowy, nawet jeżeli odnosi się do artefaktów materialnych. Będąc nieustającym odkrywaniem granic osobistej wolności w konkretnych życiowych sytuacjach, kultura ujawnia się najpełniej w decyzjach i aktach osobowej miłości²⁰. Miłość w relacjach wychowawczych rodzicielskich odgrywa przy tym istotną rolę w kształtowaniu osobowości dziecka i samego dorosłego²¹.

¹⁵ T. Kotarbiński, *Dziela wszystkie. Prakseologia*, część I, Zakład Narodowy im. Ossolińskich i Wydawnictwo PAN, Wrocław 1999, s. 144.

¹⁶ T. Kotarbiński, *Traktat o dobrej robocie*, Zakład Narodowy im. Ossolińskich, Wrocław 1973 s. 88.

¹⁷ Jan Paweł II, *Laborem exercens* [w:] Jan Paweł II, *Encykliki Ojca Świętego Jana Pawła II*, t. 1, Wyd. św. Stanisława BM, Kraków 1996, s. 103.

¹⁸ A. Sobczak, *Epistemologia wartości Maxa Schelera jako podstawa myślenia pedagogicznego*, „*Annales Universitatis Mariae Curie-Skłodowska*” 2017, Vol. XXX, 3, Lublin, s. 17–26.

¹⁹ K. Chałas, op. cit., s. 14–15.

²⁰ B. Boużyk, *Miłość jako wartość: aktualność klasycznej teorii cnót*, „*Podstawy Edukacji*” 2013, nr 6, s. 187–207.

²¹ K. Chałas, op. cit.

Odkrycie wartości może być również związane z czasem refleksji, medytacji lub uczestnictwem w wydarzeniach lub praktykach religijnych. Aktywności takiego odkrywania towarzyszy wysiłek zrozumienia oraz interioryzacji, ten całokształt działań podmiotu można określić jako pracę twórczą związaną z doskonaleniem podmiotowości własnej i wychowania. To praca pedagogiczna, w której znaczącą rolę odgrywa wprowadzenie dzieci przedszkolnych w świat wartości²².

Odkrywanie i budowanie świata wartości jest pracą, ponieważ dąży do wykreowania osobistych i społecznych przestrzeni aksjologicznych²³. W dążeniu tym zawarta jest aktywność zmierzająca do utworzenia osobistej hierarchii wartości, co powinno być stałym wyzwaniem dla współczesnego przedszkola, szkoły i uniwersytetu²⁴. Interesujące określenie pracy formułuje Stanisław Kunowski, stwierdzając, że „praca człowieka wymaga ciągłej mobilizacji świadomości, siły woli, poczucia obowiązku, aby działanie związane z pracą rozpocząć i doprowadzić zgodnie z planem do końca”²⁵. Jest to też związane ze społeczną użytecznością pracy. Daje się przy tym zauważyć formalna zbieżność między właściwościami pracy i wartościami. Parafrazując słowa Stefana Kunowskiego, można powiedzieć, że życie ludzkie w swojej złożoności wymaga ciągłej mobilizacji wartości, uważności i delikatności, troski i miłości, żeby własne, dorosłe życie i życie powierzonych nam dzieci prowadzić ku pięknemu życiu (przypr. – A. B. i M. M.).

Towarzystwo pedagogiczne jako praca

Z odkrywaniem świata wartości i wychowaniem jest związana kategoria towarzyszenia. Towarzystwo w procesie wychowania jest spotkaniem współdziałających ze sobą osób o różnych doświadczeniach i kompetencjach, oparte na wiedzy, wartościach i celach. Szczególnym rodzajem towarzyszenia jest towarzystwo pedagogiczne, będące indywidualnym projektem twórczej współobecności wychowawcy i wychowanka, zwróceniem się ku sferze wiedzy i wartości, w których szczególną rolę zajmują prawda, dobro i piękno²⁶. Relacja towarzyszenia ma charakter zwrotny, to znaczy, że osoby towarzyszą sobie wzajemnie. Towarzystwo oparte na idei personalizmu zakłada poszanowanie wolności i autonomii podmiotów będących jego uczestnikami. Jest odpowiedzialną aktywnością nauczyciela, mentora, przewodnika, opiekuna, rodzica, skierowaną na dziecko lub dorosłego bez względu na różnicę wieku, co oznacza, że nauczyciel towarzyszy dziecku, a dziecko towarzyszy nauczycielowi. Wzajemne towarzystwo jest jednocześnie wzajemnym uczeniem i uczeniem się: dorosły uczy dziecko, a dziecko uczy dorosłego oraz dorosły uczy się od dziecka i dziecko uczy się od dorosłego. W powyższych relacjach każdy podmiot realizuje funkcje

²² K. Żuchelkowska, *Świat wartości dzieci kończących edukację przedszkolną*, Wydawnictwo UKW, Bydgoszcz 2012, s. 106 s. 106.

²³ W. Furmanek, *Praca jako wartość w pedagogice współczesnej [w:] Praca człowieka jako kategoria współczesnej pedagogiki...*, s. 27–49.

²⁴ I. Oleksa, A. Szabala-Walczak, *Wychowanie do wartości pracy ogniwem współczesnej szkoły*, „Scientific Bulletin of Chełm – Selection of Pedagogy” 2010, nr 1, s. 39–48.

²⁵ J. Karczewska, *Wychowanie do pracy według Stefana Kunowskiego*, „Studia pedagogiczne. Problemy Społeczne, Edukacyjne i Artystyczne” 2003, nr 14, s. 309–323 s. 313.

²⁶ A. Bach, *Piękno jako obszar towarzyszenia wychowawczego [w:] Służyć (z) miłością*, red. R. Ceglarek, Z. Marek, N. Piłkuła, A. Walulik, Wydawnictwo Regina POLONIAE, Częstochowa 2019, s. 403–414.

nauczyciela i ucznia. Uczenie skierowane jest ku Innemu, natomiast uczenie się – ku Sobie. Bogactwo bilateralnych odniesień prezentuje refleksja Marii Montessori, że „Dziecko i dorosły to dwie różne części ludzkości, które nawzajem wpływają na siebie i przy obopólnej pomocy powinny współistnieć w harmonii. To nie jest więc tylko tak, że dorosły musi pomagać dziecku, ale także dziecko musi pomagać dorosłemu”²⁷. Ważne jest przy tym w działalności rozwijania u wychowanków zdolności widzenia wartości – na to zwraca uwagę Ewa Ogrodzka-Mazur, – żeby nauczyciel pielęgnował własną, indywidualną wrażliwość aksjologiczną, która daje możliwość urzeczywistniania tych wartości w życiu²⁸. Troska o indywidualną wrażliwość aksjologiczną wskazuje na potrzebę starannego doboru kandydatów do zawodu nauczycielskiego i na potrzebę renesansu jego społecznego prestiżu i autorytetu. Sytuację towarzyszenia pedagogicznego można zatem traktować jako właściwość relacji nauczyciela i wychowanka w procesie pracy nad wychowaniem do wartości.

W towarzyszeniu wychowawczym świat wartości jest odkrywany wspólnie przez dorosłego i dziecko. Ze względu na różnice wiekowe i wynikające z nich odmienności biograficzne dziecko i dorosły znajdują się na odmiennych etapach rozwojowych. Dorosły doskonali nabytą wcześniej wiedzę i umiejętność pracy oraz realizuje kolejne etapy procesu całościowego uczenia się. Wartości, które dorosły nabywa w pracy z dziećmi, to najczęściej: spontaniczność, szczerość, bezpośredniość, sprawiedliwość, konsekwencja, wywiązywanie się z zobowiązań, dotrzymywanie danego słowa, prostota, umiejętność dostrzegania drobiazgów, konieczność odpoczynku, podnoszenie się po upadku. W odróżnieniu od dorosłego dziecko rozpoczyna drogę całościowego uczenia się. Zdobywa przy tym pierwsze doświadczenia związane z narzędziami, technologią i odkrywaniem wartości. Dziecko uczy się od dorosłego m.in. takich wartości jak: pracowitość, samodzielność, precyzja, odpowiedzialność, radość z wykonywanej pracy, motywacja, samodyscyplina, bezpośredniość, cierpliwość, posłuszeństwo, uważność w słuchaniu, wdzięczność, zaufanie, współdziałanie, pokonywanie trudności, umiejętność przyjmowania porażek, wiara we własne możliwości, aktywność, kreatywność, wyrozumiałość, komunikatywność, współdziałanie, solidarność, pomoc, akceptacja. Kategorie te zostały określone przez autorów publikacji na podstawie przeprowadzonego wywiadu z grupą nauczycielek przedszkola z wieloletnim stażem pracy pedagogicznej.

Podsumowanie

Wcześniejsze rozważania dotyczące pracy wychowawczej przy odkrywaniu świata wartości skłaniają do przyjęcia dwukierunkowego modelu edukacyjnego. Sformułowaniu „Praca (dorosłego – przyp. A. B. i M. M.) z dzieckiem w odkrywaniu świata wartości” towarzyszy równoważne stwierdzenie „Praca (dziecka – przyp. A. B. i M. M.) z dorosłym w odkrywaniu świata wartości”. Praca realizowana przez dorosłego na rzecz dziecka byłaby tutaj warunkowana sprawnością dorosłego w realizacji funkcji wychowawczych i dydaktycznych oraz możliwościami organizacyjnymi i metodyką ewaluacji efektów tej pracy. Praca realizowana

²⁷ M. Miksza, *Zrozumieć Montessori*, Oficyna Wydawnicza „Impuls”, Kraków 2004, s. 21.

²⁸ E. Ogrodzka-Mazur, *Kompetencja aksjologiczna dzieci w młodszy wieku szkolnym. Studium porównawcze środowisk zróżnicowanych kulturowo*, Wydawnictwo Uniwersytetu Śląskiego, Katowice 2007, s. 27.

przez dziecko byłaby jego indywidualnym wysiłkiem związanym ze rozumieniem dorosłego i otaczającej rzeczywistości.

Inna perspektywa badawcza ujmuje pracę jako wartość. Takie znaczenie pracy polega na traktowaniu samej pracy jako wartości. Praca jest działaniem właściwym jedynie człowiekowi, ponieważ jedynie człowiek jest świadomy tej formy swojej aktywności. Osobowy charakter ludzkiej pracy zawarty jest nie tyle w rodzaju wykonywanej czynności, ile w samym fakcie, że jej wykonawcą jest człowiek. Praca wykonywana przez zwierzęta i urządzenia mechaniczne jest traktowana jako praca jedynie na zasadzie analogii²⁹.

Kolejną perspektywą badawczą pracy towarzyszącej odkrywaniu świata wartości jest koncentracja na procesie odkrywania. Odkrywanie jest rodzajem aktywności pedagogicznej, która wydobywa istotne treść z niebytu. Niebyt jest zanurzony w niewiedzy, braku doświadczenia lub nieobecności kompetencji. Nauczanie jest w znaczącej swojej części odkrywaniem nieznanego. Musi przy tym spełniać szereg kryteriów prawdziwościowych, metodologicznych i metodycznych, wynikających z dorobku nauk pedagogicznych, nauk społecznych i nauk o człowieku w szczególności. Interesującą formą odkrywania wartości są innowacje pedagogiczne, w których nauczyciel, wykorzystując swoją kreatywność i zdolności twórcze, podejmuje nowatorskie działania przyczyniające się do powstania nowych jakości.

Ostatnią perspektywą badawczą pracy towarzyszącej odkrywaniu świata wartości jest związana z budowaniem odniesień do transcendentaliów (dobro, prawda, piękno oraz miłość). Zbiór wyznawanych wartości tworzy hierarchiczny system wartości. System ten jest integralną częścią tożsamości osoby i wpływa u człowieka na spostrzeganie i rozumienie świata. Decyduje o rodzaju podejmowanych decyzji i działań w życiu jednostki i całych społeczności. Praca w wychowaniu przez wartości i do wartości jest twórczym aktem tworzenia, bo – jak pisze Karol Wojtyła: „Sprawczość ludzka zdaje się być jakąś twórczością. Jest to ta twórczość, dla której pierwszym tworzywem jest sam człowiek. Człowiek przez działanie kształtuje przede wszystkim samego siebie”³⁰.

Czy zatem odkrywanie i kształtowanie wartości jest pracą? Odpowiedź jest pozytywna. Odkrywaniu i kształtowaniu wartości towarzyszy intencjonalność i spojrzenie do wewnątrz dorosłego i dziecka. Jest to więc praca odnosząca się do kształtowania wartości i tego wszystkiego, co niesie ze sobą doświadczenie ludzkości, z drugiej zaś strony jest to troska, żeby wartości znalazły stałe miejsce w przestrzeni wrażliwości etycznej i estetycznej wychowawcy i wychowanka.

Bibliografia

- Adamski F., *Pedagogika chrześcijańska pedagogiką personalistyczną*, „Pedagogia Christiana” 2013, nr 1/31, s. 107–119.
- Bach A., *Piękno jako obszar towarzyszenia wychowawczego* [w]: *Służyć (z) miłością*, red. R. Ceglarek, Z. Marek, N. Pikuła, A. Walulik, Wydawnictwo Regina POLONIAE, Częstochowa 2019, s. 403–414.

²⁹ K. Świąś, *Jana Pawła II spojrzenie na pracę*, „Verbum Vitae” 2014, nr 25, s. 203–226.

³⁰ K. Wojtyła, *Osoba i czyn*, Polskie Towarzystwo Teologiczne, Kraków 1969, s. 17–20, s. 73.

- Bańka A., *Psychologia pracy* [w:] *Psychologia. Podręcznik akademicki*. Tom 3. *Jednostka w społeczeństwie i elementy psychologii stosowanej*, Gdańskie Wydawnictwo Psychologiczne, Gdańsk 2000.
- Bouzyk B., *Miłość jako wartość: aktualność klasycznej teorii cnót*, „Podstawy Edukacji” 2013, nr 6, s. 187–207.
- Chałas K., *Aksjologiczne wymiary pracy ludzkiej – zarys zagadnienia* [w:] *Praca człowieka jako kategoria współczesnej pedagogiki*, red. W. Furmanek, Rzeszów–Warszawa 2007, s. 72–80.
- Chałas K., *Edukacja aksjologiczna i wychowanie ku wartościom podstawą budowania szkoły jako wspólnoty życia, pracy i służby*, „Prima Educatione” 2018, Vol. 2, s. 11–22.
- Encyklopedia psychologii*, red. Szewczuk W., Wyd. Edukacja, Innowacja. Wyższa Szkoła Społeczno-Ekonomiczna, Warszawa 1998.
- Furmanek W., *Praca jako wartość w pedagogice współczesnej* [w:] *Praca człowieka jako kategoria współczesnej pedagogiki*, red. W. Furmanek, Wydawnictwo Oświatowe Fosze, Rzeszów–Warszawa 2007, s. 27–49.
- Jakubiak K., *Od idei poznania dziecka do pedeutologii jako nauki o dziecku*, „Problemy Wczesnej Edukacji” 2015, nr 11/2(29), s. 15–22.
- Jan Paweł II, *W imię przyszłości kultury. Przemówienie w siedzibie UNESCO (2.06.1980)*, [w:] *Jan Paweł II, Nauczanie papieskie*, III/1, Pallotinum, Poznań–Warszawa 1985.
- Jan Paweł II, *Laborem exercens* [w:] *Jan Paweł II, Encykliki Ojca Świętego Jana Pawła II*, t. 1, Wyd. św. Stanisława B.M., Kraków 1996, s. 103–150.
- Jan Paweł II, *O rodzinie. Tematyczny wybór tekstów papieża Jana Pawła II*, Wydawnictwo M, Kraków 2011.
- Karczevska J., *Wychowanie do pracy według Stefana Kunowskiego*, „Studia pedagogiczne. Problemy Społeczne, Edukacyjne i Artystyczne” 2003, nr 14, s. 309–323.
- Kotarbiński T., *Dziela wszystkie. Prakseologia*, część I, Zakład Narodowy im. Ossolińskich i Wydawnictwo PAN, Wrocław 1999.
- Kotarbiński T., *Dziela wszystkie. Prakseologia*, część II, Zakład Narodowy im. Ossolińskich i Wydawnictwo PAN, Wrocław 2003.
- Kotarbiński T., *Traktat o dobrej robocie*, Zakład Narodowy im. Ossolińskich, Wrocław 1973.
- Lorenc L., *Wychowanie człowieka w ujęciu pedagogiki personalistycznej*, „Zeszyty Naukowe Wyższej Szkoły Humanistycznej Pedagogika” 2015, nr 10, s. 13–22.
- Łakomski M., *Aksjologiczny wymiar integralnego wychowania i profilaktyki w szkole*, „Pedagogika Przedszkolna i Wczesnoszkolna” 2015, Vol. 3, nr 2(6), s. 41–49.
- Miksza M., *Zrozumieć Montessori*, Oficyna Wydawnicza „Impuls”, Kraków 2004.
- Nowak M., *Teorie i koncepcje wychowania*, Wydawnictwa Akademickie i Profesjonalne, Warszawa 2008.
- Ogrodzka-Mazur E., *Kompetencja aksjologiczna dzieci w młodszym wieku szkolnym. Studium porównawcze środowisk zróżnicowanych kulturowo*, Wydawnictwo Uniwersytetu Śląskiego, Katowice 2007.
- Oleksa I., Szabała-Walczak A., *Wychowanie do wartości pracy ogniwem współczesnej szkoły*, „Scientific Bulletin of Chełm – Selection of Pedagogy” 2010, nr 1, s. 39–48.

- Sobczak A., *Epistemologia wartości Maxa Schelera jako podstawa myślenia pedagogicznego*, „Annales Universitatis Mariae Curie-Skłodowska” 2017, Vol. XXX, 3, Lublin, s. 17–26.
- Stradowski M.A., *Wychowanie do wartości*, „Fides et Ratio” 2014, nr 1(17), s. 26–34.
- Święś K., *Jana Pawła II spojrzenie na pracę*, „Verbum Vitae” 2014, nr 25, s. 203–226.
- Wojtyła K., *Osoba i czyn*, Polskie Towarzystwo Teologiczne, Kraków 1969, s. 17–20.
- Wójcik A., *Pedagogika Montessori – ciągle aktualne wyzwanie dla współczesnej pedagogiki*, „Edukacja–Technika–Informatyka” 2018, nr 1/23, s. 264–270.
- Żuchelkowska K., *Świat wartości dzieci kończących edukację przedszkolną*, Wydawnictwo UKW, Bydgoszcz 2012.

SUMMARY

s. Mariola Bach CSFN, Maciej Maciejewski

Education to the value of work

The aim of this study was to show the process of education to values as a category of work. This publication presents several views on the category of work associated with upbringing to values. Adults and children participating in the lifelong learning process accompany each other in discovering and building a world of values. These are actions aimed at the full development of the person. Educational activities meet the definition criteria for work, in particular pedagogical work. A special situation in which the upbringing to values is carried out is a pedagogical accompaniment. In an accompanying situation, an adult and a child learn and discover values more fully than in a formal relationship. Adults working with children learn spontaneity, honesty, justice, consistency, simplicity, ability to see things, etc. The child learns from the adult how to be diligent, independent, precise, responsible, engaged, self-disciplined, patient, obedient, attentive, trusting, cooperative, skillful at overcoming difficulties.

Key words: values, education work, support, adult, child.

Data wpływu artykułu: 8.03.2019 r.

Data akceptacji artykułu: 11.04.2019 r.

Wiktoria Qader

Akademia Ekonomiczno-Humanistyczna w Warszawie

e-mail: wiktoriaqader@gmail.com

„Parental trolling” – wybrane zagadnienia prawne

STRESZCZENIE

Artykuł opisuje zjawisko określane jako „parental trolling” oraz wybrane zagadnienia prawne z nim związane. W dzisiejszych czasach z „parental trollingiem” spotykamy się codziennie na całym świecie. Przez ostatnie lata obserwujemy dynamiczny rozwój tego zjawiska również w Polsce. Każdego dnia możemy znaleźć kompromitujące zdjęcia dzieci umieszczone przez ich rodziców w mediach społecznościowych (zwłaszcza na portalach Facebook i Instagram).

Praca wyjaśnia pojęcie „parental trolling” oraz omawia sprawę zakończoną prawomocnym wyrokiem w 2017 roku. Był to pierwszy wyrok skazujący wydany w Polsce za umieszczenie w Internecie ośmieszającego zdjęcia dziecka przez jednego z rodziców.

Referat porusza również sferę wykonywania władzy rodzicielskiej oraz przedstawia problem umieszczania kompromitujących zdjęć własnych dzieci w kontekście naruszenia:

- zasady dobra dziecka wynikającej z Konstytucji oraz Kodeksu rodzinnego i opiekuńczego,
- zasady dóbr osobistych wynikającej z Kodeksu cywilnego,
- zasady godności osobistej wynikającej z Konstytucji.

Słowa kluczowe: parental trolling, ośmieszanie, dziecko, rodzice.

Praca poświęcona jest zjawisku „parental trolling” oraz zagadnieniom prawnym z nim związanym. W pierwszej kolejności należy wyjaśnić, czym jest to pojęcie – w największym skrócie polega ono na tym, że rodzice umieszczają w Internecie (zwłaszcza w mediach społecznościowych typu Facebook, Instagram) kompromitujące zdjęcia lub filmiki przedstawiające ich dziecko. Parental trolling znany jest na całym świecie, w Polsce w ostatnich latach obserwujemy jego dynamiczny rozwój.

Czemu dorosły, odpowiedzialny rodzic, którego zadaniem jest chronić dziecko i dbać o jego dobro, miałby zamieszczać w Internecie ośmieszające zdjęcia swojej pociechy? Na to pytanie trudno odpowiedzieć, niniejszy artykuł ma za zadanie wskazać, jakie zasady prawne narusza tego rodzaju zachowanie.

W 2017 roku Sąd Okręgowy Warszawa-Praga wydał pierwszy wyrok za parental trolling wobec mężczyzny, który w 2012 r. umieścił na portalu społecznościowym Facebook zdjęcie swojego syna. Decydujący w sprawie był fakt, że fotografia nie była zwykłym zdjęciem dwu-

latka, które wstawia dumny rodzic, lecz przedstawiało nagiego chłopczyka, który w jednej ręce trzyma butelkę piwa, a drugą ręką trzyma się za penis.

Ojciec dziecka nie widział w swoim zachowaniu nic złego i mimo interwencji matki chłopca oraz ich wspólnych znajomych odmówił usunięcia fotografii. Zdjęcie, które było ogólnodostępne, ponieważ mężczyzna posiadał profil publiczny, co oznacza, że każdy mógł wejść na jego „tablicę”, zostało usunięte przez administratorów Facebooka dopiero po 8 godzinach od momentu zgłoszenia tego faktu przez matkę dziecka.

Rodzice dziecka nie są małżeństwem i nie mieszkają razem. Do kompromitującej fotografii doszło, kiedy matka przyszła wraz z dwulatkiem do jego babci (matki mężczyzny) w odwiedziny. Kobieta musiała wyjść do toalety, a w tym czasie ojciec postanowił zrobić dziecku „zabawne” zdjęcie. Matka chłopca zgłosiła całą sprawę na policję, wskutek czego sprawa trafiła do sądu. Akt oskarżenia do sądu skierowała prokuratura z artykułu 191a Kodeksu karnego („§ 1. Kto utrwała wizerunek nagiej osoby lub osoby w trakcie czynności seksualnej, używając w tym celu wobec niej przemocy, groźby bezprawnej lub podstępny, albo wizerunek nagiej osoby lub osoby w trakcie czynności seksualnej bez jej zgody rozpowszechnia, podlega karze pozbawienia wolności od 3 miesięcy do lat 5. § 2. Ściganie następuje na wniosek pokrzywdzonego”¹).

Mężczyzna tłumaczył swoje zachowanie tym, że czuje się artystą i ma prawo fotografować swoje własne dziecko. Sąd w I instancji uniewinnił mężczyznę, uznając, że warunek zgody na publikację zdjęcia został spełniony przez jednego z rodziców (ojca dziecka), a zdjęcie nie nosiło cech pornografii (art. 202 k.k.). Od wyroku odwołał się prokurator, następstwem czego sąd II instancji wymierzył ojcu chłopca karę 9 miesięcy ograniczenia wolności z obowiązkiem wykonywania kontrolowanej pracy na cele społeczne. W wyniku odwołania się od wyroku przez mężczyznę, sąd zmniejszył wysokość kary na 3 miesiące ograniczenia wolności z obowiązkiem wykonywania kontrolowanej pracy na cele społeczne, ponieważ okazało się, że matka również zamieszczała zdjęcia nagiego chłopca na Facebooku. Były to co prawda zwykle, rodzinne, naturalne zdjęcia z wakacji, które zrobione zostały na plaży, ale chłopiec był nagi, w związku z czym sąd zmniejszył wymiar kary dla ojca.

Powyższy wyrok jest przełomowy, ponieważ po raz pierwszy w Polsce wymierzono karę za tzw. „parental trolling”. Niestety zjawisko jest obecne praktycznie wszędzie, można przypuszczać, że każdy, kto aktywnie korzysta z mediów społecznościowych, przynajmniej raz w życiu spotkał się z kompromitującym zdjęciem dziecka, które zamieszczone zostało przez jego rodziców, niedostrzegających w takich fotografiach nic złego.

W tym miejscu należy postawić pytanie: czy rodzice, którzy posiadają pełną władzę rodzicielską, mają prawo swobodnie dysponować zdjęciami swojego dziecka?

Kwestie związane z władzą rodzicielską reguluje Kodeks rodzinny i opiekuńczy², począwszy od art. 92. Nigdzie nie odnajdujemy wprost definicji władzy rodzicielskiej, ale w oparciu o art. 95 możemy wymienić elementy, które wchodzą w obszar jej sprawowania, natomiast w kontekście omawianego tematu najważniejszym aspektem jest wychowanie dziecka z poszanowaniem jego **godności i praw**.

Co do zasady władza rodzicielska przysługuje obojgu rodzicom, natomiast zgodnie z art. 93 § 2 Kodeksu rodzinnego i opiekuńczego (k.r.o.) sąd może orzec o zawieszeniu, ograniczeniu lub pozbawieniu władzy rodzicielskiej jednego lub obojga rodziców.

¹ Ustawa z dnia 6 czerwca 1997 r. Kodeks karny (Dz.U. 1997 Nr 88 poz. 553).

² Ustawa z dnia 25 lutego 1964 r. Kodeks rodzinny i opiekuńczy (Dz.U. 1964 nr 9 poz. 59).

W opisywanym przypadku rodzice posiadali pełną władzę rodzicielską nad dzieckiem. Między innymi dlatego doszło do uniewinnienia ojca w I instancji – mężczyzna posiadał władzę rodzicielską, dlatego mógł wyrazić zgodę na publikację zdjęcia dziecka, które nie posiada jeszcze zdolności do czynności prawnych. W tym przypadku należy brać pod uwagę również art. 81 ustawy o prawach autorskich i prawach pokrewnych³, który stanowi, że rozpowszechnianie wizerunku wymaga zgody osoby na nim przedstawionej.

Dwuletnie dziecko nie posiada zdolności do czynności prawnych, dlatego niezbędna jest zgoda rodzica.

Mimo że rodzic posiadający władzę rodzicielską może umieścić w Internecie zdjęcie swojego dziecka, należy zastanowić się, czy istnieją jakieś granice wyznaczone przez prawo w swobodzie dysponowania wizerunkiem małoletniego. Zwłaszcza jeżeli fotografie ośmieszają dziecko. Czy zamieszczanie kompromitujących zdjęć w Internecie nie stanowi naruszenia prawa?

Nie powinniśmy mieć żadnych wątpliwości, że zachowanie to narusza m.in.:

- zasadę dobra dziecka,
- art. 23 Kodeksu cywilnego, czyli dobra osobiste,
- zasadę godności wynikającą z art. 30 Konstytucji.

Zasada dobra dziecka to zarówno zasada, którą odnajdujemy w Konstytucji⁴, w Kodeksie rodzinnym i opiekuńczym, jak również w aktach międzynarodowych, np. art. 3 Konwencji o Prawach Dziecka. Ustawa zasadnicza tę zasadę zawarła w art. 72, w którym Rzeczpospolita Polska zapewnia ochronę praw dziecka, a każdy ma prawo żądać od organów władzy publicznej ochrony dziecka przed przemocą, okrucieństwem, wyzyskiem i demoralizacją.

Znaczący jest fakt, że Ustawa zasadnicza z 1997 r. w art. 72 ust. 4 ustanowiła konstytucyjny jednoosobowy organ władzy państwowej, jakim jest Rzecznik Praw Dziecka, którego zadaniem jest stać na straży praw dziecka, które wynikają z aktów wewnętrznych oraz międzynarodowych.

Zasada dobra dziecka jest fundamentalną zasadą w polskim prawie rodzinnym, dlatego występuje w wielu przepisach Kodeksu rodzinnego i opiekuńczego m.in. jako przesłanka negatywna przy rozwodzie (art. 56 § 2 k.r.o.), separacji (611 § 2 k.r.o.) i rozwiązaniu przysposobienia (art. 125 § 2 k.r.o.), jak również odnajdujemy ją bezpośrednio w przepisie dotyczącym wykonywania władzy rodzicielskiej w art. 95 § 3 k.r.o. – „władza rodzicielska powinna być wykonywana tak, jak wymaga tego dobro dziecka i interes społeczny”⁵. Kodeks rodzinny i opiekuńczy odwołuje się do niej bardzo często, a „jej sens sprowadza się do zapewnienia dziecku maksymalnej ochrony jego interesów zarówno osobowych, jak i majątkowych”⁶.

O tym, jak doniosłe jest znaczenie tej zasady, świadczy fakt, że Sąd Najwyższy wielokrotnie w swoich wyrokach odwoływał się do tej normy.

Sędziowie Sądu Najwyższego w jednym z orzeczeń (sygn. Akt. IV CSK 127/06) mówią o tym, że „dobro (interes) dziecka ma znaczenie nadrzędne i wymaga rozważenia w każdej sprawie dot. opieki nad małoletnim”⁷. Sprawa, w której wypowiedział się Sąd Najwyższy,

³ Ustawa z dnia 4 lutego 1994 r. o prawie autorskim i prawach pokrewnych (Dz.U. 1994 nr 24 poz. 83).

⁴ Konstytucja Rzeczypospolitej Polskiej z dnia 2 kwietnia 1997 r. (Dz.U. 1997 nr 78 poz. 483).

⁵ Ustawa z dnia 25 lutego 1964 r. Kodeks rodzinny i opiekuńczy (Dz.U. 1964 nr 9 poz. 59).

⁶ M. Andrzejewski, *Prawo rodzinne i opiekuńcze*, Wydawnictwo C. H. Beck, Warszawa 2014, s. 24.

⁷ Postanowienie Sądu Najwyższego z dnia 5 lipca 2006 r. (IV CSK 127/06).

dotyczyła kwestii przysposobienia zagranicznego. Skargę kasacyjną złożyła ciotka małoletniego, ponieważ sąd II instancji podtrzymał decyzję o przysposobieniu zagranicznym jej małoletniego siostrzeńca. Kobieta wystąpiła do sądu z wnioskiem o przysposobienie, argumentując go bliską więzią pokrewieństwa, jednak sąd I instancji orzekł o przysposobieniu zagranicznym, wskutek czego ciotka chłopca odwołała się od wyroku.

Sąd II instancji podzielił argumentację i zgodził się z wyrokiem sądu rejonowego, w następstwie czego uznał apelację za bezzasadną. Sąd Najwyższy oddalił skargę kasacyjną kobiety, powołując się na zasadę dobra dziecka – chłopiec wykazywał oznaki lekkiego niedorozwoju umysłowego, był zaniedbany w zakresie potrzeb fizycznych i emocjonalnych. Na terenie Polski nie udało się znaleźć odpowiednich kandydatów do zastępczych form wychowania rodzinnego, dlatego chłopiec został zakwalifikowany do przysposobienia zagranicznego. Małżonkowie pochodzący z Francji posiadali odpowiednie warunki, stałe źródło utrzymania oraz wykształcenie odpowiednie do prowadzenia samodzielnej terapii z przysposabiającym, więc zgodnie z art. 114² § 1 Kodeksu rodzinnego i opiekuńczego mogli zapewnić małoletniemu odpowiednie zastępcze środowisko rodzinne.

Sędziowie Sądu Najwyższego zwrócili również uwagę na to, że: „Obowiązująca zasada pierwszeństwa adopcji krajowej nie może być jednak rozumiana w sposób mechaniczny, w grę mogą bowiem wchodzić także inne względy, w szczególności sytuacja rodzinna lub cechy psychofizyczne dziecka, a także jego związek emocjonalny z wnioskodawcami, całościowa ocena nie może zaś abstrahować od dobra małoletniego dziecka”⁸.

Sądy I i II instancji oraz Sąd Najwyższy powołali się w tym przypadku na zasadę dobra dziecka. Sędziowie Sądu Najwyższego wskazali, że „Jakkolwiek zatem w świetle art. 114² § 1 k.r. i.o. adopcja zagraniczna rzeczywiście powinna być traktowana jako *ultima ratio*, to jednak nadrzędny interes dziecka, jego dobro, możliwość pełnego i harmonijnego rozwoju może wymagać, w konkretnym wypadku, odrzucenia zasady pierwszeństwa adopcji krajowej”⁹.

Postanowienie Sądu Najwyższego z dnia 5 lipca 2006 r. (Sygn. akt IV CSK 127/06) potwierdza, że dobro dziecka w polskim prawie rodzinnym odgrywa fundamentalną rolę. Stanowi wartość pierwszorzędą, zasada dobra dziecka to „jądro wszystkich przepisów o prawach dziecka. Jest instrumentem wykładni norm obowiązujących, jak i dyrektywą w przypadku tworzenia prawa i jego stosowania, kryterium oceny przy podejmowaniu decyzji w sprawach dziecka oraz rozstrzyganiu kolizji interesów dziecka i innych osób, zwłaszcza rodziców”¹⁰.

Umieszczanie kompromitujących zdjęć stanowi naruszenie tej podstawowej zasady prawa rodzinnego – rodzic zobowiązany jest chronić własne dziecko, działać dla jego dobra, wykonywać władzę rodzicielską z poszanowaniem praw oraz godności małoletniego. Ośmieszanie dziecka w Internecie stanowi przeciwieństwo działania zgodnie z zasadą dobra dziecka.

Ponadto „parental trolling” stanowi również naruszenie art. 23 Kodeksu cywilnego, czyli **dóbr osobistych**. Ustawa nie zawiera definicji tych wartości, a katalog zawarty w art. 23 ma charakter otwarty. Przyjmuje się, że przepis odnosi się „do uznanych przez system prawny wartości (tj. wysoko cenionych stanów rzeczy), obejmujących fizyczną i psychiczną integralność człowieka, jego indywidualność oraz godność i pozycję w społeczeństwie, co stanowi

⁸ Postanowienie Sądu Najwyższego z dnia 5 lipca 2006 r. (IV CSK 127/06).

⁹ Ibidem.

¹⁰ W. Stojanowska, *Władza rodzicielska pozamałżeńskiego i rozwiedzionego ojca. Studium socjologiczno-prawne*, Warszawa 2000, s. 32.

przesłankę samorealizacji ludzkiej”¹¹. Należą do dóbr niemajątkowych oraz są nieodłącznie związane z człowiekiem. Dobra osobiste, które narusza „parental trolling”, to godność oraz wizerunek.

Godność, która wchodzi w skład dóbr osobistych wymienionych w art. 23 Kodeksu cywilnego, wynika z ustawy zasadniczej. W związku z tym „parental trolling” narusza również konstytucyjną zasadę zawartą w art. 30, jaką jest przyrodzona, niezbywalna, nienaruszalna godność człowieka. Jest ona „prawem podmiotowym w momencie urodzenia danego człowieka i zachowuje ten charakter aż do śmierci”¹².

Wartość, która rozpoczyna rozdział II Konstytucji, opisujący wolności, prawa i obowiązki człowieka i obywatela, nie została zdefiniowana, ale w tym miejscu chciałabym powołać się na słowa profesora Leszka Garlickiego, który wskazuje, że jednym z jej elementów jest „zakaz poddawania człowieka takim sytuacjom czy takiemu traktowaniu, które mogą tę godność przekreślić”¹³ – nagie, kompromitujące zdjęcie dziecka, wstawione na portal społecznościowy, które każdy może zobaczyć, zapisać, wysłać dalej, są niezaprzeczalnie sytuacją, która odbiera godność nieświadomemu dziecku.

Godność to kolejna fundamentalna zasada polskiego prawa, którą narusza publikowanie ośmieszających treści: „W oparciu o art. 30 Konstytucji pojęciu godności ludzkiej należy przypisać charakter wartości konstytucyjnej o centralnym znaczeniu dla zbudowania aksjologii obecnych rozwiązań konstytucyjnych, przez pryzmat której należy dokonywać wykładni i stosowania wszystkich pozostałych postanowień o prawach, wolnościach i obowiązkach jednostki”¹⁴.

Sam fakt umieszczenia w Internecie wizerunku swojego dziecka nie jest karalny czy nieetyczny, problemem jest to, co widnieje na danym zdjęciu czy filmiku wrzuconym do sieci. Rodzice powinni mieć świadomość tego, że treścią władzy rodzicielskiej nie są jedynie uprawnienia. Termin ten zgodnie z art. 95 § 1 k.r.o. oznacza „obowiązki i prawo”, niestety, o tym pierwszym opiekunowie czasami zapominają. Rodzice muszą zdawać sobie sprawę, że ową „władzę rodzicielską” zawsze muszą wykonywać zgodnie z zasadą dobra dziecka oraz poszanowaniem jego godności i praw.

Na dynamiczny rozwój zjawiska „parental trolling” ma wpływ ogromny rozwój technologiczny. W obecnych czasach dostęp do Internetu nie jest żadnym problemem, każdy, kto posiada smartfon, w kilka sekund może zalogować się na Facebooka lub Instagram i udostępnić dowolne treści. Niestety, nadal nie wszyscy zdają sobie sprawę z tego, że w Internecie nic nie ginie. Raz umieszczone zdjęcie, mimo że później je usuniemy, może zostać skopiowane. Dlatego przed zamieszczeniem jakichkolwiek treści, zdjęć, filmów w Internecie warto się zastanowić, czy nie naruszamy żadnej zasady prawnej lub moralnej, a z mediów społecznościowych powinniśmy korzystać z większą rozwagą.

¹¹ Z. Radwański, A. Olejniczak, *Prawo cywilne – część ogólna*, Wydawnictwo C. H. Beck, Warszawa 2015, s. 157.

¹² K. Działocha, L. Garlicki, P. Sarnecki, W. Sokolewicz, J. Trzciniński, *Konstytucja Rzeczypospolitej Polskiej – komentarz*, Wydawnictwo Sejmowe, Warszawa 2003, s. 16.

¹³ L. Garlicki, *Polskie prawo konstytucyjne. Zarys wykładu*, Wolters Kluwer, Warszawa 2015, s. 94.

¹⁴ Wyrok Trybunału Konstytucyjnego z dnia 22 stycznia 2013 r., sygn. akt P 46/09.

Bibliografia

- Andrzejewski M., *Prawo rodzinne i opiekuńcze*, Wydawnictwo C.H. Beck, Warszawa 2014.
- Działocha K., Garlicki L., Sarnecki P., Sokolewicz W., Trzciniński J., *Konstytucja Rzeczypospolitej Polskiej – komentarz*, Wydawnictwo Sejmowe, Warszawa 2003.
- Garlicki L., *Polskie prawo konstytucyjne. Zarys wykładu*, Wolters Kluwer, Warszawa 2015.
- Konstytucja Rzeczypospolitej Polskiej z dnia 2 kwietnia 1997 r. (Dz.U. 1997 nr 78 poz. 483).
- Postanowienie Sądu Najwyższego z dnia 5 lipca 2006r. (IV CSK 127/06).
- Radwański Z., Olejniczak A., *Prawo cywilne – część ogólna*, Wydawnictwo C.H. Beck, Warszawa 2015.
- Stojanowska W., *Władza rodzicielska pozamałżeńskiego i rozwiedzionego ojca. Studium socjologiczno-prawne*, Warszawa 2000.
- Ustawa z dnia 25 lutego 1964 r. Kodeks rodzinny i opiekuńczy (Dz.U. 1964 nr 9 poz. 59).
- Ustawa z dnia 4 lutego 1994 r. o prawie autorskim i prawach pokrewnych (Dz.U. 1994 nr 24 poz. 83).
- Ustawa z dnia 6 czerwca 1997 r. Kodeks karny (Dz.U. 1997 Nr 88 poz. 553).
- Wyrok Trybunału Konstytucyjnego z dnia 22 stycznia 2013 r., sygn. akt P 46/09.

SUMMARY

Wiktoria Qader

“Parental trolling” – selected legal issues

This essay describes the phenomenon of parental trolling. Nowadays, parental trolling is becoming more and more popular all over the world. For several years, we have been observing this phenomenon in Poland. Every day we can find some embarrassing photos of children posted by their parents on Facebook or Instagram. This paper explains the concept of “parental trolling” and discusses the case which ended with a valid court verdict in 2017. It was the first sentence for parental trolling in Poland. The author discusses the problem of exercising parental authority and the phenomenon of parental trolling as a violation of:

- principles of the good of the child resulting from the Constitution of the Republic of Poland and The Family and Guardianship Code,
- personal rights resulting from the Civil Code,
- principles of human dignity resulting from the Constitution of the Republic of Poland.

Key words: parental trolling, ridicule, child, parents.

Data wpływu artykułu: 29.10.2018 r.

Data akceptacji artykułu: 29.04.2019 r.

Yaroslav Komarnytskyi

Ivan Franko Drohobych State Pedagogical University
Department of Jurisprudence, Sociology, and Political Science
numer ORCID <http://orcid.org/0000-0001-8043-9248>
e-mail: komyaroslav@gmail.com

Nazarii Yurchyshyn

Ivan Franko Drohobych State Pedagogical University
Faculty of History
numer ORCID <http://orcid.org/0000-0003-3027-0127>
e-mail: nazaryour@ukr.net

Transformation of forms of political participation of youth in present-day Ukraine

SUMMARY

This paper analyses various forms of political engagement of the youth in chronological order, taking modern Ukraine as an example. The important role of the youth in the development of a civil society has been indicated, with a particular stress on their participation in the events of the Orange Revolution and the Revolution of Dignity. It has been established that the political activity of the youth in Ukraine is characterized by both decrease and increase of sociopolitical activity, by periodic disappointment with the course and results of some political processes, a scarce representation of youth in the power structures, and the absence of the unified state system of political socialization. This paper supports the view that the idea of European integration has become one of the most significant causes of noticeable changes in the political consciousness of the youth towards its activation and has brought to life some new forms of its political activity.

Key words: youth, political participation, political engagement, forms of political engagement, political activity, political socialization of youth.

The introduction

After 2013–2014 revolutionary events Ukraine has firmly stepped forward on a paved road of European development. It is now experiencing a period of deep reforms in all spheres of social life, formation of a civil society, and a lawful state. At the realization of the before mentioned and several other implied tasks the exclusive role belongs to younger generations who have always acted as a force capable to carry out positive changes in the country defined by concrete situations and circumstances of time. After all, the attitude of the young to the deep transformational processes in contemporary Ukraine is evidently very

demanding, and they react to incompetence and dishonesty of the representatives of the power and disrespect of freedom and justice with considerable sharpness. Besides, it is a significantly important fact that in a democratic society the young view political participation as a means of achievement of their purposes, the realization of the requirements for their self-expression and self-affirmation and upbringing of good citizenship. All the above-mentioned facts actualize the research of the essence, forms, and roles of political participation of youth in the conditions of contemporary development of Ukraine

Nowadays there are many works devoted to the problems of political activity or the civic position of the youth. The concept of political participation as the activity of a group of people guided by political interests is analyzed in the research works of G. Almond, S. Verba, R. Dal', and many others. Among the most influential Ukrainian researchers of the problems concerned with political participation of youth the following ones should be mentioned: V. Bortnikov, M. Holovaty, O. Karetna, A. Kolodiy, O. Korniyevskiy, I. Kresina, N. Rotar, and others. The question of an influence of social-psychological factors on the level of readiness of the Ukrainian youth to political participation has been investigated in L. Kyiashko's monograph¹. The problems of youth and youth movement in Ukraine have been studied by V. Ossovsky, O. Balakirieva, V. Holovenko, and others. At the same time, despite a considerable number of publications, multifarious directions and approaches, the investigation of political participation of youth ought to be continued and reconsidered, as the role of the young people in political processes is changing over time and in the course of transformations, which take place in the Ukrainian society.

The article's purpose, hence, is to analyze the transformation of forms of political participation of youth in the period of independent Ukraine.

The statement of the basic material

There exists a considerable amount of interpretations of the concept of "political participation", which displays an evolution from its special to more general representations. On the basis of an analysis of the discourse of political participation in the contemporary domestic political science, political participation is understood as the influence of citizens, including young ones, on the institutes of the power and on decision-making processes, that is, as their active engagement into the political process. The political participation of the young is realised through their actions in protest manifestations (meetings, rallies, demonstrations, strikes, picketing, etc.), participation in the activities of public organisations, political parties, voting at elections, control of the state activities and municipal authorities, and so on. In their definition of political participation N. Nie and S. Verba² specify the necessity of a legal character of this participation, that is, that this participation should have a lawful basis. As a matter of fact, different regions of Ukraine have their particular specificity of political consciousness and forms of the participation of youth in the political life. Therefore, there exists a necessity of political integration of youth aimed to achieve the stabilization of the society.

During the latest decades the Ukrainians have become participants of several social

¹ L. Kyiashko, *Politychna uchast' molodi suchasnoyi Ukraïny: psykhohichni chynnyky aktyvizatsiyi*, Kyiv 2013, 216 s.

² S. Verba, N. Nie, J. Kim, *Participation and political equality*, Cambridge University Press, 1978, p. 6.

revolutions. The protest actions of students which took place in October, 1990 and acquired the name “a revolution on granite”, accelerated the processes of the acquisition of independence by Ukraine. Since then, political participation has obtained different forms and scales. At the same time, no mass activity was observed at that time, as there was a fear of repressions from the authorities. After the revolution on granite its participants could not take part in parliamentary elections, because the Verkhovna Rada (alias Supreme Council) blocked such a possibility, having introduced the age qualification of 25 years³. The young were not admitted into the politics, so, the revolution’s leaders could not use the achieved victory in the country’s interests.

From the mid 1990s, in the period of democracy curtailment in Ukraine, political participation of youth was reduced to voting at elections and participation in the activity of political parties and youth public associations. However, the number of the youth taking part in the activity of these establishments was insignificant. The youth then kept away from the political processes. It was not that the power showed no interest to the young, but their engagement into the politics occurred rather by directions “from above”, that’s why it was not successful. The attitude of the young generation to the youth organisations, which were created by the political parties, was quite sceptical. Probably, O. Petrun’ko is right to consider the reasons of low political activity of youth as follows: the lack of corresponding motivation, presence of other interests, unwillingness to bear any responsibility, negative attitude to politics in general, and disappointment in certain political public leaders and ideas⁴.

A sharp increase of political activity of youth took place in the presidential election campaign in November–December of 2004, which received the name of “Orange revolution”. The youth then chose active forms of protestant electoral participation, whereas their tents pitched on the Square of Independence and participation in numerous meetings obviously demonstrated their aspirations for political changes in the country. Their political consciousness and conviction in their rightfulness caused their internal firmness to be on the Maidan until a more or less significant result would have been achieved. It should be noticed, that the Orange revolution generated new experience of electoral participation, outlined new forms of political activity, and became the evidence of a successful mobilisation for protest actions of a significant number of Ukrainian citizens. The young people attempted to change the world for better and hoped for a fast embodiment of the Maidan ideals in the state right after the elections.

However, less than a year had passed when the tendency of social pessimism prevalence in the country returned practically its previous level, demonstrating the same disbelief in politicians and loss of interest to political life altogether. It is confirmed by the data of a sociological polling held in 2006 on the subject “The Position of Ukraine’s student youth”, in which only 16% of the surveyed students declared that they constantly follow political events, 46,2% stated that they paid their attention to politics but periodically. For 36% of the respondents showed no interest in politics, 16,9% of which said they did not interest in politics deliberately

³ V. Stetsiuk, *Studentska revolutsiia na graniti: pohliad cherez 20 rokiv*, http://kr2012.com/community/blogs/?page=post&blog=stecyuk&post_id=525#.UtP2Duxs6TM, the access date: 28.06.2018 r.

⁴ O. Petrun’ko, *Motyyvy vidchudzhenia suchasnoyi molodi vad aktyvnoyi politychnoyi diialnosti* [in:] “Pedahohika i psykholohiia” 1996, № 1, s. 101.

as it “gave rise only to irritation”⁵. It is necessary to emphasize, that those were students, who were the most active participants of all the revolutions that took place in independent Ukraine. The following surveys, conducted in 2011, fixed that the negative attitude of the youth to the state institutions increased even more, particularly, to law enforcement authorities (militia, courts, offices of public prosecutors, etc.). At the same time, the survey found out also positive changes in the mood of the young people. I. Bekeshkina, a sociologist and director of fund “Democratic initiatives”, underlined: “In comparison with 2009 the attitude of the Ukrainian youth to the values of democracy and freedom has essentially changed to a positive one. Much more young people in Ukraine have appeared to crave for democracy in this country, and their number has increased for 12% in the lastest years. In the dilemma “freedom or well-being” the values of freedom prevail among the young”⁶. Thus, it is possible to explain a lessening of the young people’s interest in politics in 2004–2005 by a long political crisis and some disappointment in the political leaders of Maidan. At the same time, the youth confirmed that democratic values are of great importance for them. Therefore, O. Karetna’s thought that the young people can be politically passive not because they are politically irresponsible, but because they do not support some form of political administration and the political course of the country in general as it does not satisfy their specific needs and interests⁷.

In 2013 political activity of Ukrainian youth grew again. It was mainly caused by a belief that signing of the Association Agreement between Ukraine and the European Union would be a chance for the state to change people’s life for better. According to O. Antypovych, the head of sociological group “Rating”, by January of 2013 almost two thirds of 18–29 year-old surveyed Ukrainians had chosen the European vector⁸. In connection with that, the youth began organizing actively measures aimed at the spread of the educational information on advantages of entering the EU. At the celebration of the Europe Day in Ukraine on May 18th, 2013, much effort was spent to turn it into the informative day for all Ukrainians on the subject “The Agenda of Ukraine – EU Association”. Additionally several conferences, seminars, and “round tables” were organized, the hour-long dialogues entitled “Ukraine’s Euro-integration through the eyes of the young”, “Euro-integration: its realities and prospects” etc. were conducted. On October 18th the activists of the All-Ukrainian public campaign “Evronastup” (“European advance”) performed the informative campaign “The EU – Ukraine Association: what will it give You”. The automobile rallies aimed at wide communications with the population were sponsored, during which the EU flags were gifted to those who supported Euro-integration. As is obvious, having seen a prospect of the country’s reformation through the European integration, the youth became an active subject of the political process and began playing a weightier part in political life.

As it is known, the young people’s actions of protest, among the participants of which there were many students, and which took place after the authorities had refused to sign the Agreement, eventually lead to the Revolution of Dignity. The apt words about the Euro-Maidan’s

⁵ *Politychna uchast’ molodi suchasnoyi Ukraïny: psykholohichni chynnyky aktyvizatsiyi, za nauk. red.* L. Kyiashko, Kyïv, 2014, s. 49.

⁶ *Molod’ pochuvaïet sia sïohodni rozcharovanoiu, ale prahne hromads’koyi aktyvnosti*, <https://dif.org.ua/article/molod-pochuvaetsya-sogodni-rozcharovanoyu-ale-pragne-gromadskoi-aktivnosti>, the access date: 28.06.2018 r.

⁷ O. Karetna, *Politychna aktyvnist’ molodi yak chynnyk stanovlennia nezalezhnosti [v:] Aktualni problemy polityky*, Vyp. 48, Odessa 2013, s. 215–216.

⁸ *Yevrointehratsiyu pidtrymuïut’ dvi tretyni molodi*, “Hazeta po-ukraïnsky” 2013, 10 sichnia.

participants were pronounced by a historian Ya. Hrytsak: “Unlike 2004, in 2013 on the Euro-Maidan there gathered mobile people, people from social networks and the youth of which 90% had higher education, but had no future”⁹. In addition to the beforesaid, sociologist Ye. Holovakha confirmed the next: “In general, the participants of the Euro-Maidan were mainly young people, students first of all, who realized they had no alternative, except the EU. It was not that they were overwhelmed by mere emotions: they were definitely more rational people who knew precisely, what they stood for. For a participant of the Euro-Maidan not so much politics was important, but his / her own conviction”. The young wanted social, economic, and political changes, the European standards of life, but the authorities could not give that, as it would demand a radical transformation of the society’s political system. So it was the youth who – by its participation in the revolutionary events – generated a critical weight of protest movement at its initial stages (which is very important). Also new forms of political participation emerged, such as auto-Maidan (which was used for picketing of country manors of grandees), boycott of enterprises of the pro-power deputies, etc. Besides, the auto-Maidan participants played an important role in the protection of the protest activists and separate objects against the attacks of the so-called “titushkas” (masked bribed bandits). Also, Ukrainian ultras, who made their first appearance in the centre of the society’s attention during the revolutionary events, should be noted. The Euro-Maidan showed that there was a lack of knowledge about them and that the people got used to the stereotypes imposed on them. Hooligans and radicals who were not deprived of a desire of justice, set out in the cities for the protection of the Euro-Maidan’s activists¹⁰. Thus, the ultras became the examples for the young supporters to be followed.

There also should be considered the fact that a part of the young people, – mainly, for the purpose of earning money, – become executors and participants of extremist actions; it can be proved by the resonant events on May 18th, 2013. V. Titushko, one of the participants who appeared in a scandal epicentre of the beating of mass media representatives, named material hardships the main reason of his participation in this paid street action¹¹. As it is clear, the unsettled social state of a part of the young people makes them a convenient object of various manipulations.

A participation in elections is the most widespread form of political activity. Generally during the period of carrying out of all the elections the level of electoral activity of the Ukrainian youth was lower than the average level of electoral activity of the country’s population. As the results of the national exit-polls which were conducted by the two leading sociological organisations, namely by Kiev International Institute of Sociology and by Razumkov Center, testified that at the Ukrainian 2014 presidential election the citizens aged 18–29 years made up 44%, and at the parliamentary election in 2014 they were amounted only to 35%¹². It is hard to believe, but it was the lowest rate of participation of youth in the elections during

⁹ Yaroslav Hrytsak: *Yevromaidan – tse revolutsiya molodi z vyshchoiu osvitoiu, iaka ne maie maibutnioho*, <http://vikna.if.ua/news/category/ua/2013/11/26/15388/view>, the access date: 28.06.2018 r.

¹⁰ T. Malyi, *Pro fanativ bez fanatyzmu*, http://zaxid.net/home/showSingleNews.do?pro_fanativ_bez_fanatizmu&objectId=1304278, the access date: 28.06.2018 r.

¹¹ *Sportsmen Vadim Titushko “rasskazal pravdu” o drake v Kieve vo vriemia mitinga oppozitsii*, <http://lenta.lviv.ua/other/2013/05/21/5091.html>, the access date: 28.06.2018 r.

¹² *Natsional’nyi ekzyt-pol yak renthen elektoratu politychnykh syl v Ukraïni: sotsiologhy pidbyly pidsumky svoho doslidzhennia u den’ parlaments’kykh vyboriv*, <https://dif.org.ua/article/natsionalniy-ekzyt-pol-yak-rentgen-elektoratu-politychnikh-sil-v-ukraini-sotsiologiy-pidbili-pidsumki-svogo-doslidzhennia-u-den-parlamentskikh-vyboriv>, the access date: 28.08.2018 r.

all the years of Ukraine's independence. The voting in 2004 – with the youth' participation rate of 71% – became a certain exception. Thus, since the end of the 1990s the level of participation of youth in elections has tended to decreasing despite the fact, that the elections' results influence their own future. It should be mentioned that young people also seldom make use of their passive electoral rights. Thus, in the parliament of 2014 the quantity of deputies who belong to the category of "youth" made up approximately 8%¹³. Such a passivity of young electorate really can be surprising: if the young want changes, then, why do they ignore the elections? One of the explanations is too evident: the major factor of such an absenteeism of electoral participation on behalf of the Ukrainian youth can be explained by the lack of the feeling of duty, total apathy to politics, a low self-estimation of one's own political culture ("I do not understand it"), also, confusion – they do not see worthy candidates, and technical conditions (lack of registration, etc.). But the problematic is not only a low political participation, but also in the imperception by the society of a young candidate as a potentially successful leader, viewing him as the one lacking necessary skills, experience, knowledge, and ability to conduct the pre-election struggle with the senior colleagues on the same level. Besides, the election of youth to public authorities and local governments is complicated by "selling" perspective places in electoral lists of influential political forces that, certainly, demands a change of the elective legislation.

Their participation in propaganda campaign is an important mode of activity of the young in elections, which can be represented by such forms, as meetings, "round tables", concerts, sports competitions, organisation of meetings with voters, rallies, distribution of elective printing propaganda materials, collecting of signatures, campaigns "from the door to the door", and many others. The youth is an important resource of political parties, which include young people into the staffs of their representatives in election committees and official observers, aiding them financial support¹⁴.

With the development of newest means of mass communication the forms of political activity have been changing essentially and getting more improved. Among them the following can be mentioned: acquaintance with political news, on-line correspondence by e-mail, participation in political debates at forums and chats, voting for candidates in on-line polls, distribution of information about where one can vote and where he should address in case of unforeseen problems on the day of voting, the right of the voters, expression of one's own political position in a certain form of creativity (jokes about the elections, videoclips, verses, etc.). The new possibilities, which were provided by the Internet for the expression of one's political activity appeared most brightly in Ukraine during the Revolution of Dignity, when the Internet resources were used for the mobilisation and coordination of the actions of the protestants.

Since 2008 in Ukraine a new protesting type of political participation of youth has come into use, namely flashmobs. A storming growth of such actions has begun since 2013. Among the most famous and the most mass flashmobs the following ones can be singled out: "Russian things kill" in the frames of a campaign "do not buy goods made

¹³ *Ukraïnska molod' u suchasnyy politytsi*, cnrj.org/Ukraine-molodi-v-ukraini, the access date: 28.08.2018 r.

¹⁴ Ya. Komarnytskyi, *Tradytsiini i novi formy uchasti molodi uvyborchomy protsesi pislia yevromaidanu* [v:] *Molodizhna polityka: problemy ta perspektvyvy: zbirnyk naukovykh prats*, red. S. Shchudlo, P. Dluhosh, Drohobych–Zheshuv, Vypusk 6, d. 79.

in Russia”, “The United Ukraine”, which is organized annually in the mid of February both in Ukraine and beyond it (amidst the Ukrainian diaspora) and is devoted to the Day of Ukraine’s sovereignty, “STOP PUTIN! STOP THE WAR!”, which is the world protest action of the Ukrainians against Putin’s politics and the Russian aggression concerning Ukraine. Also, the action “Glory to Ukraine” became well-known; it was conducted through the Internet networks on 10.07.2018 and as a result of it the Ukrainians spoiled the FIFA site page. Fleshmob actions are also held on local levels. So, on 13.07.2018, in Ivano-Frankivsk a flashmob for the support of Oleh Sentsov as a part of the world movement #FreeSentsov took place; on 14.03.2017 in Lviv a musical flashmob dedicated to the Day of the volunteer was organized; on 8.11.2017 a flashmob against corruption was initiated; and on 19.03.2018 in Ternopil region a flashmob to support of the Ukrainians in the Crimea started. The information on all these and many other actions can be found on the Ukrainian Internet resources.

Political performance has become another one bright and relatively new form of political activity of the young. The visualized form of a protest against the authoritative laws of January 16th, 2014 forbidding to wear masks and helmets during peace street actions became an embodiment of a post-modern performance. To the national rallies in the several next days the protesters came in pans, bowls, colanders and military helmets, tied up with scarfs, and covered with medical masks ornamented in blue-and-yellow colours. The motorists deliberately made columns of over five autos in each. The art-performance of the *Mustang Wanted* roofer (Pavlo Ushevets) was dedicated to Ukraine’s Independence Day and included the colouring of the spike of a building on Kotelnicheskaiia naberezhnaia in Moscow in blue and yellow colours of the Ukrainian flag at night on 20.08.2014. The national symbolics was also used in a courageous performance of Donetsk artist Mariia Kulykovska, who during the biennale of the modern art *Manifesto 10* (St.-Petersburg, the Hermitage, 01.07.2014), layed on museum stairs being wrapped in the Ukrainian flag. Pretending to be dead, she protested against the Russian politics which caused her compelled internal migration from Donetsk to Kiev¹⁵. As it can be seen, in the recent years young people have become more active and have started to use new forms of political participation.

According to a research, conducted by the Center of Independent Sociological Researches “OMEHA” ordered by Ukraine’s Ministry of Youth and Sport in July-August, 2017 in concern of the political activity of the young, the picture is the following: only 9.3% of the young constantly keep up with the political life in Ukraine, and 22,4% trace the main events in the political life of the country. 86,3% of the youth have no membership in political parties. Nevertheless, the young positively estimate the actual geopolitical and sociopolitical processes taking place in Ukraine: 71,9% support Ukraine’s joining the European Union, 56% support Ukraine’s entrance to the NATO, 71,6% support the creation of a constant professional army, and 60,2% support the strengthening of sanctions against Russia¹⁶. While analyzing the sociological researches, it is possible to conclude that even after the Euro-Maidan and Russian aggression against Ukraine, the level of the young people’s interest in the Ukrainian traditional politics remains low. The main reasons for the political “apathy” of the modern youth do not change for years: disappointment and mistrust to the politicians and the authorities with which they

¹⁵ N. Khoma, *Politychnyi performens iak postmoderna forma sotsial’noho protestu* [v:] Visnyk NTUU “KPI”, Politlohiiia. Sotsiolohiiia. Pravo: zbirnyk naukovykh prats’, Vypusk 1 (21), 2014, s. 20–21.

¹⁶ *Molod’ Ukrainy – 2017: rezul’taty sotsiolohichnoho doslidzhennia, Ternopil’*, 2017, s. 12–17.

no longer connect any expectations to solve their vital problems; disillusionment in a possibility to influence political processes in the state and to realise their own political plans.

As far as only a small enough part of the youth intends to build their political career and desires to hold high elective posts, a considerable part of it actively began to busy itself with various forms of public work. Youth organisations play a role of an intermediary between the young and the state with all its political institutions. This includes their participation in public organisations, volunteers' activity, and so on. The public activity of modern youth is realised mostly in the arrangement of the space of their towns and villages and organisation of social life in their communities. Notwithstanding that, it is yet too untimely to speak about a real control of the youth over the functioning of the power. The youth initiated several public initiatives, such as movements "Stop the censorship!" and "This is fair" intended for a public filtration of the future parliament. Evidently the work of the existing earlier public initiatives has become more vigorous; but it especially concerns newly created public organisations, such as "Hromadianskyi sektor Maidanu" ("The Maidan's public sector"), "Spil'na sprava" ("The Common cause"), political organization "Syla ludei" ("The People's Force"), Students'ka koordynatsiina Rada" (the Students' Coordination Council), the Union of the veterans of Afganistan, association "Ne zly Maidan" (Do not make Maidan angry"), organizations "Volia" ("Freedom"), Hromadianskyi operatyvnyi shtab (the Public emergency response centre), "Vidsich" ("The Repulse"), public organizations "The Ukrainian alternative", Parental committee, UNSO, auto-Maidan, and the scouting organization "Plast"¹⁷. The youth becomes more and more enthusiastically involved into the All-Ukrainian actions devoted to commemorations (the All-Ukrainian action "Light a candle" in the memory of victims of 1932 – 1933 Great Famine, etc.). Russia's aggression has caused the tendency that a part of the youth has started to use the Ukrainian language, as it considers inadmissible to continue speaking in the other state's language; they close their accounts in Russian social networks such as "V kontakte" ("In contact") and "Odnoklasniki" ("Schoolmates"); different flashmobs and actions in support of the Antiterrorist operation (ATO) and Operation of the United Forces (OUF) are arranged. A considerable distribution of volunteering has become a popular form of the participation of youth in the country's political life¹⁸. Their services were particularly necessary for Ukraine's Armed Forces at the beginning of the military opposition with the Russian Federation. The present-day events in Ukraine show that its youth is enough patriotic and is considerably more actively engaged in public activities.

The conclusions

In general, it is possible to ascertain that the youth participates in sociopolitical processes, but its activity is more intensively shown in the forms of meetings and protests. The Orange Revolution and Revolution of Dignity have become vivid examples of this activity. Political participation of the overwhelming majority of the youth is but of incidental character, whereas only an insignificant quantity of the youth shows a constant interest to the political

¹⁷ A. Kolodiy, *Fenomen Maidanu v konteksti poshuku modeli vriaduvannia v Ukraïni* [v:] *Ahora*, Kyiv 2014, Vypusk 13, s. 25.

¹⁸ O. Kavyliv, *Dynamika politychnoyi uchasti molodi v nezalrzhniy Ukraïni* [v:] *Hileia: naukovyyu visnyk*, Kyiv 2015, Vypusk 93, s. 361–364.

life. The majority of the young does not take part in elections, is not interested in the activities performed by the youth organisations, evidently lacks political competence, information distribution, and experience of the cooperation with the authorities on all the levels.

Concerning the forms of political participation at different stages of the contemporary history of Ukraine, they were constantly changing, the youth selected those of them which appeared to be the most accessible and could influence the actual political events (the auto-Maidan, boycotts of the enterprises of the pro-power deputies, flashmobs, political performance, volunteering, etc.). Political participation of youth is influenced by periodic disappointments with the course and results of political processes in Ukraine, by its not reformed political system, which does not meet their needs and interests, the weakness of the youth movement, insufficient experience of political participation, absence of consolidating ideas, and a low level of material maintenance.

At the same time, during the recent years the level of the young people's interest to politics has considerably decreased. Nevertheless, the youth positively estimates the actual geopolitical and political processes, which take place in Ukraine: it supports Ukraine's joining the European Union and NATO, creation of a constant professional army, and strengthening of sanctions against Russia. The part of the young people who choose their personal initiative as the main means of solution of their problems is increasing; their independence and practicality is growing, they are actively integrating into the global economic, political, and humanitarian processes. At the present stage of transformation of the Ukrainian society, the political activity of the young generation depends on how the state will construct its work with it. The absence of prospects causes the spread of emigratory tendencies among the young people.

Bibliography

- Yevrointehratsiyu pidtrymuyut' dvi tretyny molodi* [v:] "Hazeta po-Ukraïnsky" 2013, 10 sichnya.
- Kavylin O., *Dynamika politychnoyi uchasti molodi v nezalezhnyi Ukraïni* [v:] *Hileya: naukovyy visnyk*, Kyïv 2015, Vypusk 93.
- Karetna O., *Politychna aktyvnist molodi yak chynnyk stanovlennia nezalezhnosti* [v:] *Aktual'ni problemy polityky*, Odessa 2013, Vypusk 48.
- Kyyashko L., *Politychna uchast' molodi suchasnoyi Ukraïny: psykholohichni chynnyky aktyvizatsiyi*, Kyïv 2013, 216 s.
- Kolodiy A., *Fenomen Maydanu v konteksti poshuku modeli vriaduvannya v Ukraïni* [v:] *Ahora*, Kyïv 2014, Vypusk 13.
- Komarnytskyi Y.A., *Tradytsiyni i novi formy uchasti molodi u vyborchomu protsesi pislya yevromaydanu* [v:] *Molodizhna polityka: problemy ta perspektyvy: zbirnyk naukovykh prats*, za red. S. Shchudlo, P. Dluhosh, Drohobych – Zheshuv 2015, Vyp. 6, s. 77–82.
- Malyi T., *Pro fanativ bez fanatyzmu*, http://zaxid.net/home/showSingleNews.do?pro_fanativ_bez_fanatyzmu&objectId=1304278, data dostepu: 28.06.2018 r.
- Molod' pochuvayet'sya siohodni rozcharovanoyu, ale prahne hromads'koyi aktyvnosti*, http://dif.org.ua/ua/events/molod_naiya.htm, data dostepu: 28.06.2018 r.
- Natsional'nyy ekzyt-pol yak renthen elektoratu politychnykh syl v Ukraïni: sotsiolohy pidbyly pidsumky svoho doslidzhennya u den' parlament-s'kykh vyboriv*, <https://dif.org.ua/article/>

- natsionalniy-ekzit-pol-yak-rentgen-elektoratu-politichnikh-sil-v-ukraini-sotsiologi-pidbili-pidsumki-svogo-doslidzhennya-u-den-parlamentskikh-vivoriv, data dostępu: 28.08.2018 r.
- Molod' Ukraïny – 2017: rezul'taty sotsiolohichnoho doslidzhennya*, Ternopil' 2017, 72 s.
- Petrun'ko O., *Motyvy vidchuzhennia suchasnoyi molodi vid aktyvnoyi politychnoyi diyal'nosti* [v:] "Pedahohika i psykholohiya" 1996, № 1, s. 98–101.
- Politychna uchast' molodi suchasnoyi Ukraïny: psykholohichni chynnyky aktyvizatsiyi*, za nauk. red. L. O. Kyyashko, Kyïv 2014, 216 s.
- Sportsmen Vadim Titushko "rasskazal pravdu" o drake v Kieve vo vriemia mitinga oppozitsii*, <http://lenta.lviv.ua/other/2013/05/21/5091.html>, data dostępu: 28.06.2018 r.
- Stetsiuk V., *Students'ka revolyutsiya na hraniti – pohlyad cherez 20 rokiv*, http://kr2012.com/community/blogs/?page=post&blog=stecyuk&post_id=525#.UtP2Duxs6TM, data dostępu: 28.08.2018 r.
- Ukraïna: molod' u suchasniy politytsi*, cnrj.org/Ukraïna-molodi-v-Ukraïni, data dostępu: 28.08.2018 r.
- Khoma N., *Politychnyi perfomans yak postmoderna forma sotsial'noho protestu* [v:] Visnyk NTUU «KPI», *Politolohiya. Sotsiolohiya. Pravo: zbirnyk naukovykh prats*, 2014, Vypusk 1 (21), s. 18–22.
- Yaroslav Hrytsak: *Yevromaydan – tse revolyutsiya molodi z vyshchoyu osvitoju, yaka ne maye maybut'oho*, <http://vikna.if.ua/news/category/ua/2013/11/26/15388/view>, data dostępu: 28.08.2018 r.
- Verba S., Nie N., Kim J., *Participation and political equality*, Cambridge University Press, 1978, 388 p.

STRESZCZENIE

Yaroslav Komarnytskyi, Nazarii Yurchyshyn

Transformacja form uczestnictwa politycznego młodzieży w dzisiejszej Ukrainie

W artykule na przykładzie współczesnej Ukrainy dokonano analizy różnych form politycznego zaangażowania młodzieży w kolejności chronologicznej. Wskazano ważną rolę, jaką pełni młodzież w rozwoju obywatelskiego społeczeństwa, podkreślając zwłaszcza jej udział w protestach w trakcie wydarzeń Pomarańczowej Rewolucji i Rewolucji Godności. Ustalono, że polityczne zaangażowanie młodzieży Ukrainy charakteryzuje się zarówno spadkiem, jak i ożywieniem aktywności społeczno-politycznej, okresowym rozczarowaniem przebiegiem i skutkami procesów politycznych, słabą reprezentacją młodzieży w strukturach władzy oraz brakiem jednolitego państwowego systemu socjalizacji politycznej. Stwierdzono, że idea integracji europejskiej stała się jedną z głównych przyczyn znaczących zmian w świadomości politycznej młodych ludzi w kierunku jej aktywacji, przede wszystkim powołała do życia nowe formy aktywności politycznej.

Słowa kluczowe: młodzież, polityczny udział, polityczne zaangażowanie, formy politycznego zaangażowania, aktywność polityczna, polityczna socjalizacja młodzieży.

Data wpływu artykułu: 29.10.2018 r.

Data akceptacji artykułu: 5.06.2019 r.

Yurii Sheliashenko

KROK University

e-mail: sheliashenkoiuv@krok.edu.ua

Academic autonomy and perspectives of interdisciplinary research: mathematical analysis of law

SUMMARY

Academic autonomy as institutional and individual self-determination in the sphere of education and scientific research faces a wide range of challenges, caused by the fundamental changes in the life of contemporary society. Both primary and secondary schools are expected to provide knowledge and training, necessary for human development, respecting the choices of students and their parents. High expectations for the quality of curriculum and the impact of science are prescribed by modern standards of the human economy, unifying the global world. Such expectations are often reflected in legislation, policies, and regulations imposed in reaction to activities of different pressure groups, blaming teachers, scholars, and universities for the lack of sufficient integrity and capacity to satisfy public demand. Measures to defend academic autonomy (particularly in legal studies) are proposed, such as socialization and popularization of education and science, public discussion of knowledge policies, interdisciplinary research and training targeted at solving practical problems of public interest, and strengthening critical thinking with a deeper usage of mathematical methods.

Key words: academic autonomy, interdisciplinary research, legal studies, mathematical methods, knowledge policies.

Introduction

Academic institutions, such as schools and universities, are traditionally known as treasuries of knowledge, gathered by many generations of scholars due to empower young people and reveal to them moral and legal limits of own freedom. Philosopher Immanuel Kant famously wrote in the “Critique of Practical Reason”: “Two things fill the mind with ever-increasing wonder and awe the more often and the more intensely the thought is attuned to them: the starry sky above me and the moral law within me.” This moral law is inherent self-rule, capacity to make decisions and control own life, denoted by the term *autonomy*: in Greek, *αὐτο* means own and *νόμος* means law.

According to Kant’s explanations: “The autonomy of the will is the sole principle of all moral laws and the duties they prescribe... Independence from material conditions and desires is a general principle of morality. This independence is freedom in a negative aspect, while the inherent law of pure practical reason is the positive aspect of freedom...”

Reason and practical knowledge determine the will towards purpose and means to achieve it by further actions... The autonomy of free will in moral law... also is a duty to respect the autonomy of rational beings... not using these beings merely as means but simultaneously recognizing their own purposes."¹

Any rational concept of positive freedom objectively pursues universality, because an autonomous person recognizes the autonomy of other persons in moral reasoning and seeks a balance between freedom of own and others, respecting the golden rule of treating others as you expect to be treated. John Rawls, using Kant's notion of autonomy to define justice as equal distribution of liberty and wealth, in the book "A Theory of Justice" argues that any status quo can be shifted towards justice by the deliberations of one or more persons¹. Hence, autonomy can be ascribed to an individual, group or institution. Also, individual and group autonomy can be practiced within the institution, academic in particular. Human beings are reasonable ones (*Homo Sapiens*), born with free will and with equal rights, as stated in the Universal Declaration of Human Rights. Interestingly, the Latin word *nation* means birth and traditional Renan's concept of nation refers to the common will of people to recognize and develop common heritage²; thus, declaring human rights common heritage of humankind as "brotherhood", "human family" (see Preamble and Article 1 of mentioned Declaration³), United Nations de-facto proclaimed global nation of the whole human race, living on the Earth – this planet is, of course, common land of humankind.

Universities are institutions of upbringing next generations of the human race in a way they will be able to understand and enjoy human rights. Rawls emphasized the role of moral education as education for autonomy, learning principles of justice, such as the Kantian concept of justice as fairness. Autonomy is vital for the university as a space of moral education, for the students trained to think independently, and for the teachers who give a model of autonomous reasoning for students. Among examples of different ways to justice, Rawls mentioned state subsidizing of universities.

Of course, investing public funds in education, the people have a legitimate interest to know how effective is spending of those funds. But sometimes political pressure with demands of accountability crosses the line, invading the realm of academic autonomy: dictating formal standards of educational and scientific research assessment, deciding instead of teacher and student what and how should be learned, even telling scholars how many and how long papers they must publish, in what sort of journals it must be published etc.

In this article, I research and discuss academic autonomy in the complex contemporary world, threats to it and ways to preserve it, especially in legal studies. I argue that modern complexities demand pragmatic approach and interdisciplinary research, such as mathematical analysis of law, helping to design methods to check, how fair and balanced is current legal regulation of education and science.

¹ J. Rawls, *A Theory of Justice: Revised Edition*, The Belknap Press of Harvard University Press, Cambridge 1999.

² E. Renan, *Qu'est-ce qu'une nation?*, Maisson, Paris 1882.

³ *Universal Declaration of Human Rights*, 1948.

Academic autonomy in a complex world

Fundamental changes in the life of contemporary society create a wide scope of challenges, as well as opportunities, for academic autonomy. For example, technologies of unified high-stakes testing and bibliographic indexes of scholarly publications with metrics of quotations completely reshaped our understanding of efficient performance in education and scientific research.

Fortunately, autonomy still recognized as a fundamental principle in education. Furthermore, a concern of maximal possible autonomy of a person within a family and school from an early age is usual for modern upbringing.

Comparing educational legislation in Ukraine and Poland, I found that Ukrainian law on education even guarantees autonomy for schools of all levels, when Polish legislation guarantees the only autonomy of higher education institutions.

According to the Education Act of Ukraine⁴, autonomy is the right of an educational agency to self-government in the order and within the limits specified by the law, which includes self-determination, independence, and responsibility in decision-making on academic (educational), organizational, financial, personnel and other matters.

Higher Education Act of Poland⁵ states, that the university is autonomous in all areas of its operation under the terms of the law; universities shall be guided by the principles of freedom of teaching, scientific research, and artistic creation.

However, last time we observe an increasing amount of state policies, limiting academic autonomy as institutional and individual self-determination in the sphere of education and scientific research.

External testing institutions launched both in Ukraine and Poland by the government. In Poland, it is a complex system (egzaminy zewnętrzne), introduced in 1999. In Ukraine, it is an external independent educational assessment of basic schools graduates as criteria for admission to high school introduced in 2004, and unified professional admission trial for bachelors of law before the magister study, introduced in 2015.

Technologies of high-stakes testing in educational assessment have a long history in the UK and USA. Variety of different research critically analyzes these technologies.

American researcher Zachary Stein argues that educational measurement, taken as a priority instead of upbringing, distorts educational process systematically with harm to the autonomy of students, teachers, and administrators in unacceptable ways, and many standardized testing practices violate the basic civil rights⁶.

As explains Farrall et al.⁷ with references to earlier book of Timmins⁸ and Home Office RDS research paper⁹, politics of school financing based on testing and ratings in UK

⁴ *Education Act of Ukraine*, 2017.

⁵ *Higher Education Act of Poland*, 2005, ed. 2017.

⁶ Z. Stein, *Social Justice and Educational Measurement: John Rawls, the history of testing, and the future of education*, Routledge, London 2016.

⁷ S. Farrall et al., *Thatcherite Ideology, Housing Tenure and Crime: The Socio-spatial Consequences of the Right to Buy for Domestic Property Crime* [in:] "The British Journal of Criminology" 2016, 56(6), pp. 1235–1252.

⁸ N. Timmins, *The Five Giants*, Harper Collins, 2001.

⁹ D. Berridge et al., *The independent effects of permanent exclusion from school on the offending careers of young people*, Research, Development and Statistics Directorate of the UK Home Office, 2001.

encouraged teachers to exclude children in order to increase school examination performance, causing rampant crime as result of involvement in anti-social behavior thousands of excluded pupils thrown at the streets.

Disadvantages of school testing in the USA reflected even in popular culture. The “Standardized Testing” episode of the satirical television show “Last Week Tonight with John Oliver” reached near 14 million views on YouTube, claiming that “American students face a ridiculous amount of testing,” “In a New York almost 30 different test questions have now been declared invalid because they are confusing or have too many errors, and 6 questions already pulled from English exam related to a bizarre passage about talking pineapple,” “Something is wrong with our system if an instruction for test administrators assumes that some number of students will vomit; testing supposed to be the assessment of skills, not a rap battle,” asking “If standardized tests are bad for teachers and bad for kids, who exactly are they good for?” and pointing at big companies, lobbyists and sellers of the tests, usually full of mistakes – wrongfully concealed from exposure and correction by the confidentiality agreements and rules of testing.

So, it seems that, despite declared aim to make education more accountable, the system of high-stakes testing itself lacks accountability and efficiency. Indeed, the technology of testing is useful for teachers to check the knowledge of students, but politicized use of this technology to increase governmental control over universities conflicts with the fundamental principle of academic autonomy and endangers the very purpose of education.

Also, controversial policies emerged in the sphere of scientific research assessment. Scientists are obliged to publish papers in particular journals to get the funding for research and make an academic career. Last time a bad habit has spread to call by pejorative terms such as “trash” any scientific journals, which isn’t listed by the databases Scopus or Web of Science. Scholarly publishers with no links with these databases found themselves labeled as “predators.” Scientists nowadays more talk about ratings than about research. Citation indexes may be a useful instrument of research management, but definitely can’t be the purpose of scientific research.

In both examples, with testing and citation indexes, one tendency is observed. A competition between peers (students, teachers, and scientists), encouraged by financial and administrative measures or coercively imposed by authorities, deprives people in the academy of choice and personal development for the benefit of ruling elite, characterized by high cohesion at the fringe (or beyond the fringe) of corruption. The elite doesn’t compete for survival like masses of people and constitutes a compact social ecosystem closed for the eyes of people, including elitarian education. A paradox is, such wild and unjust elitism widely practiced under the slogans of equality and social justice, with the creation of political pressure groups demanding radical restrictions of academic autonomy.

Legislation, policies, and regulations – at least formally – are imposed in reaction to activities of different pressure groups, blaming teachers, scholars, and universities for the lack of sufficient integrity and capacity to satisfy public demand. The disturbing effectiveness of political pressure on academy objectively demonstrates that the academy still isn’t prepared to face complexities of the modern world.

High expectations for the quality of curriculum and the impact of science are prescribed by modern standards of the human economy, unifying the global world. Science and education must support knowledge, training, and technologies necessary for human development, respecting individual choices. It is public demand that the academy must satisfy to preserve the autonomy if not going to become a toy of elites in the cynical game of monopoly and populism.

A pragmatic approach to complexities and interdisciplinary research

In the editorial of *Nature* scientific magazine, issued in 2015 and dedicated to interdisciplinary research, the next statement made: “To solve the grand challenges facing society – energy, water, climate, food, health – scientists and social scientists must work together”¹⁰. In this way, editors help us to recall that bureaucratic criteria of academic integrity, such as ratings and formalities, have no deal with true academic integrity as the complexity, accessibility and practical usefulness of the whole scope of knowledge gathered by the scholars. To be independent and successful in the complex world, serving needs of society, the academic institution must mobilize all interconnections in scientific knowledge for the empowerment of the human mind.

Practical usefulness is important, even for fundamental research, because the demonstration of success helps academia to oppose destructive reforms. The practice remains the final criteria of the real worth of knowledge. Philosophy of pragmatism, equating all phenomena to its practical performance, must be taken seriously. To overcome dispersion of knowledge among narrow disciplines and prevent bureaucratic manipulations à-la „divide and rule,” we can use the formula of pragmatic social cohesion based on mutual recognition of autonomy, as proposed psychologist William James: „The community stagmates without the impulse of the individual. The impulse dies away without the sympathy of the community”¹¹.

So, to preserve academic autonomy, a strong academic community must be built on the fundament of scientific knowledge, individual initiative, and pragmatism. All actors must be encouraged to count on themselves but reach success together, supporting individual initiatives for the common good. It is important to understand nature of academic success, supporting individual initiatives, which is the true impact of science and education – not high ratings and mountains of paperwork, but social benefits and reforms as a result of the fair collection, dissemination, and application of robust scientific knowledge.

Legal science has a tradition of multidisciplinary research. Seeking and systematizing case-law, jurists become historians. Well known fact, that founder of citation analysis Eugene Garfield used a system of legal citations as the model for the first bibliographic citation indexes¹². Statistics widely used in criminology; physics, chemistry and biology used in criminalistics. Theory of probability from the very beginning of its development used to resolve legal problems and design better legislation. Economic analysis of law in the first half of 20 century helped the USA to overcome an economic crisis, introducing elements of the welfare state. Mathematics widely recognized as the universal language of contemporary science, so the first step to promote interdisciplinary research in the field of law must be a deeper intertwining of law and mathematics.

¹⁰ *Why interdisciplinary research matters* “*Nature*” 525, 305 (17 September 2015).

¹¹ W. James, *Great Men, Great Thoughts, and the Environment*. Lecture delivered before the Harvard Natural History Society, “*Atlantic Monthly*”, October, 1880.

¹² E. Garfield, *Citation Indexes for Science: A New Dimension in Documentation through Association of Ideas*, “*Science*” 1955, 122 (3159), p. 108–111.

Mathematical analysis of law

The idea of mathematical analysis of law isn't new for jurists, unlike the mathematicians. When I asked Fields medalist Efim Zelmanov about this idea at the conference "Modern Problems of Mathematics and its Application in Natural Sciences and Information Technologies" (FMI50) in Chernivtsi, where I presented two-agents model of personal and group autonomy in distributive justice¹³, professor Zelmanov only advised me to take constitutional norms as the axioms for mathematical analysis of law. Analyzing advice, I found quotes from the works of U.S. Supreme Court justice Oliver Wendell Holmes Jr.: the man of the future is the man of statistics and the master of economics, but the provisions of the Constitution are not mathematical formulas; the life of the law has not been logic, it has been experience; a Constitution is not intended to embody a particular economic theory; it is made for people of fundamentally differing views. I agree completely with Holmes's notion of law over ideologies, but, in my view, this notion doesn't prohibit a design of more balanced constitution with the use of mathematical methods.

Mathematical methods traditionally used in jurisprudence. It is a well-known fact that Themis, goddess of justice, usually depicted with hand scales. Such a symbol means that justice is about proper measurement, about balance. Apart from judging disputes about quantity, a scales also used in trade, but justice can't be confused with trade, and mathematical analysis of law is approach fundamentally different than an economic analysis of law. Money can't be the universal and absolute measure of legal fairness, but it is true, that sometimes money can be a measure of freedom and responsibility, as author show in the published example of the linear model of personal autonomy¹⁴.

In the pioneering work "On the art of conjecturing in jurisprudence," Bernoulli calculated a probability of honest testimony of a witness before the court¹⁵. In the treatise "Researches into the Probabilities of Judgments in Criminal and Civil Cases," Poisson calculated possibilities of wrongful conviction and proper judgment with different numbers of judges or jurors¹⁶. Contemporary models of risk assessment in criminology, for example, models of criminal careers help the lawyers to define limits of mercy and proper punishment for crime.

Mathematical methods may be applied to analyze legal texts. Even sketchy calculations can lead to interesting conclusions. It can be demonstrated, using a simple quantitative comparison of educational legislation. In the Education Act of Ukraine rights (права) mentioned 70 times, duties (обов'язки) mentioned 86 times. In the Education Act of Poland rights (prawa) mentioned 54 times, duties (obowiazki) mentioned 130 times. This comparison between laws of Ukraine and Poland shows that both laws characterized by a tendency to the imbalance between rights and duties (towards duties), and in Polish law such imbalance

¹³ Y. Sheliashenko, *Two-Agent Model of Personal and Group Autonomy in Distributive Justice* [in:] *Modern Problems of Mathematics and its Application in Natural Sciences and Information Technologies (FMI50): Conference Proceedings*, Chernivtsi 2018, p. 131.

¹⁴ Y. Sheliashenko, *Computer Modeling of Personal Autonomy and Legal Equilibrium*, "Advances in Intelligent Systems and Computing" 2018, 765, pp. 74–81.

¹⁵ N. Bernoulli, *Dissertatio Inauguralis Mathematico-Juridica de Usu Artis Conjectandi in Jure*, Mechel, Basel 1709.

¹⁶ S. Poisson, *Recherches sur la probabilité des jugements en matière criminelle et en matière civile*, Bachelier, Paris 1837.

is deeper than in Ukrainian law, especially in the context of abovementioned difference in guaranteeing autonomy in the basic education. This observation highlights an interesting problem for further research.

Conclusion

In the face of challenges of the complex contemporary world, education and science must preserve academic autonomy becoming more complex and practically effective, developing interdisciplinary research. Pragmatic integrity of the academy includes robustness and honesty. It is unethical and inappropriate when legal scholars become propagandists of unreasonable, unlawful, and unjust policies enacted without their expertise. The duty of jurist before the science and the nation is to advise politicians, judges, civil servants, how to develop reasonable law, resolving conflicts and disputes wisely. Autonomy is vital for academic life to make a positive impact on society and preserve scientific knowledge, keeping it useful, uncorrupted by ideological or other distortions. As a basic level of impact, voices of the scientific community must speak publicly, told people how to apply knowledge. Socialization and popularization of education and science, public discussion of knowledge policies, focus on interdisciplinary research and training targeted to solve practical problems of public interest will lead to the development of academic autonomy. Need for autonomy isn't the only feature of academic life but a common global trend in human development. Human value is growing with individual skills and competence to be successfully autonomous in different spheres of life. Deeper usage of mathematical methods in law is necessary because mathematics is the universal language of science and because it strengthens critical thinking, one of the key skills for a lawyer. Also, robust mathematical models can help to design feasible policies, good legislation, and fair judgments.

Bibliography

- Bernoulli N., *Dissertatio Inauguralis Mathematico-Juridica de Usu Artis Conjectandi in Jure*, Mechel, Basel 1709.
- Berridge D. et al., *The independent effects of permanent exclusion from school on the offending careers of young people*, Research, Development and Statistics Directorate of the UK Home Office, 2001.
- Education Act of Ukraine*, 2017.
- Farrall S. et al., *Thatcherite Ideology, Housing Tenure and Crime: The Socio-spatial Consequences of the Right to Buy for Domestic Property Crime*, "The British Journal of Criminology" 2016, 56 (6), pp. 1235–1252.
- Garfield E. *Citation Indexes for Science: A New Dimension in Documentation through Association of Ideas*, "Science" 1955, 122 (3159), pp. 108-111.
- Higher Education Act of Poland*, 2005, ed. 2017.
- James W., *Great Men, Great Thoughts, and the Environment. Lecture delivered before the Harvard Natural History Society*, "Atlantic Monthly", October 1880.
- Kant I. *Kritik der praktischen Vernunft*, Hartknoch, Riga 1788.

- Poisson S., *Recherches sur la probabilité des jugements en matière criminelle et en matière civile*, Bachelier, Paris 1837.
- Rawls J., *A Theory of Justice: Revised Edition*, The Belknap Press of Harvard University Press, Cambridge 1999.
- Renan E., *Qu'est-ce qu'une nation?*, Maisson, Paris 1882.
- Sheliazhenko Y., *Computer Modeling of Personal Autonomy and Legal Equilibrium*, "Advances in Intelligent Systems and Computing" 2018, 765, pp. 74–81.
- Sheliazhenko Y., *Two-Agent Model of Personal and Group Autonomy in Distributive Justice* [in:] *Modern Problems of Mathematics and its Application in Natural Sciences and Information Technologies (FMI50): Conference Proceedings*, Chernivtsi 2018, p. 131.
- Stein Z., *Social Justice and Educational Measurement: John Rawls, the history of testing, and the future of education*, Routledge, London 2016.
- Timmins N., *The Five Giants*, Harper Collins, 2001.
- Universal Declaration of Human Rights*, 1948.
- Why interdisciplinary research matters*, "Nature" 525, 305 (17 September 2015).

STRESZCZENIE

Yurii Sheliazhenko

Autonomia akademicka i perspektywy badań interdyscyplinarnych: matematyczna analiza prawa

Autonomia akademicka jako instytucjonalne i indywidualne samostanowienie w sferze edukacji i badań naukowych stoi przed szerokim zakresem wyzwań, wywołanych przez fundamentalne zmiany w życiu współczesnego społeczeństwa. Zarówno szkoły podstawowe, jak i średnie powinny zapewniać wiedzę i szkolenia niezbędne dla rozwoju człowieka, szanujące wybory uczniów i ich rodziców. Wysokie oczekiwania dotyczące jakości programu nauczania i wpływu nauki są określone przez nowoczesne standardy ludzkiej gospodarki, jednocząc świat globalny. Takie oczekiwania są często odzwierciedlone w prawodawstwie, polityce i przepisach wprowadzanych w reakcji na działania różnych grup nacisku, obwinianie nauczycieli, naukowców i uniwersytetów za brak wystarczającej uczciwości i zdolności do zaspokojenia popytu publicznego. Proponuje się środki mające na celu obronę autonomii akademickiej (w szczególności w badaniach prawnych), takie jak socjalizacja i popularyzacja edukacji i nauki, publiczne dyskusje na temat polityki wiedzy, interdyscyplinarne badania i szkolenia ukierunkowane na rozwiązywanie praktycznych problemów związanych z interesem publicznym oraz wzmocnienie krytycznego myślenia za pomocą głębszego wykorzystania metod matematycznych.

Słowa kluczowe: autonomia akademicka, badania interdyscyplinarne, studia prawnicze, metody matematyczne, polityka wiedzy.

Data wpływu artykułu: 29.10.2018 r.

Data akceptacji artykułu: 29.04.2019 r.

Alfred Skorupka

Politechnika Śląska
Wydział Inżynierii Materiałowej i Metalurgii
Katedra Inżynierii Produkcji
e-mail: alfskor@onet.pl

Miłość – wsparcie czy przeszkoda w pracy zawodowej?

STRESZCZENIE

Artykuł rozważa miłość w kontekście teorii *work-life balance*. Autor prezentuje istotę prawdziwej miłości według psychologii, rolę kobiet i mężczyzn we współczesnym świecie, problem zdrad i rozwodów według antropologii oraz tzw. „toksyczną miłość”. W konkluzjach jest powiedziane, że jakość miłości decyduje o jej pozytywnym lub negatywnym wpływie na naszą pracę; to znaczy – pozytywne uczucia miłości motywują nas do pracy, a negatywna miłość osłabia nasze zaangażowanie w życie zawodowe.

Słowa kluczowe: miłość, małżeństwo, *work-life balance*, toksyczna miłość, psychologia miłości.

Wprowadzenie

W ostatnich latach dużą popularność w literaturze psychologicznej zdobyła koncepcja *work-life balance* (WLB), która głosi zachowywanie równowagi między pracą (kariera) a życiem prywatnym (zdrowie, rodzina, rozrywka, duchowość)¹. Koncepcja ta stanowi odpowiedź na problemy wielu ludzi, którzy w dzisiejszym skomplikowanym świecie cywilizacji technicznej są poddawani w pracy licznym stresom, a także padają ofiarą pracoholizmu i wypalenia zawodowego. Ludzie często nie potrafią sobie radzić w wymagającym wielu poświęceń życiu zawodowym i to odbija się bardzo negatywnie na ich życiu osobistym. Agnieszka Smoder pisze, że harmonijne łączenie pracy z życiem pozazawodowym stało się jednym z głównych celów polityki zatrudnienia oraz polityki społecznej UE. Tematyka WLB pojawia się zarówno w kontekście polityki równych szans kobiet i mężczyzn, problemów dotyczących współczesnej rodziny oraz wyzwań dla rynku pracy w zakresie optymalizacji wykorzystania potencjału ludzkiego i poprawy wydajności². O stanie równowagi na linii praca–życie

¹ Por. B. Rzepka, *Work-life balance: jak osiągnąć równowagę w pracy i w życiu*, Wydawnictwo „Helion”, Gliwice 2016.

² A. Smoder, *Elastyczne formy pracy jako instrument „work-life balance”* [w:] „Polityka Społeczna” 2012, nr 1, s. 14.

pozazawodowe możemy mówić wtedy, gdy człowiek radzi sobie z potencjalnym konfliktem między różnorodnymi wymaganiami dotyczącymi jego czasu i energii w sposób pozwalający na zaspokajanie pragnienia dobrobytu i spełnienia. W ramach takiego ujęcia WLB osiągnięcie wspomnianego „spełnienia” jest uwarunkowane zainwestowaniem czasu i uwagi w czterech obszarach: dla siebie, dla swoich bliskich (rodzina, przyjaciele), na potrzeby pracy zawodowej oraz innych osób/społeczności (np. w ramach wolontariatu)³.

W artykule tym, pozostając w obrębie koncepcji WLB, postanowiono zbadać zagadnienie miłości w odniesieniu do pracy, gdyż ta pierwsza jest podstawowym elementem naszego życia prywatnego, a wręcz stanowi o jakości i wartości naszego życia. Warto więc zobaczyć, na ile miłość może pomagać nam w pracy zawodowej, lecz także – w jakim stopniu może ją dezorganizować. O miłość bowiem zabiegają chyba wszyscy. Jednak nie wszyscy zdają sobie jasno sprawę, że – jak zobaczymy w tej pracy – „miłość ma różne oblicza” i nie zawsze ma pozytywny wpływ na nasze życie, czego każdy z nas by pragnął. Oczywiście jednak, gdy dwoje ludzi darzy się rzeczywistym uczuciem i wsparciem, to taka relacja ma korzystny wpływ na ich życie zawodowe, zwiększa ich motywację i daje lepszą jakość życia.

Literatura naukowa na temat miłości jest oczywiście ogromna, dlatego na potrzeby artykułu należało ograniczyć dobór cytowanych autorów. Skoncentrowano się na miłości w ujęciu psychologicznym oraz w ujęciu wybitnej amerykańskiej antropolog – Helen Fisher. W pierwszym podrozdziale pracy przedstawiono główne poglądy na temat, czym jest miłość według ustaleń psychologów. Następne dwa podrozdziały traktują o roli kobiet i mężczyzn dawniej i dziś, ponieważ oczekiwania wobec płci zmieniły się na przestrzeni wieków, co spowodowało, że różnie też wygląda ich funkcjonowanie we wspólnym związku. Omawiamy także zdrady i rozwody (które stanowią momenty krytyczne w każdej relacji) oraz tzw. toksyczną miłość, w której jedna z osób jest manipulowana, a wręcz psychicznie niszczone. W ten sposób, jak się zdaje, dokonano przeglądu głównych zagadnień związanych z miłością.

Istota miłości

Bogdan Wojciszke pisze, że za Robertem J. Sternbergiem można rozróżnić trzy zasadnicze składniki miłości: intymność, namiętność i zaangażowanie w utrzymanie związku⁴.

Intymność oznacza tutaj pozytywne uczucia i towarzyszące im działania, które wywołują przywiązanie, bliskość i wzajemną zależność partnerów od siebie. Badania Sternberga wykazują, że na tak rozumianą intymność składają się⁵:

- pragnienie dbania o dobro partnera;
- przeżywanie szczęścia w obecności partnera i z jego powodu;
- szacunek dla partnera;
- przekonanie, że można na niego liczyć w potrzebie;
- wzajemne zrozumienie;

³ Ibidem, s. 14.

⁴ B. Wojciszke, *Psychologia miłości. Intymność. Namiętność. Zaangażowanie*, Gdańskie Wydawnictwo Psychologiczne, Gdańsk 1993, s. 8.

⁵ Ibidem, s. 8–9. Zob. też: R. J. Sternberg, *A triangular theory of love* [w:] „Psychological Review” 1986, nr 93, s. 119–135.

- wzajemne dzielenie się przeżyciami i dobrami, zarówno duchowymi, jak i materialnymi;
- dawanie i otrzymywanie uczuciowego wsparcia;
- wymiana intymnych informacji;
- uważanie partnera za ważny element własnego życia.

Z kolei namiętność jest zbiorem silnych emocji zarówno pozytywnych (zachwyt, radość, pożądanie), jak i negatywnych (niepokój, zazdrość, tęsknota)⁶.

Zaangażowanie natomiast jest tu rozumiane jako decyzje, myśli, uczucia i działania ukierunkowane na przekształcenie relacji miłosnej w trwałe związki oraz na utrzymanie tego związku pomimo występowania różnych przeszkód⁷.

Robert L. Burgess i Ted L. Huston w r. 1979 przedstawili kolejność zdarzeń w powstawaniu trwałego związku⁸:

1. Partnerzy spotykają się częściej, na dłużej, w coraz bardziej różnorodnych sytuacjach.
2. W przypadku rozdzielenia usiłują znowu być razem, co dostarcza im satysfakcji.
3. „Otwierają się” przed sobą nawzajem – wyjawiają tajemnice i łączą ich intymne kontakty fizyczne.
4. Stają się mniej zahamowani i bardziej skłonni do dzielenia się uczuciami pozytywnymi i negatywnymi, do wzajemnego pochwalania się i ganienia.
5. Rozwijają swój własny system porozumiewania się i doskonałą jego używanie.
6. Narasta ich zdolność do zauważania i przewidywania punktu widzenia partnera.
7. Zaczynają wzajemnie synchronizować swoje cele i postępowanie oraz wykształcają trwałe scenariusze wzajemnych kontaktów.
8. Zwiększają wysiłek wkładany w związek, podwyższając w ten sposób jego ważność we własnej „przestrzeni życiowej”.
9. Coraz silniej odczuwają, że ich indywidualny interes jest nieodłączny od istnienia i jakości łączącego ich związku.
10. Narasta ich wzajemne lubienie się, zaufanie i miłość.
11. Zaczynają uważać swój związek za niemożliwy do zastąpienia, a przynajmniej za niepowtarzalny.
12. Coraz częściej i silniej występują jako para (a nie dwie jednostki) w relacjach z innymi ludźmi.

Wiele związków, które ludzie nawiązują, prawdopodobnie nawet większość z nich, nigdy nie wykracza poza fazę romantyczną, która albo przemija, albo nie jest wsparta dążeniem do trwałego związku. Natomiast związek kompletny to taki, który zwykle kończy się małżeństwem⁹. Miłość kompletna to najbardziej satysfakcjonująca forma związku i najbardziej nasycona emocjami, zarówno pozytywnymi, jak i negatywnymi. Przy końcu tej fazy zanika namiętność; badania wykazują bowiem, że im dłużej trwa małżeństwo, tym słabsza jest miłość romantyczna między małżonkami. Namiętność zanika jednak tylko dlatego, że taka jest jej natura, więc nie należy za ten fakt winić jednego z partnerów. Akceptacja tej prawdy mogłaby

⁶ Ibidem, s. 12.

⁷ Ibidem, s. 15.

⁸ Por. Ibidem, s. 23. Zob. też: *Social exchange in developing relationships*, red. R. L. Burgess & T. L. Huston, Academic Press, New York 1979.

⁹ Ibidem, s. 25.

uchronić wiele związków przed rozczarowaniami, a nawet rozstaniem (tak jak nie ma co się obrażać na drzewa, że spadają z nich liście)¹⁰.

Związki oparte tylko na namiętności nie mają przyszłości. Ludzie powinni opierać swoje relacje na prawdziwej przyjaźni – wtedy są one trwałe. Taka miłość trwa długo, mimo że zanika namiętność między małżonkami¹¹.

Z kolei Helen Fisher pisze, że małżeństwo ma niewątpliwie znacznie większą wartość niż romans, choćby i najgorętszy. Pożądanie jest popędem, tzw. romantyczna miłość to pełne euforii szaleństwo, natomiast prawdziwe przywiązanie to piękna więź dwojga ludzi. Jak pisał Antoine de Saint-Exupery – „Miłość nie polega na wpatrywaniu się w siebie, lecz na wspólnym patrzeniu w tę samą stronę”. Ludzka emocja – przywiązanie jest czymś trwałym, zakorzenionym w ludzkim mózgu. Lecz instytucja małżeństwa ulega w dzisiejszych czasach przemianom w związku z podważeniem patriarchy i awansem ekonomicznym kobiet. Mamy więcej rozwodów i ponownych małżeństw – co niesie ze sobą cierpienie, ale i okazje do szczęścia. Nawet zdrada małżeńska kobiet nie jest już oceniana aż tak rygorystycznie, jak to było jeszcze do niedawna. Wykształcone i niezależne finansowo kobiety nie podważają doniosłej roli przywiązania ani instytucji małżeństwa; co więcej, właśnie dziś, zdaniem H. Fisher, jak nigdy wcześniej w historii – mężczyźni i kobiety mają większe szanse na emocjonalne i intelektualne spełnienie w małżeństwie¹².

Komentując te ustalenia, nie powiemy nic bardzo odkrywczego, twierdząc, że pozytywna miłość korzystnie wpływa na różne obszary życia człowieka, w tym także na pracę. Bo przecież zakochany mężczyzna pragnie wykazać się osiągnięciami zawodowymi, także wysokimi zarobkami przed swoją kobietą. Podobnie kobieta, jeśli jest spełniona w życiu prywatnym i czuje wsparcie męża – może swobodnie rozwijać się w swojej profesji.

Człowiek nie jest raczej stworzony do życia samotniczego i dlatego każdy z nas jako osoba dorosła poszukuje miłości, poszukuje tej „drugiej połówki”. Niektórzy z nas wprawdzie wybierają życie samotnicze, ale za to mają przyjaciół lub inne „wyższe idee” (czyli pasję, pracę, hobby itp.), które w pewnym sensie „rekompensują” im brak partnera życiowego. Jeśli zaś niektórym ludziom samotnym brak nawet przyjaciół czy tych pasji – wtedy są oni rzeczywiście, tak po ludzku – „nieszczęśliwi”. A taka sytuacja może tylko negatywnie oddziaływać na ich pracę czy karierę.

Ważne jest, aby pamiętać, że również dzieci potrzebują miłości ze strony rodziców. Jest ona im potrzebna do zdrowego rozwoju psychicznego, także biologicznego, oraz stanowi niezastąpione wsparcie w niełatwym procesie edukacji. Psychoanalitycy (np. Zygmunt Freud) w swych pracach często dowodzą, że brak miłości okazywanej dzieciom skutkuje zwykle tym, że jako dorosłe osoby – te wcześniej niekochane dzieci – stają się agresywne i przejawiają zachowania antyspołeczne. Toteż gdy w związku mężczyzny i kobiety pojawia się dziecko (lub dzieci), muszą oni już dużo uwagi i troski kierować w jego (czy w ich) stronę, a nie tylko do siebie nawzajem. To jest też częstą przyczyną problemów w młodych małżeństwach, gdy np. mężczyzna jest zazdrosny o dziecko, że żona poświęca mu dużo czasu i czułości, a o niego nie dba już tak, jak wtedy, gdy byli tylko we dwoje. Taka jest jednak natura miłości, natura małżeństwa, że dziecko ma swoje potrzeby, które dorośli ludzie też muszą zaspokoić.

¹⁰ Ibidem, s. 26.

¹¹ Ibidem, s. 27.

¹² H. Fisher, *Pierwsza pleć*, tłum. P. Luboński, Wydawnictwo Jacek Santorski & Co, Warszawa 2003, s. 328–329.

Rola kobiet: dawniej i dziś

W swojej głośnej książce pt. *Druga pleć* wydanej w 1949 r. Simone de Beauvoir zadała pytanie: „Co to jest kobieta?” i była przekonana, że kobiecość jest wyłącznie wytworem procesów społecznych i ekonomicznych. Twierdziła: „Nie rodzimy się kobietami, lecz stajemy się nimi”. Od tego czasu wiele się zmieniło w nauce i wiemy dziś, że między dwiema płciami zachodzi szereg fundamentalnych różnic, bowiem przez miliony lat mężczyźni i kobiety pełnili odmienne funkcje, wymagające odmiennych umiejętności, co przez dobór naturalny ukształtowało psychikę i fizjologię kobiet i mężczyzn inaczej¹³.

Zasadniczy jednak tok myśli pani de Beauvoir był poprawny: podtrzymywała ona pogląd, że to tradycje społeczne, wynikające z rolniczej przeszłości, zepchnęły kobietę na drugorzędną pozycję w naszej cywilizacji. Ucnie ustalili, że do czasu przyjęcia przez ludzką osiadłego, rolniczego stylu życia kobiety stanowiły znaczną siłę społeczną i ekonomiczną. Na sawannach Afryki „chodziły do pracy” zbierać owoce i warzywa, dzieci w tym czasie pozostawiały pod opieką krewnych, a to, co matki przyniosły wieczorem do obozu, było znaczną częścią wieczornego posiłku. Kobieta miała być wtedy traktowana jako równa mężczyźnie. Kiedy jednak doszło do rewolucji rolniczej, mężczyźni przejęli najważniejsze zadania gospodarcze: uprawę ziemi i zbieranie plonów. Wkrótce stali się też kupcami, wojownikami, głowami rodzin i przywódcami. W wielu rolniczych społecznościach, a w szczególności tam, gdzie ludzie są słabo wykształceni, kobiety do tej pory są traktowane jako „druga pleć”, niestety – gorsza¹⁴.

Rewolucja przemysłowa spowodowała z kolei, że kobiety znów zaczęły być wciągane do pracy zarobkowej. Ta sytuacja przywróciła kobietom silną pozycję ekonomiczną, utraconą przed wiekami. Zdaniem H. Fisher kobiety, wkraczając w szeregi najemnych pracowników, wykorzystują swoje wrodzone talenty i radykalnie zmieniają obraz biznesu, seksu i rodziny XXI stulecia. W niektórych dziedzinach mogą nawet zdobyć dominację, stając się tam „pierwszą płcią”. A jest tak dlatego, ponieważ bieżące trendy w biznesie, mediach, edukacji, prawie, medycynie, zarządzaniu itp. wskazują, że świat potrzebuje „kobiecego umysłu”¹⁵.

U kobiet są takie cechy, ukształtowane w zamierzchłej przeszłości, jak: sprawność werbalna, umiejętność czytania z postawy ciała, gestów, wyrazu twarzy i innych zachowań niewerbalnych, wrażliwość emocjonalna, empatia, wyostzone zmysły dotyku, smaku, węchu i słuchu, cierpliwość, umiejętność myślenia i działania wielotorowego, zdolność widzenia wszelkich spraw w szerokim kontekście, zamiłowanie do długoterminowego planowania, dar łatwego nawiązywania kontaktu i negocjowania, uczucia opiekuńcze, wreszcie skłonność od współpracy, osiągania kompromisu i działania w egalitarnych zespołach. Z kolei do naturalnych zdolności mężczyzn należą: doskonała orientacja przestrzenna, talent do rozwiązywania skomplikowanych problemów mechanicznych, zdolność do koncentracji i umiejętność panowania nad emocjami. Nie znaczy to oczywiście, że kobiety i mężczyźni są marionetkami swojego DNA; ludzie bowiem myślą i potrafią brać pod uwagę wiele możliwości – dokonują wyborów i zdobywają nowe umiejętności. Dlatego wielu wznosi się ponad swoją naturę, aby decydować o swoim życiu¹⁶.

¹³ Ibidem, s. 11.

¹⁴ Ibidem, s. 12.

¹⁵ Ibidem, s. 12–13.

¹⁶ Ibidem, s. 13–14.

Odnosząc się do tych rozważań, należy powiedzieć, że na naszych oczach wciąż dzieje się swoista „rewolucja obyczajowa” wiążąca się z równouprawnieniem kobiet i mężczyzn we wszelkich niemal dziedzinach życia społecznego. Dawniej w Niemczech mówiło się, że przeznaczeniem i miejscami dla kobiety są: *Kindern, Küche, Kirche* (dzieci, kuchnia, kościół). Dzisiaj nikt już tak nie mówi – i dobrze, bo kobiety nie stoją niżej od mężczyzn pod względem intelektualnym. Toteż nikogo już nie dziwi, że prezydentem kraju lub szefową rządu zostaje kobieta. A jeszcze w początkach XX wieku sensacją w Paryżu wzbudzała późniejsza polsko-francuska noblistka Maria Curie-Skłodowska, która była pierwszą kobietą studiującą na Sorbonie. Świat się niewątpliwie zmienił i wciąż się zmienia na lepsze, na korzyść dla kobiet, ale niestety nie wszędzie; w wielu krajach muzułmańskich status kobiet jest dużo gorszy niż w Europie czy w Stanach Zjednoczonych, np. w Arabii Saudyjskiej dopiero od niedawna kobietom zezwolono prowadzić samochody. Mężczyźni bowiem nie zawsze i często niechętnie ustępują w życiu miejsca kobietom, a one też nierzadko nie mają odwagi „wchodzić” do prac i na pozycje społeczne tradycyjnie „zarezerwowane dla mężczyzn”. Potrzeba więc zapewne jeszcze wielu lat, aby równouprawnienie kobiet i mężczyzn stało się trwałym znamiem cywilizacji ludzkiej.

Rola mężczyzn: dawniej i dziś

Helen Fisher pisze, że z przeprowadzonych w USA testów zdolności werbalnych wynika jasno, że dziewczynki przeciętnie zaczynają mówić wcześniej niż chłopcy. Nie wszyscy, bo mężczyźni są różni, tak jak różne są kobiety; a zróżnicowanie w obrębie jednej płci jest większe niż zróżnicowanie między płciami. Świadczy o tym wszystkim dziedzictwo Zachodu: przez wieki w naszej cywilizacji kobiety miały bardzo ograniczony dostęp do tego, aby stać się politykami, naukowcami, pisarkami, poetkami i aby kultywowały tzw. „męskie talenty”. Z tej przyczyny główni pisarze to prawie zawsze mężczyźni. Tym niemniej uczeni dostrzegają, że przeciętnie kobiety są bardziej uzdolnione językowo od mężczyzn¹⁷.

Natomiast mężczyźni przeciętnie lepiej rozwiązują skomplikowane problemy matematyczne (nie arytmetyczne), sprawniej też czytają mapy, poruszają się w labiryncie i rozwiązują inne zadania przestrzenno-ilościowe. Widać to już w dzieciństwie, gdy mali chłopcy z zapałem rozbierają mechanizmy i do zabawy potrzebują więcej miejsca, ponadto sprawniej niż ich rówieśnice radzą sobie z różnymi problemami mechanicznymi i przestrzennymi. W okresie dojrzewania chłopcy wyraźniej przewyższają dziewczynki w algebrze i geometrii. Te umiejętności chłopców i mężczyzn mają istotne zakorzenienie kulturowe. Istnieje też związek między testosteronem, męskim chromosomem Y i przewagą w sprawności rozwiązywania problemów przestrzenno-ilościowych; gdy bowiem dziewczynki otrzymują testosteron w trakcie życia płodowego – w dzieciństwie zachowują się jak „chłopczyce”, a jako nastolatki są dobre z matematyki¹⁸.

Wiele badań wskazuje, że mężczyźni i chłopcy są bardziej agresywni od dziewcząt i kobiet. Taką zależność stwierdzono prawie w każdej kulturze. Ponadto zdecydowana większość morderstw na świecie jest popełniana przez mężczyzn. Owo agresywne nastawienie z pewnością

¹⁷ H. Fisher, *Anatomia miłości*, przeł. Joteł, Dom Wydawniczy „Rebis”, Poznań 2004, s. 243.

¹⁸ Ibidem, s. 242–243.

cią było korzystne, kiedy przed czterema milionami lat na afrykańskich stepach mężczyźni musieli stawić czoło drapieżnikom i nieprzyjaciołom¹⁹.

Bogdan Wojciszke pisze, że znane raporty Kinseya, które w swoim czasie zrewolucjonizowały poglądy na ludzką seksualność – zaowocowały następującymi wnioskami²⁰:

- mężczyźni łatwiej niż kobiety wpadają w podniecenie na sam widok ciała płci przeciwnej;
- mężczyźni łatwiej ulegają podnieceniu, czytając o seksie;
- głównym czynnikiem wywołującym podniecenie u kobiet jest bliski kontakt fizyczny i dotyk w ogólności.

Jednak bardziej współczesne badania zdają się wskazywać na zanikanie tych różnic, co jest objawem zanikania podwójnego standardu moralności (bardziej rygorystycznego dla kobiet, a przyzwalającego dla mężczyzn) i tradycyjnego stereotypu erotyki męskiej i kobiecej. Generalnie jednak dla mężczyzn sam widok kobiecego ciała jest podniecający, choć widok męskiego ciała często nie jest podniecający dla kobiet²¹.

Trzeba tutaj zauważyć, że chociaż tradycyjne wychowanie i tradycyjna kultura wymagają od mężczyzn siły, sukcesu i zdecydowania, to jednak nie wszyscy potrafią być silnymi i nie wszyscy mają możliwości odnosić sukcesy. Wzrost znaczenia kobiet w społeczeństwie jest poważnym wyzwaniem dla wielu przedstawicieli płci męskiej, którzy chcieliby zawsze dominować. Tymczasem mężczyźni muszą się uczyć nowych ról społecznych, czasem nawet okazywać tzw. kobiece cechy osobowości i ta sytuacja powoduje u wielu z nich frustrację. Ponadto mężczyźni są z natury agresywni, lecz w dzisiejszych warunkach muszą tę agresję hamować, co nie zawsze przychodzi im łatwo. Wydaje się, że jednym z najpoważniejszych problemów w związkach kobiet i mężczyzn jest ich różny stosunek do seksualności; mianowicie mężczyźni są bardzo wrażliwi na bodźce o charakterze erotycznym, podczas gdy kobiety zdają sobie sprawę, że dla nich kontakt seksualny z mężczyzną może zakończyć się macierzyństwem i utratą tzw. „dobrej opinii”.

Zdrady i rozwody

Dziesiątki studiów etnograficznych, nie mówiąc już o wielu historiach, wskazują na powszechność życia pozamałżeńskiego we wszystkich kulturach. Ludzie wprawdzie dążą do zawarcia małżeństwa, co wiąże się z wiernością, ale są też bardzo skorzy do zawierania związków pozamałżeńskich o podłożu erotycznym²².

U początków cywilizacji zachodniej istniało dwoiste podejście do zdrad, czyli do cudzołóstwa. W Mezopotamii uważano, że kobieta musi „zachować cześć”, a cudzołożnica mogła zostać zabita. Mężczyznom natomiast wolno było korzystać z usług prostytutek, ale kiedy mężczyzna łączył się z zamężną kobietą lub pozbawiał dziewictwa niezamężną dziewczynę o równym mu statusie społecznym, było to już występkiem, groziła za to surowa kara kastracji czy nawet śmierci. Czasem jednak u niektórych ludów obchodzono tzw. święta płodności, podczas których stosunki seksualne między różnymi ludźmi nie były ganione. Przede wszystkim jednak w dawnych czasach oczekiwano wierności od żony, nie zaś od męża. Z czasem

¹⁹ Ibidem, s. 247–248.

²⁰ B. Wojciszke, op. cit., s. 56.

²¹ Ibidem, s. 57–58.

²² H. Fisher, *Anatomia miłości...*, s. 85–86.

te standardy się zmieniły w związku z odpowiednimi przykazaniami religii żydowskiej i chrześcijańskiej²³.

Mężczyźni lubią chwalić się swoimi „podbojami miłosnymi”, a kobiety raczej ukrywają romanse. Zapewne kobiety mają dziś więcej okazji do zdrady, gdyż wiele z nich dużo pracuje poza domem, w przeciwieństwie do czasów dawniejszych, gdy dom wyznaczał ich miejsce i obowiązki²⁴.

Z darwinowskiego punktu widzenia wyjaśnia się, że mężczyźni szukają związków poza-mażeńskich, aby rozprzestrzeniać swoje geny²⁵. Chodzi o to, że biologiczny popęd kieruje nieświadomie mężczyzn do tego, aby mieć jak najwięcej potomków. Natomiast w biologicznym interesie kobiety leży to, aby mężczyzna opiekował się nią i ich wspólnym dzieckiem.

Helen Fisher pisze, że rozwód jest jedną z trwałych ludzkich sytuacji i większość ludów na niego przystaje w tej czy w innej formie. Nie zgadza się jednak na niego Kościół rzymskokatolicki. Rozwód jest odbierany jako wydarzenie smutne, ale niekiedy konieczne. Syberyjscy Mongołowie tak ujmują tę sytuację: „Jeśli dwoje ludzi nie potrafi żyć w harmonii, lepiej żeby się rozstali”²⁶.

Wśród powodów rozwodu na pierwszym miejscu występuje niewierność, dalej – bezpłodność, trzecią pozycję zajmuje okrucieństwo, głównie w męskim wydaniu, potem są przyczyny związane z charakterem czy postępowaniem kogoś z małżonków: chamstwo, zazdrość, gadatliwość, zrzędlivość, lenistwo żony, nędzne zarobki męża, zaniedbywanie seksu, kłótność czy uporczywa nieobecność w domu²⁷.

Zwraca uwagę, że najczęściej rozwodzą się małżeństwa młode, na co wskazują różne badania (a w szczególności roczniki demograficzne ONZ, które ukazują się od 1947 r. i są publikowane przez Biuro Statystyczne ONZ). W naszej cywilizacji europejsko-amerykańskiej szczytowe nasilenie rozwodów przypada zwykle na czwarty rok małżeństwa. Natomiast wraz ze wzrostem liczby wspólnie spędzonych lat – ludzie coraz rzadziej się rozwodzą. Co ciekawe, w Egipcie i innych krajach muzułmańskich szczyt rozwodów przypada zwykle na pierwsze kilka miesięcy małżeństwa, nie zaś na czwarty rok²⁸.

Kryzysy w związku, jak opisane tutaj zdrady i rozwody, niewątpliwie negatywnie oddziałują na pracę zawodową człowieka, podobnie jak wszystkie inne nadmiernie stresujące wydarzenia w naszym życiu. Biologia predysponuje mężczyzn i kobiety do zdrad, jak czytaliśmy, jednak takie sytuacje podważają zaufanie między partnerami w związku, zaburzają więź między nimi i z dziećmi – i mogą niekorzystnie odbić się na życiu zawodowym. Czasem można naprawić wyrządzone szkody, ale czasem rozwiązaniem jest nowy związek, a wcześniej rozwód, co wiąże się zwykle z wieloma nowymi problemami. W przypadku rozwodu – sądowy podział majątku między małżonkami nierzadko prowadzi do tego, że jedno z nich lub obydwójce – wpadają w problemy finansowe lub po prostu w biedę. Jeśli są dzieci w związku i następuje rozwód, byli małżonkowie często „grają” dziećmi, próbując wykorzystać je do pognięcia dawnej(j/go) partner(ki/a). To jest zjawisko o tyle szkodliwe społecznie, że najbardziej na tym tracą dzieci, gdyż one – mimo

²³ Ibidem, s. 89–90.

²⁴ Ibidem, s. 95.

²⁵ Ibidem, s. 97.

²⁶ Ibidem, s. 114.

²⁷ Ibidem, s. 115.

²⁸ Ibidem, s. 124–125.

rozvodu rodziców – potrzebują silnej więzi i z mamą, i z tatą. Dobrze więc się dzieje, gdy byli małżonkowie – nawet jeśli ułożyli już sobie życie z innymi ludźmi – potrafią ze sobą współpracować dla dobra dziecka. Niestety, nie często tak się dzieje (słyszemy nawet w mediach o częstych porwaniach dziecka przez jednego z rodziców, aby temu drugiemu „zrobić na złość”). Wobec tego zdrady i rozwody mogą poważnie zakłócać pracę człowieka. A jest tak szczególnie dlatego, że – jak pisała H. Fisher – w naszej cywilizacji rozwody bardzo często zdarzają się w czwartym roku małżeństwa. Wtedy ludzie są jeszcze młodzi, więc nie mają zwykle silnej pozycji zawodowej, dopiero powoli pną się po szczeblach kariery i nie zawsze potrafią sobie radzić z tak dużym stresem, z tak silnym przyływem negatywnych emocji, jakie przynosi rozwód, aby ta sytuacja poważnie nie szkodziła ich zaangażowaniu w pracę.

Toksyczna miłość i manipulatorzy

Pia Mellody pisze, że „Nałogowiec Kochania” to ktoś, kto jest uzależniony od drugiej osoby, spleciony z nią i nieustannie skoncentrowany na niej bez udziału swej woli. Taki stan często opisuje się jako współuzależnienie, lecz to ostatnie jest raczej zjawiskiem szerszym²⁹.

Oto wykaz pierwotnych lub rdzennych symptomów współuzależnienia³⁰:

- trudność w doznawaniu poczucia własnej wartości, czyli trudność w kochaniu samego siebie;
- trudność w wytyczaniu granic między sobą a innymi ludźmi, czyli trudność w chronieniu własnej osobowości;
- trudność we właściwym poznaniu obiektywnej prawdy o sobie, czyli trudność w określeniu, kim się jest i w jaki sposób dzielić się sobą z innymi;
- trudność we właściwym adresowaniu swoich dorosłych potrzeb i pragnień, czyli trudność w troszczeniu się o siebie;
- trudność w doświadczaniu i wyrażaniu obiektywnej prawdy o sobie z umiarem, czyli trudność we właściwym przeżywaniu swojego wieku i różnych zewnętrznych okoliczności.

Należy jeszcze wyróżnić pięć symptomów wtórnych:

- wadliwe umiejscowienie roli kierowniczej;
- oburzenie;
- upośledzona duchowość;
- różne uzależnienia lub schorzenia fizyczne czy psychiczne;
- kłopoty z nawiązaniem bliskiego, poufalego kontaktu z partnerem³¹.

Nałogowa miłość jest uzależnieniem, które często ujawnia się dopiero w pewnej fazie leczenia rdzennych objawów współuzależnienia. W takich związkach jedna osoba jest skoncentrowana na partnerze i wzajemnych stosunkach, a druga stara się uniknąć poufalej bliskości z partnerem, najczęściej przez uleganie jakimś nałogom. Pierwszą z tych osób można

²⁹ P. Mellody, *Toksyczna miłość i jak się z niej wyzwolić*, tłum. A. Polkowski, Jacek Santorski & Co, Warszawa 1992, s. 15.

³⁰ Por. *ibidem*, s. 15.

³¹ *Ibidem*, s. 16.

nazwać „Nałogowiec Kochania” a drugą – „Nałogowiec Unikania Bliskości”; zaś układ stosunków między nimi to związek wzajemnego uzależnienia³².

Trzy charakterystyczne właściwości „Nałogowca Kochania” są następujące³³:

- poświęcanie nieproporcjonalnie dużej ilości czasu i troski osobie, od której jest się uzależnionym, a także „cenienie ją bardziej od siebie”;
- jawnie nierealistyczne oczekiwanie od partnera bezwarunkowo pozytywnego stosunku do siebie;
- brak troski o samego siebie i wiary we własną wartość.

W książce Caroline Brehat pt. *Kochałam manipulatora* znajdujemy listę piętnastu objawów zapowiadających możliwość przemocy psychicznej w związku; są one następujące³⁴:

1. Wyraża się z niechęcią i pogardą o swoich byłych partnerkach.
2. Nie traktuje cię z szacunkiem.
3. Nie pytając cię o zdanie, wyświadcza ci przysługi, o które nie prosisz, albo daje dowody krępującej dla ciebie hojności.
4. Chce sprawować kontrolę nad wszystkim.
5. Jest zaborczy.
6. Nie poczuwa się do winy za cokolwiek.
7. Jest egocentrykiem.
8. Nadużywa alkoholu i/lub narkotyków.
9. Wywiera na ciebie presję w relacjach seksualnych.
10. Zbyt szybko angażuje się w wasz związek.
11. Próbuje wzbudzić w tobie lęk, gdy jest zły.
12. Zawsze stosuje podwójną miarę.
13. Ma negatywną postawę wobec kobiet.
14. Inaczej traktuje cię przy innych ludziach, a inaczej w cztery oczy.
15. Pociągają go twoje słabe punkty.

Podsumowując te bez wątpienia ponure rozważania, można wysnuć wniosek, że zdrada nie musi być zakończeniem związku (ludzie potrafią odbudować zaufanie); rozwód też nie zawsze stanowi traumę (byli małżonkowie potrafią współpracować ze sobą dla dobra dziecka, a czasami rozstają się jako osoby sobie życzliwe). Jednak niewątpliwą tragedią jest życie w toksycznym związku, gdy jedna z osób jest „z zimną krwią” manipulowana przez partnera. „Nałogowiec Kochania” nie może być dobrym pracownikiem, ponieważ jest za mocno skupiony na partnerze. Taki człowiek lekceważy samego siebie, a kto nie posiada zdrowego poczucia własnej wartości, ten nie potrafi także właściwie cenić dzieci, rodziny i pracy. Są wśród nas manipulatorzy; to często osoby nadużywające alkoholu i/lub narkotyków, które pragną kontrolować życie drugiej osoby. Są to egocentrycy o silnych skłonnościach psychopatycznych. Takie osoby są w społeczeństwie, a czasem mogą być nawet naszymi sąsiadami. Potrzebują one pomocy specjalisty, najlepiej psychologa, który na ogół namawia jedną ze stron – zwykle tę bardziej pokrzywdzoną – do zakończenia takiego związku. Nie zawsze jednak specjaliści docierają w porę do takich rodzin, o czym wiemy, gdy media donoszą o kolejnej skatowanej kobiecie lub zmasakrowanym dziecku. I takie

³² Ibidem, s. 19.

³³ Ibidem, s. 20.

³⁴ Por. C. Brehat, *Kochałam manipulatora*, tłum. J. Józefowicz-Pacuł, „Świat Książki”, Warszawa 2012, s. 179–184.

oblicza ma również miłość, o ile można jeszcze używać tego słowa w odniesieniu do tych bulwersujących opinię publiczną i nas wszystkich zdarzeń.

Praca zawodowa a życie osobiste

Nasz artykuł traktuje o wpływie miłości na pracę zawodową. Natomiast szerzej o tej problematyce, czyli o wpływie pracy na życie osobiste człowieka możemy przeczytać w bardzo obszernej monografii pani dr Renaty Tomaszewskiej-Lipiec. Czytamy tam, że amerykański teoretyk zarządzania Peter M. Senge, nazywany „Strategiem Wieku” – już w latach 80. XX wieku zwracał uwagę na znaczący wzrost trudności związanych z utrzymywaniem synergii między pracą zawodową a życiem osobistym, a także na tendencję do nadawania tym problemom wysokiej rangi. Wspominany uczony zauważył, że to organizacje (zakłady pracy) podsycają – często niezamierzenie – dysonans między światem pracy a innymi aspektami życia jednostek³⁵. W podobnym duchu pisze Stan Slap, autor książki *Jestem moją pracą. Rozrzucie moje prochy w sali konferencyjnej*³⁶, który zwraca uwagę, że coraz więcej jednostek, nawet jeśli dobrze wykonały codzienne obowiązki służbowe, nadal rozmyśla o swojej pracy, opowiada o niej komuś z zewnątrz, a nawet budzi się w nocy, śniąc o niej i przeżywając emocjonalnie różne sprawy z nią związane³⁷.

Za P. Wilsonem możemy następująco zestawić cechy biografii charakteryzującej się równowagą w sferach praca–życie osobiste, jak i jej brakiem³⁸:

1. Biografia charakteryzująca się równowagą:
 - praca, dom, przyjaciele, zainteresowania i inne sfery aktywności wydają się idealnie ząbiać;
 - priorytety osobiste pozostają w harmonii z priorytetami w pracy;
 - po powrocie z pracy do domu jednostka wchodzi w „domowy stan umysłu”;
 - życie osobiste i zawodowe uzupełniają się wzajemnie;
 - jednostka znajduje czas na relaks, cieszy się pracą, domem i towarzystwem innych ludzi;
 - jednostka szybko podnosi się z porażek;
 - jednostka cieszy się z tego, co robi, i czuje się pożyteczna;
 - jednostka jest zadowolona, spokojna i nie przejmuje się nadmiernie wydarzeniami;
 - jednostka wypełnia swoje obowiązki bez problemów i wysiłku, ciesząc się każdą chwilą;
 - jednostka ma poczucie, że wszystkie aspekty jej życia są na swoim miejscu i wszystko ma sens.
2. Biografia charakteryzująca się brakiem równowagi:
 - przyzwyczajenia, zachowania i zobowiązania ograniczają satysfakcję z innych sfer życia;
 - priorytety osobiste pozostają w konflikcie z priorytetami w pracy;

³⁵ R. Tomaszewska-Lipiec, *Praca zawodowa – życie osobiste. Dysonans czy synergia?*, Wydawnictwo Uniwersytetu Kazimierza Wielkiego, Bydgoszcz 2018, s. 9.

³⁶ S. Slap, *Jestem moją pracą. Rozrzucie moje prochy w sali konferencyjnej*, Helion, Gliwice 2011.

³⁷ R. Tomaszewska-Lipiec, op. cit., s. 15.

³⁸ Ibidem, s. 15.

- dom postrzegany jest jako miejsce naładowania baterii przed kolejnym dniem w pracy;
- jednostka jest zależna od jednej sfery życia, aby kompensować problemy w innej;
- jednostka przenosi do domu napięcia i zmartwienia z pracy;
- jednostka z każdym niepowodzeniem ma poczucie utraty kontroli nad swoim życiem;
- jednostka stwarza pozory pracy i nie czerpie z niej przyjemności;
- jednostka czuje się obciążona obowiązkami i nie wie, które wykonywać w pierwszej kolejności;
- jednostka ma poczucie, że doba ma zbyt mało godzin, aby mogła zrealizować swoje cele;
- jednostka nie czuje satysfakcji.

Naszą cywilizację często nazywa się cywilizacją konsumpcyjną i ma to wydzźwięk wyraźnie negatywny; mamy tutaj bowiem do czynienia z nieusprawiedliwionym rzeczywistymi potrzebami zdobywaniem dóbr materialnych i usług, a konsumpcja uznawana jest za wyznacznik jakości życia. W takiej kulturze najpoważniejszą kwestię stanowią pieniądze, a człowiek winien być konsumentem, który nigdy nie odczuwa zaspokojenia. Należy mieć oczywiście wysoki dochód, który zapewnić ma praca zawodowa. Żyjemy w erze nadprodukcji praktycznie wszystkich dóbr i usług, w których posiadaniu człowiek upatruje swojego szczęścia i spełnienia. Praca jest tutaj przymusem, wręcz zniewoleniem, a wartość mają tylko pieniądze i dobra konsumpcyjne; człowiek przestaje więc być podmiotem pracy³⁹.

Z przytoczonych wypowiedzi uczonych jasno wynika, że zakłady pracy często wymagają od swych pracowników zbyt dużego poświęcenia, co negatywnie odbija się na ich życiu osobistym. Do tego dochodzi konsumpcjonizm naszej cywilizacji, który wymaga nieustannego zdobywania tylko pieniędzy na dobra i usługi, a to też nie służy właściwym relacjom w gronie rodziny czy przyjaciół. Wszystkie te zjawiska zakłócają uczucie miłości między dwojgiem ludzi.

Podsumowanie

Na pytanie postawione w tytule tego artykułu: „Czy miłość jest wsparciem czy przeszkodą w pracy zawodowej?” – nie ma jednoznacznej odpowiedzi. Odpowiedź na nie zależy bowiem od jakości naszego związku z drugą osobą, od jakości naszej miłości. Jeśli małżonkowie otaczają siebie i dzieci wsparciem i troską – to ich uczucie daje im silną motywację do pracy. Jeśli zaś jest to „toksyczna miłość”, a także mają miejsce zdrady i rozwody – to życie zawodowe takich osób może bardzo ucierpieć, a nawet się załamać. To jest oczywiste, że negatywna miłość źle wpływa na efektywność naszej pracy. Warto jednak pamiętać, że także silne pozytywne uczucia miłości mogą zakłócać naszą pracę. Gdy bowiem bardzo mocno angażujemy się w życie uczuciowe (np. miłość romantyczna), to mamy tendencję do lekceważenia z tego powodu innych aspektów naszego życia. Wszystkie bowiem silne emocje, zarówno pozytywne, jak i negatywne, zakłócają nasz rozsądek, a w konsekwencji dezorganizują pracę, gdyż człowiek pod ich wpływem lekceważy swoje obowiązki zawodowe. Niewątpliwie do wszystkiego w życiu – a w szczególności do miłości – trzeba podchodzić „z umiarem”.

Młodzi ludzie nie zawsze są skłonni dawać posłuch ustaleniom badaczy, takim jak poczynione w tej pracy. Kierują się miłością romantyczną, więc wydaje im się, że ich miłość

³⁹ Por. *ibidem*, s. 282–314.

jest „największa i najpiękniejsza na świecie i będzie trwała wiecznie”. Z czasem, z biegiem lat, gdy prędzej czy później pojawiają się w życiu różne trudności, okazuje się, że wielu nie ma dość sił, by im godnie stawić czoła, i wtedy mniej lub bardziej krzywdzą swoją(ego) partnerkę(a). Stąd istotne jest, aby i młodzi ludzie czytali coś poważnego o miłości, aby byli do niej przygotowani nie tylko fizycznie, lecz także psychicznie i intelektualnie. Nie miał więc racji Blaise Pascal, gdy pisał: „Kropla miłości znaczy więcej niż ocean rozumu”⁴⁰, ponieważ i rozum jest w miłości niezbędny. Dużo zaś mądrości jest w słowach Pierre La Mure’a: „Nie istnieje miłość od pierwszego wejrzenia; od pierwszego wejrzenia może obudzić się tylko pożądanie”⁴¹.

Bibliografia

- Brehat C., *Kochałam manipulatora*, tłum. J. Józefowicz-Pacuća, „Świat Książki”, Warszawa 2012.
- Fisher H., *Anatomia miłości*, tłum. Joteł, Dom Wydawniczy „Rebis”, Poznań 2004.
- Fisher H., *Dlaczego kochamy*, tłum. A. Jankowski, „Świat Książki”, Warszawa 2005.
- Fisher H., *Pierwsza pleć*, tłum. P. Luboński, Wydaw. Jacek Santorski & Co, Warszawa 2003.
- Księga aforyzmów*, wybór i oprac. J. Illg, Videograf II, Katowice 2002.
- Lowndes L., *Chemia miłości*, tłum. Z. Trzaska, Dom Wydawniczy „Rebis”, Poznań 2014.
- Mellody P., *Toksyczna miłość i jak się z niej wyzwolić*, tłum. A. Polkowski, Jacek Santorski & Co Agencja Wydawnicza, Warszawa 1992.
- Rzepka B., *Work-life balance: jak osiągnąć równowagę w pracy i w życiu*, Wydawnictwo „Helion”, Gliwice 2016.
- Slap S., *Jestem moją pracą. Rozrzucie moje prochy w sali konferencyjnej*, Wydawnictwo „Helion”, Gliwice 2011.
- Smoder A., *Elastyczne formy pracy jako instrument „work-life balance”* [w:] „Polityka Społeczna” 2012, nr. 1, s. 14–19.
- Social exchange in developing relationships*, red. R.L. Burgess & T.L. Huston, Academic Press, New York 1979.
- Sternberg R. J., *A triangular theory of love* [w:] „Psychological Review” 1986, nr. 93, s. 119–135.
- Tomaszewska-Lipiec R., *Praca zawodowa–życie osobiste. Dysonans czy synergia?*, Wydawnictwo Uniwersytetu Kazimierza Wielkiego, Bydgoszcz 2018.
- Wojciszke B., *Psychologia miłości. Intymność. Namiętność. Zaangażowanie*, Gdańskie Wydawnictwo Psychologiczne, Gdańsk 1993.

⁴⁰ *Księga aforyzmów*, wybór i oprac. J. Illg, Videograf II, Katowice 2002, s. 181.

⁴¹ *Ibidem*, s. 190.

SUMMARY

Alfred Skorupka

Love – support or obstacle in professional work?

This paper considers love in the context of the work-life balance theory. The author contemplates the essence of true love according to psychology, the role of women in the contemporary world, the problem of betrayal and divorce according to anthropology and „toxic love”. His conclusion is that the quality of love conditions its positive or negative influence on our work.

Key words: love; marriage; *work-life balance*; toxic love: psychology of love.

Data wpływu artykułu: 25.06.2019 r.

Data akceptacji artykułu: 25.07.2019 r

Inna Dolianovska

Ph.D. in Law, Associate Professor
Department of State and Legal Disciplines
“KROK” University, Kyiv, Ukraine
e-mail: DolianovskaIM@krok.edu.ua

The influence of political and economic factors on the rights of children in Ukraine and the world: characteristics and ways of warning

SUMMARY

Today the world is facing a number of political and economic threats which are dangerous to a number of people, their most important personal rights and freedoms. These include hybrid wars, military occupation of one country by another, armed conflicts, and, as a consequence, migration phenomena and refugees.

The above-mentioned threats also affected Ukraine following the annexation of the Crimea and the armed conflict in the eastern part of the country. The issue of protecting the rights of people who are affected by these threats is one of the key tasks facing the Government of Ukraine. One of the most important tasks is the protection of children's rights, which is the guarantor of the future existence of the Ukrainian nation.

This paper describes contemporary political and economic factors, both in Ukraine and in the world, which can violate the basic rights of children, as well as ways to overcome them.

Key words: threats, war, military occupation, children rights.

According to the results of a study on the status of children in the world and their rights, annually conducted by the United Nations and the international organization Save The Children, more than half of the children in the world suffer from a violation of their rights. Their number ranges from 150 million to 1 billion every year¹.

Among today's threats can be identified such as poverty, hunger, child labor, discrimination against young women, sexual exploitation. At the same time, the most dangerous researchers include wars and armed conflicts inside the country. The consequences of such terrible phenomena are death and violence against children, sexual abuse, military exploitation, hunger and deprivation of humanitarian assistance.

¹ *Children of war and future threats*, [Electronic resource] // Access mode: www.un.org/ru/sections/issues-depth/children/index.html, data dostępu: 29.09.2018 r.

The Republic of the Niger, then the Republic of Mali, the Central African Republic, Chad, South Sudan, Somalia, Nigeria, Guinea, Sierra Leone and the Democratic Republic of the Congo are the most dangerous countries in the world for children. Accordingly, the countries with the best living conditions are traditionally Norway, Sweden, Finland, Ireland, the Netherlands, Iceland, Italy, Singapore, South Korea².

Ukraine is ranked by a country with average living conditions and respect for children's rights and ranked 43th in this rating.

In general, this figure is in line with the reality but does not take into account the regions of Donetsk and Luhansk, which are considered to be temporarily occupied and are still in the zone of military conflict. It is necessary to take into account not only children living in the specified territories but also those who have been transferred to other regions of Ukraine and have suffered the consequences of the war.

The protection of the rights of children, ensuring their full development is a problem of national significance, which should be considered and resolved in different contexts: historical, sociological, cultural, demographic, pedagogical, and, of course, legal. It is a question of the establishment of clearly defined rules, norms, standards and requirements for the organization of the vital activity of a child by certain laws and other normative legal acts. In general, Ukraine's legislation provides opportunities for a wide range of children's rights and freedoms.

However, the real situation in Ukrainian society requires the government to take further concrete measures to improve the situation of children, because, frankly, in the last year and a half the negative trends in the field of children's rights protection have been increasing. Unfortunately, neither the Ukraine-2020 Sustainable Development Strategy nor the agreement on the Coalition of European Parliament Members' Deputies contains any norms or targets regarding the protection of the rights of children in Ukraine³.

However, in Ukraine, which also chose the European way of protecting human rights, does not care about the following categories of children:

- no measures are taken to minimize the consequences of armed conflicts involving children;
- the rights of children who are internally displaced in the peaceful territory of Ukraine are neglected;
- abandoned the rights and interests of children who live in dysfunctional families or in full but socially unprotected (and those in the conditions of the economic crisis considerably increased).

What disadvantaged factors or risks are the above-mentioned categories of children?

² According to a new poll, more than half of the world's children suffer from poverty, conflict in the country and discrimination against girls, with 150 million of them at extreme risk, [Electronic resource] // Access mode: <https://realist.online/article/rejting-samyh-bezopasnyh-stran-dlya-detej-ot-organizacii-save-children>, data dostepu: 29.09.2018 r.

³ Yu. Pavlenko, *We managed to protect children's rights at the legislative level*, "Voice of Ukraine" 2016, No. 32 (6286).

Children who are victims of armed conflict or are parties to it

According to official information, 21 people who died in the east of Ukraine counted up to 18 years old, while those aged 18 to 25 years old – 650⁴. If we speak only about children, then over four years in the east of Ukraine more than 240 died, and fifteen thousand who live in the 5-kilometer zone along the lines of delineation of the parties continue to be exposed to daily risk⁵.

In this regard, it should be noted that, in general, the use of children (persons till 18 years old) to participate in armed conflicts is one of the forms of exploitation of a person, who serves the purpose of persons trafficking, for which the Criminal Code of Ukraine provides for liability and punishment (Article 149 of the Criminal Code)⁶.

Of course, in this case, it is a question of the voluntary participation of minors in a military conflict, and not about child trafficking with subsequent involvement in such exploitation. Although criminal liability for voluntary participation in an armed or military conflict is not foreseen by minors, this does not mean that such actions of children are normal and permissible. In addition, by ratifying the Convention of the International Labor Organization “On the Prohibition and Immediate Action for the Elimination of the Worst Forms of Child Labor” of 1999, No. 182, which also deals with the recruitment and participation of children in armed conflicts, the Government of Ukraine has adopted committing themselves to prevent the spread of such phenomena. Furthermore: in the new redaction of the Law of Ukraine “On the Protection of Childhood” Art. 30 directly prohibits the participation of children in hostilities and armed conflicts, the involvement of children in non-law-based paramilitary or armed formations⁷.

However, the facts of the violation of the rights of children and their death speak for themselves.

Therefore, the most important risks to such children are the violation of the most important right of every person, and the child, at first, the right to life, as well as health, both physical and mental, to normal, not distorted, moral, spiritual development of children.

Children who are internally displaced in the peaceful territory of Ukraine

First of all, it should be noted that a year or two of bombardment and fear left in their memory irreparable mental and moral injuries. Especially if a child, for example, was injured, etc. Next, difficulties arise in registering a child with his family, obtaining the status of the victim as a result of hostilities and armed conflicts, placing them in peaceful territory, finding new

⁴ According to a new poll, more than half of the world's children suffer from poverty..., op. cit.

⁵ It became known how many children were killed during the war on the Donbas, [Electronic resource] // Access mode: <https://ukr.segodnya.ua/regions/donetsk/stalo-izvestno-skolko-detey-pogibli-vo-vremya-voyny-na-donbase-1143227.html>, data dostepu: 29.09.2018 r.

⁶ Criminal Code of Ukraine: current legislation with amendments and supplements, As of June 11 2015: (Official text), K.: PALIVODA AV, 2015. – 212 p., (Codes of Ukraine). *Scientific and Practical Commentary of the Criminal Code of Ukraine* (text), O. I. Motlyakh, N. V. Malychuk, Y. V. Korneev (and others), K.: „Center for Educational Literature”, 2014 – 696 pp – p.182-183.

⁷ On Amendments to Certain Legislative Acts of Ukraine on Strengthening Social Protection of Children and Supporting Families with Children: Law of Ukraine No. 936-VIII of January 26, 2016, “Voice of Ukraine” 2016, No. 32 (6286).

homes and places of study or education, and finally trying to find their place in a new setting (in the child garden, school, environment, etc.). Therefore, the main risks that exist for such categories of children are mainly psychological and moral harm.

Previously, it was mentioned about children who managed to go to peaceful territory and register in the relevant government offices. But there are those left in the zone of armed conflict. Information on their numbers, their health and their availability in Ukraine are unreliable or simply absent. They can be used in armed conflicts, they can be exported abroad for the purpose of exploitation (and this is organ trafficking, and sexual exploitation, and the use of forced labor). Such actions harm both life and health and violate the will, honor, dignity, sexual integrity and honor.

Children living in disadvantaged or socially unprotected families

It is well-known that the last two years have been observed in Ukraine not only by the presence of hostilities in the east but also by a significant decrease in the material position of the entire population. Therefore, those families with children who, a few years later, were experiencing economic hardship, are now in an uncertain difficult situation, which is difficult to give an official name.

How is it observed in children? The risks to which they are exposed the low level of their material support (clothing, quality food), inability to obtain high-quality, not necessarily higher, education (some textbooks even at school are paid), leisure and recreation. Negative consequences of illiteracy, neglect, and unenlightenment of the child are well-known.

Conclusion

In the end, I would like to mention the measures to overcome the further violation of the rights of the above categories of children:

1. Legal measures. Such measures should include the further improvement of the legislation on the protection of children's rights, especially with regard to the improvement of legal rules on the facilitation of various types of assistance (material, legal, psychological and other) for children and their families. It is easier not to allow a negative act for a child than to look for ways to bring the offenders to justice.

Many positive developments in this direction are expected from the recently adopted Law of Ukraine "On Amendments to Certain Legislative Acts of Ukraine on Strengthening Social Protection of Children and Supporting Families with Children"⁸. In particular, it states: for the first time, the status of a child who has suffered as a result of hostilities and armed conflicts has been legally determined; the participation of children in military conflicts, their involvement in paramilitary or armed formations is prohibited; the mechanism of patronage of the child has been improved; the task of analyzing the activity of social protection institutions in ensuring the interests of the child and other important changes was determined.

2. Social-economic measures. Such activities should include the activities of state and non-governmental organizations aimed at supporting families with children, eliminating

⁸ Yu. Pavlenko, *op. cit.*

the causes of infant mortality and illness, addressing the problems associated with ensuring the increase in the number of children, reducing their morbidity, as well as ensuring the normal development of the younger generation, realization of their right to health and recreation. And, of course, financing at such a level at the state or local level.

3. Organizational measures. These include: keeping a clear account of dysfunctional families with children in need of social and economic protection; their registration, medical examination and social support; systematic updating of the databases of juvenile authorities and services concerning children in need of support; Further improvement and development of the network of general education institutions, especially in rural areas, and ensuring real opportunities for every child to receive high-quality secondary education and leisure.

Bibliography

Children of war and future threats, [Electronic resource], Access mode: <http://parstoday.com/en/radio/world-i77266>.

Criminal Code of Ukraine: current legislation with amendments and supplements, As of June 11, 2015: (Official text), K.: PALIVODA AV, 2015, 212 p., (Codes of Ukraine).
In eastern Ukraine and near the front line, almost 600,000 children were affected by armed conflict, [Electronic resource] // Access mode: <http://hronika.info/obwestvo/122810-iz-za-sobytiy-v-ato-postradalo-580-tysyach-detej.html>.

Scientific and Practical Commentary of the Criminal Code of Ukraine (text), O.I. Motlyakh, N.V. Malychuk, Y.V. Korneev (and others), K.: “Center for Educational Literature”, 2014, 696 pp.

According to a new poll, more than half of the world's children suffer from poverty, conflict in the country and discrimination against girls, with 150 million of them at extreme risk, [Electronic resource] // Access mode: <https://realist.online/article/rejting-samyh-bezopasnyh-stran-dlya-detej-ot-organizacii-save-children>.

It became known how many children were killed during the war on the Donbas, Electronic resource] // Access mode: <https://ukr.segodnya.ua/regions/donetsk/stalo-izvestno-skolko-detej-pogibli-vo-vremya-voyny-na-donbase-1143227.html>.

On Amendments to Certain Legislative Acts of Ukraine on Strengthening Social Protection of Children and Supporting Families with Children: Law of Ukraine No. 936-VIII of January 26, 2016, “Voice of Ukraine” 2016, No. 32 (6286).

Pavlenko Yu., *We managed to protect children's rights at the legislative level*, “Voice of Ukraine” 2016, No. 32 (6286).

STRESZCZENIE

Inna Dolianovska

Wpływ czynników politycznych i ekonomicznych na prawa dzieci na Ukrainie i świecie: charakterystyka i sposoby ostrzegania

W dzisiejszym świecie istnieje szereg politycznych i gospodarczych zagrożeń dla nieznannej liczby ludzi, ich najważniejszych praw osobistych i wolności. Są to wojny hybrydowe, okupacja wojskowa niektórych innych krajów, konflikty zbrojne, a w konsekwencji zjawiska migracyjne i uchodźcy.

Powyższe zagrożenia dotknęły także Ukrainę wraz z początkiem aneksji Krymu i konfliktem zbrojnym we wschodniej części kraju. Kwestia ochrony praw osób dotkniętych tymi zagrożeniami jest jednym z kluczowych zadań stojących przed rządem Ukrainy. Kluczową sprawą jest kwestia ochrony praw dzieci, co jest istotne dla przyszłego istnienia narodu ukraińskiego.

Artykuł opisuje współczesne czynniki polityczne i ekonomiczne na Ukrainie i na świecie, które naruszają podstawowe prawa dzieci, a także omawia sposoby ich przewyciężenia.

Słowa kluczowe: zagrożenie, wojna, okupacja wojskowa, prawa dzieci.

Data wpływu artykułu: 15.10.2018 r.

Data akceptacji artykułu: 29.04.2019 r.

Natalia V. Stepanenko

Senior Lecturer of the Department of Foreign Languages and Special Language Preparation
Postgraduate student 2017
KROK University Kyiv, Ukraine
e-mail: NataliaSV@krok.edu.ua

The child rights violations in the zones of military conflicts

SUMMARY

In the context of the military conflict, the rights and freedoms of children are subordinated to numerous violations that have socially dangerous consequences. During the four years of fighting in eastern Ukraine, children witnessed war, destruction, death, psychological and physical injuries, some children were engaged in military activities, some were subjected to physical and sexual rape. Many children, in the Donetsk and Lugansk oblasts, also lose the opportunity to receive a full package of services: social, humanitarian, medical, etc.

In order to defend the rights of children in the face of military conflicts, it is necessary for many state institutions to pay attention to this problem and to take systematic, interrelated steps in this field and to promote the status of such people, taking into account the characteristics of the military conflict to guarantee clear social and legal defense of the victims.

Key words: the rights of child, military conflict, violation of the rights of children.

Introduction

Ukrainian scientists made a significant contribution to the study of the theoretical and legal aspects of the formation process, development and functioning of the child rights. Part of the territory in Ukraine was in a situation that nobody could imagine, namely in the military conflict conditions. Ukrainian society could not have been prepared for today for it. Therefore, very few legal norms establish the peculiarities of the legal regulation of the child rights in the context of a military conflict in our country. As a result, the rules of the current legislation, which are designed to ensure the observance of human rights, in the current conditions of the military conflict have been unable to resolve “human standards” in the relationship between the state and man. This is especially important in solving the problems of the child rights which is a special vulnerable group by its nature and which needs more attention from the state.

Proper text

Unfortunately, during four years of fighting in eastern Ukraine, children have become eyewitnesses of the war, destruction, death, psychological, and some physical injuries, some children were drawn into participation in hostilities, and some were subjected to physical and sexual violence, and so on. Most children, mostly in the Donetsk and Luhansk region, are also deprived of the opportunity to receive a full package of services: social, humanitarian, medical, etc. Due to the long-standing military conflict in eastern Ukraine, through which children are primarily affected, the topic of violations of the rights of the child cannot be ignored.

The social value and prerequisite for all other rights is the child's right to life. The inability to receive medical care disproportionately affects the most vulnerable groups, especially children, which is a direct violation of the child's right to health. According to the UN (UNICEF), 44 children were killed in the Donetsk and Luhansk region and 160 children were injured by fragments¹.

Disadvantages are the violation of the child's right to education². Pre-school, general education and out-of-school educational institutions do not fully function in the area of anti-terrorist operation, which directly affects the development of children. More than 150 schools were destroyed only in the western part of Donetsk region; about 50 thousand children are not able to study under normal conditions. Schools, contrary to international standards, are subjected to attacks and are used by the military as barracks, warehouses, etc³. An important problem for the parents of such children was the question of whether the documents on the education of their children will be recognized by Ukraine. Currently, the Ministry of Education and Science of Ukraine introduced a procedure for enrollment of students from the territory of ATO on the external or distant form of training and a specific procedure for their enrollment in the absence of state-issued documents⁴.

There is no official information on violations of the child's right to protect against all forms of violence, but the mass media provide examples of labor and sexual exploitation of children. As a rule, victims of violence remain outside the reach of measures for dismissal, reintegration and legal aid, although access to justice, rehabilitation, and social integration services is needed⁵.

Numerous violations of the child's right to family upbringing, increases the risk of increasing orphan hood, including social. There are many cases where parents remain in the occupied territories, hoping that tomorrow they will go away, stop bombarding, and send children temporarily to a safe distance to boarding schools, sanatoriums, etc⁶.

¹ *Children from Crimea and the ATO zone will be able to study on-line*, available at: <http://ru.osvita.ua/school/47665/>. (data dostępu:?)

² *Children in Ukraine*, UNICEF reports on the situation in Ukraine, available at: <http://www.unicef.org/ukraine/ukr>.(data dostępu:?)

³ *Children from Crimea and the ATO zone will be able to study on-line...*, op. cit.

⁴ *Law of Ukraine „On ensuring the rights and freedoms of citizens and legal regime in the temporarily occupied territory of Ukraine” April 15, 2014, No. 1207-VII*, available at: <http://zakon3.rada.gov.ua/laws/show/1207-18/page>. (data dostępu:?)

⁵ *Law of Ukraine „On Social Work with Families, Children and Youth” of June 21, 2001 No. 2558-III*, available at: <http://zakon1.rada.gov.ua/laws/show/2558-14>. (data dostępu:?)

⁶ O. O. Kochemirovskaya, *About Ukraine's compliance with international standards for the protection*

Closely related to the right to family upbringing is the right to choose a place of the child residence. According to the UNICEF Children's Fund, the total number of Ukrainians who were forced to leave their homes because of the conflict was about 1.5 million people; over 136 thousand of them were children. In general, about 1.7 million children suffer from the consequences of the conflict in Ukraine⁷. Temporary movement is the most acceptable for the protection of the child's life and health. However, children have suffered psychologically because they have lost their habitual environment, friends and live today in a completely different environment.

Because of the military conflict in the East, the phenomenon of homelessness of children has again appeared in Ukraine. The Office of the United Nations High Commissioner for Human Rights highlights another problem: men who support the "DNR" and "LNR" prevent wives from leaving the conflict zone. In addition, militants forbid to move children beyond the territories controlled by them in the Luhansk and Donetsk regions, except for the Russian Federation. Children due to the age-old peculiarities of development are a group of people characterized by naivety, trust, dependence on other persons⁸.

Due to the capacity for various manipulations and abuse by adults, the child's right to protection from being involved in hostilities and armed conflicts is important. For the first time in Ukraine appeared "child combatants" who are involved in armed conflicts. Law enforcement agencies detained a group of teenagers who were preparing sabotage on the territory of the city at the request of terrorists in Mariupol, Donetsk region.

However, national legislation does not provide criminal liability for such actions, and the relevant bill is still at the stage of consideration. The only norm remains the Art. 30 of the Law of Ukraine "On the Protection of Childhood"⁹, which stipulates that participation of children in hostilities and armed conflicts, the creation of children's paramilitary organizations and formations, propaganda among children of war and violence is prohibited. However, the law, unfortunately, cannot be the norm of direct action to bring the perpetrators to justice. Moreover, it is not a sufficient embodiment in national law of the provisions of the Optional Protocol to the Convention on the Child Rights on the involvement of children in armed conflict.

Conclusion

Thus, in order to adequately protect the child's rights in a situation of military conflict, it is necessary to pay attention to this problem to many state institutions and to develop systematic, interrelated steps in this direction. Further, it is necessary to regulate the status of such persons, taking into account the particularities of the conditions of the military conflict, to ensure a clear social and the legal protection of such persons.

of children's rights in armed conflict: An analytical note, [Electronic resource] / National Institute for Strategic Studies under the President of Ukraine. Available at: www.niss.gov.ua/articles/1660/. (data dostępu:?)

⁷ *Children from Crimea and the ATO zone will be able to study on-line...*, op. cit.

⁸ «DNR» and «LNR» children are used for sabotage and security blocking. *Express online*, Available at: <http://expres.ua>. (data dostępu:?)

⁹ *Children in Ukraine*, UNICEF reports on the situation in Ukraine..., op. cit.

Bibliography

- “DNR” and “LNR” children are used for sabotage and security blocking // Express online. Available at: <http://expres.ua>.
- Children from Crimea and the ATO zone will be able to study on-line*, Available at: <http://ru.osvita.ua/school/47665/>.
- Children in Ukraine* // UNICEF reports on the situation in Ukraine. Available at: <http://www.unicef.org/ukraine/ukr>.
- Kochemirovskaya O. O., *About Ukraine's compliance with international standards for the protection of children's rights in armed conflict: An analytical note* [Electronic resource] / National Institute for Strategic Studies under the President of Ukraine. Available at: www.niss.gov.ua/articles/1660/.
- Law of Ukraine “On Social Work with Families, Children and Youth” of June 21, 2001 No. 2558-III. Available at: <http://zakon1.rada.gov.ua/laws/show/2558-14>.
- Law of Ukraine “On ensuring the rights and freedoms of citizens and legal regime in the temporarily occupied territory of Ukraine” April 15, 2014, No. 1207-VII. Available at: <http://zakon3.rada.gov.ua/laws/show/1207-18/page>.

STRESZCZENIE

Natalia V. Stepanenko

Naruszenie praw dziecka w strefie konfliktu zbrojnego

W warunkach konfliktu wojennego zdarzają się liczne naruszenia praw i wolności dzieci, które mają społecznie niebezpieczne skutki. W ciągu czterech lat walki na wschodzie Ukrainy dzieci doświadczyły wojny, rujnacji, były świadkami śmierci, przeżywały psychologiczne i fizyczne traumy. Niektóre dzieci były wciągnięte w wojskowe działania, niektóre były poddane psychologicznym i seksualnym gwałtom i in.

Sporo dzieci w Obwodzie Donieckich i Ługańskim traci możliwość otrzymania pełnego pakietu usług: socjalnych, humanitarnych, medycznych, itd.

Ażeby obronić prawo dzieci w sytuacji wojennego konfliktu, należy wielu instytucjom państwowym zwrócić uwagę na ten problem i rozwijać systematyczne, konsekwentne kroki w tym kierunku. Działać na rzecz podwyższenia statusu takich ludzi z uwzględnieniem specyfiki konfliktu wojennego, gwarantować jasne socjalne i prawne zabezpieczenia takich osób.

Słowa kluczowe: prawo dziecka, konflikt wojenny, naruszenie praw dziecka.

Data wpływu artykułu: 15.10.2018 r.

Data akceptacji artykułu: 29.04.2019 r.

Rafał Krakowski

Uniwersytet Morski w Gdyni
Wydział Mechaniczny
Katedra Siłowni Okrętowych
e-mail: r.krakowski@wm.umg.edu.pl

Wybrane aspekty rozwoju napędów alternatywnych dla jednostek morskich

STRESZCZENIE

W artykule przedstawiono rozwój napędów w środkach transportu morskiego, do których należą między innymi napęd parowy, parowy turbinowy i powiązany z nim napęd atomowy, a następnie wysokoprężne silniki wolno- i średnioobrotowe. W kolejnej części opisano stosowane paliwa i wymagania stawiane silnikom okrętowym w aspekcie ochrony środowiska naturalnego. Scharakteryzowano paliwa będące produktami ropopochodnymi oraz paliwa alternatywne. Ponadto zwrócono uwagę na kierunek, w jakim zmierzają paliwa i napędy alternatywne w związku z zastrzonymi normami dotyczącymi emisji spalin (Konwencja MARPOL). Następnie omówiono perspektywy, rozwoju napędów alternatywnych jednostek morskich, gdzie również opisano problemy, jakie wiążą się z zastosowaniem poszczególnych rozwiązań. Należą do nich między innymi skroplony gaz ziemny (LNG) do zasilania jednostek pływających, napędy spalinowo-elektryczne, napędy elektryczne, w tym wykorzystujące panele fotowoltaiczne, które wytwarzają prąd stały z promieni słonecznych. Pokazano również panele słoneczne pełniące równocześnie rolę generatora energii oraz ogromnych żagli wyposażonych w zestaw fotowoltaiczny dla statków handlowych. Ponadto wspomniano o eksperymentach z wykorzystaniem latawców do wspomaganias napędu statku. Poza poprzednio przedstawionymi alternatywnymi źródłami zasilania opisano również wodór jako paliwo, które ciągle jest w fazie badań. Rozpatrzono dwie metody jego wykorzystania, czyli do specjalnych silników spalinowych i do ogniw paliwowych, których sprawność przekracza 50%, a w wyniku spalania wodoru powstaje woda.

Słowa kluczowe: napędy alternatywne, panele fotowoltaiczne, napędy wodorowe, ogniwa paliwowe.

Wprowadzenie

Współcześnie istnieją różne metody i środki transportu towarów, jednak tradycyjny transport morski jest i nadal będzie stosowany na szeroką skalę. Transport morski polega na przewożeniu towarów drogą wodną z jednego portu do drugiego. Przewóz towarów drogą morską odbywa się przede wszystkim statkami.

Transport morski nie należy obecnie do najszybszego rodzaju przewozu, ale mimo to cieszy się ogromnym zainteresowaniem, głównie z uwagi na stosunkowo niskie ceny. To jedna z najważniejszych zalet tego sposobu przewozu ładunków. Dodatkowo statki cechują się dużymi przestrzeniami ładunkowymi, dzięki czemu można w jednej podróży przewieźć o wiele więcej towarów niż innymi metodami¹. Dlatego między innymi ze względu na rosnącą popularność tego rodzaju transportu poszukuje się alternatywnych napędów spełniających coraz ostrzejsze przepisy w celu ochrony środowiska naturalnego.

Ostatnie lata to niezwykle rozwój praktycznie wszystkich dziedzin życia. Postęp nie ominął również szeroko pojętych środków transportu, w tym morskiego. Coraz ostrzejsze przepisy dotyczące ochrony środowiska oraz rosnące ceny paliw spowodowały, że podczas projektowania nowych jednostek oraz modernizacji starszych coraz większą wagę przywiązuje się do ich konstrukcji oraz przewidywanych kosztów eksploatacji. Poza tym wraz z rozwojem środków transportu powstają nowe koncepcje ich napędów i związane z tym nowe źródła energii².

Rozwój napędów w środkach transportu morskiego

Do pierwszych napędów mechanicznych stosowanych między innymi w statkach zaliczamy napęd parowy, który znalazł powszechne zastosowanie w XIX w. Napęd ten był stosowany w maszynach, tramwajach, lokomotywach oraz statkach. W związku z tym że silnik parowy odznaczał się bardzo skomplikowaną konstrukcją (konieczność użycia kotła) i niską sprawnością, wciąż poszukiwano napędów bardziej efektywnych, tańszych i łatwiejszych w eksploatacji. Przykładem statku z napędem parowym tłokowym jest polski masowiec s/s „Soldek” przedstawiony na ryc. 1. Statek posiadał 2 kotły opalane węglem oraz czterocylindrową maszynę parową podwójnego rozprężania. Przykład maszyny parowej przedstawia ryc. 2.



Ryc. 1. Statek s/s „Soldek” z napędem parowym tłokowym

Źródło: <https://pomorskie.travel/pl/-/soldek-oddzial-nmm>.

¹ <https://net-cargo.pl/blog-net-cargo/czym-polega-transport-morski-sa-zalety/>, data dostępu: 27.03.2019 r.

² W. Leśniewski, W. Litwin, *Napęd i zasilanie hybrydowe niewielkich jednostek pływających*, „Napędy i Sterowanie” 2013, R. 15, nr 5, 76 – 81.

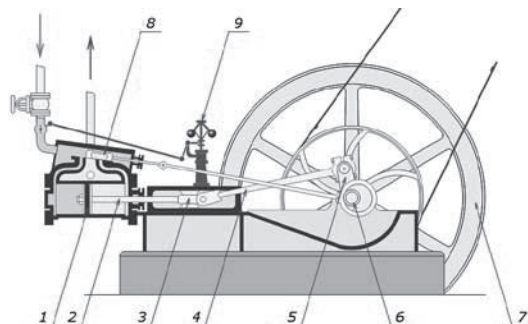

Ryc. 2. Maszyna parowa

- 1 – tłok, 2 – tłocznico, 3 – krzyżulec, 4 – korbowód, 5 – wykorbienie wału korbowego,
6 – wał korbowy, 7 – koło zamachowe, 8 – suwak, 9 – regulator odśrodkowy

Źródło: <http://web.archive.org/web/20081010173156/http://www.keveney.com/Locomotive.html>.

Maszyny parowe w klasycznym ujęciu od dawna nie są produkowane. Wynika to z szeregu ich nieusuwalnych wad, takich jak³:

- niska sprawność konwersji energii cieplnej w pracę mechaniczną,
- duża masa własna,
- niska prędkość obrotowa,
- konieczność użycia dodatkowego urządzenia (kocioł parowy) do wytwarzania pary.

Napęd parowy tłokowy został zastąpiony napędem turbinowym zastosowanym na statkach w końcu XIX w. Turbiny parowe w porównaniu z klasycznymi maszynami parowymi miały mniejszy ciężar i wymiary, co miało wpływ na zmniejszenie wymiarów siłowni okrętowej lub uzyskanie większych mocy przy jednakowych gabarytach. Tego rodzaju napęd stosowano od 1898 r. na okrętach wojennych, a także na statkach pasażerskich. Przykładową turbinę parową pokazano na ryc. 3, natomiast schemat instalacji na ryc. 4.

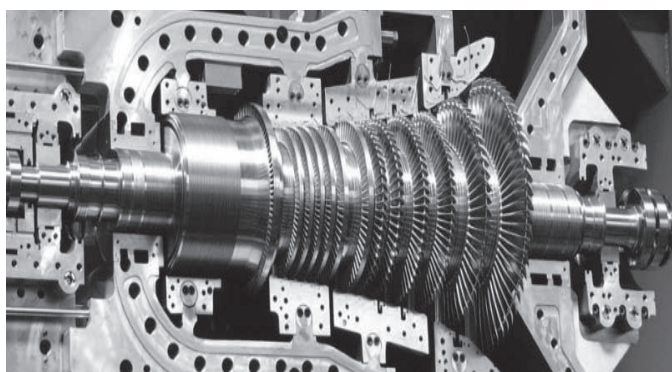

Ryc. 3. Turbina parowa

Źródło: <http://www.powerelectric.com.pl>, data dostępu: 27.03.2019 r.

³ <http://www.keveney.com/Locomotive.html>, data dostępu: 27.03.2019 r.

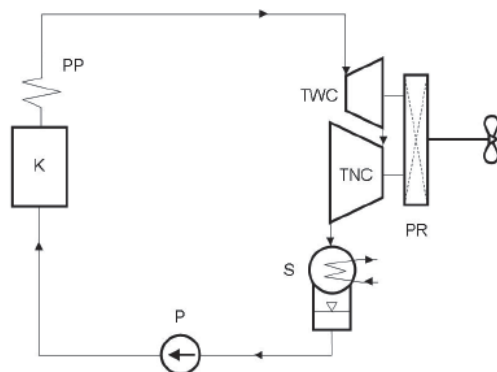

Ryc. 4. Schemat najprostszego układu okrętowej siłowni turboparowej:

K – kocioł parowy, TWC – turbina wysokiego ciśnienia, TNC – turbina niskiego ciśnienia,
S – skraplacz, P – pompa, PP – przegrzewacz pary, PR – przekładnia redukcyjna

Źródło: C. Behrendt, A. Adamkiewicz, *Układy energetyczne statków typu LNG*, „Nafta-Gaz” 2012, R. 68, nr 10, 739 – 746.

Powiązany z napędem parowym turbinowym jest napęd atomowy (rysunek 5), w którym źródłem ciepła jest reaktor jądrowy wytwarzający parę, ta z kolei napędza turbiny. Ze względu na wysokie koszty i kwestie bezpieczeństwa napęd ten przede wszystkim ma zastosowanie na okrętach wojennych⁴.

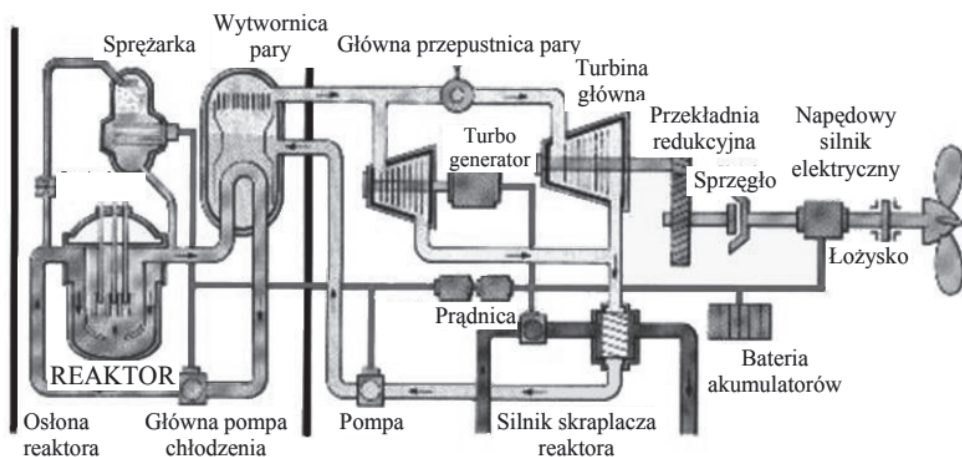

Ryc. 5. Schemat systemu ciśnieniowo-wodnego napędu jądrowego

Źródło: S. Kuźmicki, *Ewolucja napędów okrętów podwodnych od połowy XX wieku*, „Zeszyty Naukowe AMW” 2006, R. 47, nr 3(166), s. 43–60.

⁴ J. Walentynowicz, *Historia rozwoju silników cieplnych*, Wyd. Ilot, Warszawa 2011.

Silnik o zapłonie samoczynnym wynaleziono w 1892 roku, ale po raz pierwszy wprowadzono statki z napędem motorowym na szlaki oceaniczne dopiero w 1912 roku. Od tego czasu trwa szybki rozwój floty motorowej, trwający do dnia dzisiejszego⁵.

Obecnie do napędu statków stosuje się głównie wysokoprężne wolnoobrotowe silniki dwusuwowe zasilane paliwem ciężkim (mazutem) oraz silniki średnioobrotowe, stosowane również w agregatach prądowców, zasilane paliwem lekkim, czyli olejem napędowym.

We współczesnych silnikach okrętowych istnieją rozwiązania ograniczające emisję szkodliwych związków do atmosfery, np. układy recyrkulacji spalin EGR (ang. *Exhaust Gas Recirculation*), zastosowanie tzw. scrubber-ów, czy selektywnej redukcji katalitycznej SCR (ang. *Selective Catalytic Reduction*). Obecnie wchodzi w życie coraz surowsze przepisy dotyczące emisji szkodliwych substancji do atmosfery i w wyniku tego prowadzone są zaawansowane prace nad zastosowaniem paliw alternatywnych również w silnikach okrętowych⁶.

Stosowane paliwa i wymagania stawiane silnikom okrętowym w aspekcie ochrony środowiska naturalnego

Jak już wspomniano wcześniej, głównym paliwem do zasilania silników spalinowych są produkty ropopochodne. Inne alternatywne źródła zasilania obecnie są obiektem badań naukowców i konstruktorów⁷.

Głównym czynnikiem mającym wpływ na rozwój prac nad alternatywnymi napędami oraz źródłami zasilania silników jest wprowadzanie nowych zaostrzonych norm dotyczących emisji spalin, w skład których wchodzi między innymi tlenki azotu, tlenki siarki, dwutlenek węgla i cząstki stałe.

Podstawowym aktem prawnym dotyczącym zapobieganiu zanieczyszczeniu powietrza przez statki jest Aneks VI konwencji MARPOL 73/78, zawierający 23 prawidła. Oprócz ograniczeń emisji tlenków azotu (NO_x), tlenków siarki (SO_x), zanieczyszczeń stałych (PM), substancji zubażających warstwę ozonową oraz lotnych związków organicznych (VOC_s), aneks reguluje także wymagania techniczne dotyczące wyposażenia statków w spalarki a także jakości paliw żeglugowych. W kolejnych latach wprowadzono do aneksu dodatkowe zapisy i zmiany w dotychczas obowiązujących normach.

Jedną z możliwości ograniczenia do atmosfery emisji przez statki tlenków azotu, tlenków siarki i dwutlenku węgla jest spalanie paliw niekonwencjonalnych, w tym paliw gazowych i ciekłych pochodzenia roślinnego, a także mieszanin paliwa ropopochodnego z olejami roślinnymi i ich estrami⁸.

Paliwa alternatywne można podzielić ze względu na okres cyrkulacji w środowisku na⁹:

- odnawialne, które charakteryzują się krótkim czasem cyrkulacji pierwiastków składowych w stosunku do przeciętnego czasu życia ludzi,

⁵ http://www.pierwszyportal.pl/teksty,pancerniki,25,1,кто_зastosoval_na_okretach_naped_parowy_motorowy_turbinowy_i_atomowy,11220.html, data dostępu: 27.03.2019 r.

⁶ Witkowski K., *Problematyka zanieczyszczenia atmosfery przez statki wykorzystywane w transporcie morskim*, „Autobusy: Technika, Eksploatacja, Systemy Transportowe” 2016, R. 17, nr 6, s. 468–473.

⁷ K. Baczewski, T. Kałdoński, *Paliwa do silników o zapłonie samoczynnym*, WKŁ, Warszawa 2004.

⁸ K. Witkowski, op. cit.

⁹ W. Tic, *Alternative fuels for diesel engines*, „Zeszyty Naukowe, Inżynieria Środowiska, Politechnika Opolska” 2006, Vol. 319, z. 5, s. 111–120.

- nieodnawialne, których wykorzystanie postępuje znacznie szybciej niż naturalne odtwarzanie; paliwa nieodnawialne nazywane są paliwami kopalnymi.
Do silników o zapłonie samoczynnym możliwe jest stosowanie paliw gazowych, w tym⁸:
- gaz ziemny, sprężony (CNG – *Compressed Natural Gas*) i ciekły (LNG – *Liquefied Natural Gas*),
- gaz fermentacyjny,
- wodór,
- mieszanina propanu i butanu (LPG – *Liquefied Petroleum Gas*).
Do niekonwencjonalnych paliw ciekłych zaliczyć można:
- alkohol metylowy,
- alkohol etylowy,
- oleje roślinne i mineralne,
- estry wyższych kwasów tłuszczowych,
- ester dimetylowy.

Perspektywy rozwoju napędów alternatywnych jednostek morskich

W związku z tym, że normy dotyczące emisji związków toksycznych są coraz bardziej restrykcyjne i coraz trudniej je spełnić, to oprócz badań nad paliwami alternatywnymi równoległe prowadzone są prace nad napędami, które pozwolą zmniejszyć lub nawet całkowicie wyeliminować emisję związków szkodliwych do atmosfery¹⁰.

Od niedawna LNG jest wykorzystywany jako paliwo do zasilania jednostek pływających. Wykorzystywanie LNG w napędach statku nie jest nowym rozwiązaniem. Od wielu lat statki przystosowane do przewozu LNG wykorzystują pary przewożonego ładunku do zasilania napędu głównego. Jednak zastosowanie tego gazu jako paliwa na innych statkach niż metanowce ma znacznie krótszą historię.

Problemem związanym z użyciem LNG jako paliwa na statkach jest wymagana znacznie większa niż w przypadku tradycyjnych paliw okrętowych przestrzeń na zbiorniki paliwowe. Najprawdopodobniej z powodu dość dużej przestrzeni wymaganej na zbiorniki paliwowe LNG jako paliwo będzie wykorzystywane przede wszystkim przez statki pływające na krótkich dystansach. Dlatego LNG jest najbardziej odpowiednie dla statków żeglugi bliskiego zasięgu, takich jak promy (ryc. 6), statki ro-ro, a także dla jednostek *offshore*, jednostek patrolowych czy też holowników.

Skroplony gaz ziemny powstaje w wyniku obniżenia temperatury gazu ziemnego do ok. -162°C . Skraplanie gazu ziemnego wiąże się z bardzo dokładnym jego oczyszczaniem, przede wszystkim z dwutlenku węgla oraz wody. Skroplony gaz ziemny ma objętość około 600 razy mniejszą niż w stanie gazowym. Po skropleniu otrzymuje się bardzo czyste, bezbarwne i bezwonne paliwo, bez właściwości toksycznych i korozyjnych. Głównym składnikiem skroplonego gazu ziemnego jest metan – około 90–95%, oprócz metanu LNG zawiera etan i propan oraz bardzo niewielkie ilości wyższych alkanów. LNG nie zawiera praktycznie siarki oraz metali ciężkich, jak np. kobalt, ołów, rtęć. Dlatego podczas spalania nie tworzą się tlenki siarki, pyły oraz nie powstają stałe odpady spalania, takie jak żużel, popiół czy sadze.

¹⁰ M. Giernalczyk, 2014, *Metody redukcji emisji do atmosfery związków toksycznych oraz CO₂ przez statki*, „Logistyka”, nr 6, s. 655–665.

W porównaniu z tradycyjnymi paliwami stosowanymi na statkach spalany gaz ziemny emituje znacznie mniej tlenków azotu oraz dwutlenku węgla. W wyniku spalania LNG powstaje około 85–90% mniej emisji tlenków azotu oraz 15–25% mniej emisji dwutlenku węgla niż w przypadku spalania paliw konwencjonalnych¹¹.



Ryc. 6. Prom „Fannefjord” – zasilany LNG

Źródło: <http://maritimt.com/nb/batontaler/fannefjord-052010>, data dostępu: 27.03.2019 r.

Napęd spalinowo-elektryczny

Znacznie bardziej od powyższych obiecujące są pomysły częściowego lub całkowitego zastąpienia paliwa ciężkiego czy lekkiego zasilaniem energią elektryczną. Dotychczas technologia ta znajduje się praktycznie w fazie rozwoju¹².

Do napędu statków o małym zanurzeniu, wymagających dużej manewrowości i zmiennego obciążenia napędu głównego stosuje się napęd spalinowo-elektryczny (Diesel-Electric). Silniki spalinowe napędzają generatory prądu, którym zasilane są silniki elektryczne napędzające np. śruby o skoku stałym (ryc. 7).



Ryc. 7. Napęd spalinowo-elektryczny ze śrubą konwencjonalną

Źródło: Z. Łosiewicz, Z. Łukasik, op. cit.

¹¹ M. Rozmarynowska, *LNG jako alternatywne paliwo dla statków – aspekty techniczne, ekologiczne, ekonomiczne i regulacyjne*, „Logistyka 2012, nr 5, s. 741–748.

¹² Z. Łosiewicz, Z. Łukasik, *Zespół napędowy spalinowo-elektryczny na statkach offshore – założenia projektowe w aspekcie zdolności do wykonania zadania eksploatacyjnego i bezpieczeństwa żeglugi*, „Autobusy: Technika, Eksploatacja, Systemy Transportowe” 2017, R. 18, nr 6, s. 886–890.

Statki, od których oczekuje się wykonania zadania eksploatacyjnego wymagającego dużej precyzji oraz uprawiającego żeglugę bardzo zmienną co do obciążenia napędu głównego, potrzebują specjalistycznego napędu głównego, zaprojektowanego ściśle dla danej jednostki. I właśnie napęd spalinowo-elektryczny umożliwia uzyskanie wysokich zdolności manewrowych jednostki pływającej. Do innych zalet napędu spalinowo-elektrycznego należy między innymi przekazywanie mocy zgodnie z zapotrzebowaniem, możliwość utrzymania bardzo małych obrotów wału śrubowego, mniejsze zużycie paliwa, a przez to zmniejszenie emisji zanieczyszczeń do atmosfery czy też niższy koszt eksploatacji podczas całego „cyklu życia” napędu¹³.

W związku z zapotrzebowaniem eksploatacyjnym istnieje wiele napędów Diesel-Electric. I tak na przykład do napędu statków lub innych jednostek pływających (jednostki wydobywcze, kablownce, lodolamacze), które wymagają dokładnego pozycjonowania (DP) stosuje się pędniki azymutalne. Takie rozwiązanie przedstawione jest na ryc. 8.

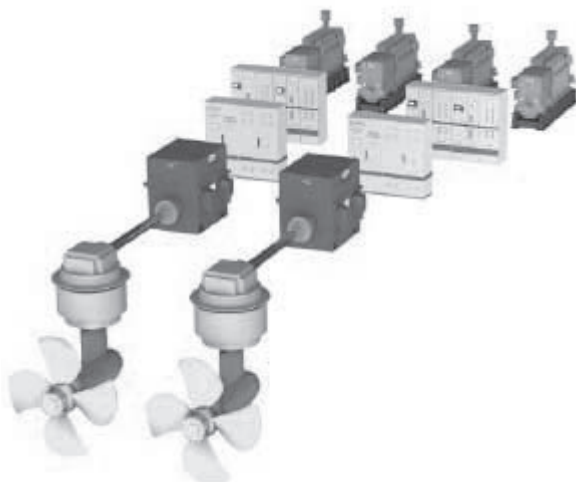

Ryc. 8. Napęd spalinowo-elektryczny z zastosowaniem pędników azymutalnych typu „POD”

Źródło: Z. Łosiewicz, Z. Łukasik, op. cit.

W związku z rozwojem najnowszych technologii, rosnących cen surowców energetycznych, coraz ostrzejszymi przepisami dotyczącymi emisji związków toksycznych do atmosfery niekonwencjonalne źródła napędów nie ominęły również okrętownictwa.

Obiecującym źródłem zasilania wspomagającym zespoły prądowórcze mogą być również panele fotowoltaiczne wytwarzające prąd stały z promieni słonecznych (ryc. 9). Obecnie podejmuje się próby budowy dużych statków z zainstalowanymi bateriami paneli fotowoltaicznych o mocy kilkudziesięciu kilowatów, dzięki czemu będą możliwe oszczędności w zużyciu paliwa w wysokości kilku procent¹⁴.

¹³ Ibidem.

¹⁴ D. Duda, W. Leśniewski, W. Litwin, *Projekt i budowa malej jednostki pływającej zasilanej energią słoneczną*, „Polska Energetyka Słoneczna” 2009, tom 2, s. 28–30.



Ryc. 9. Katamaran z zainstalowanymi panelami fotowoltaicznymi

Źródło: <http://www.solar-katamaran.de>, data dostępu: 27.03.2019 r.

Ponadto podejmowane są również próby zastosowania paneli słonecznych, pełniących równocześnie rolę generatora energii, oraz ogromnych żagli dla statków handlowych (ryc.10). Ze względu na swoją wielkość i elastyczność takie żagle nie byłyby regulowane poprzez tradycyjne szoty. Sterowanie możliwe byłoby poprzez system elektroniczny, pozwalający na optymalne ustawienie „panelowych żagli” względem promieni słonecznych oraz wiatru dla zapewnienia optymalnej prędkości jednostce. Opracowany projekt zakłada wytrzymałość żagli przy wietrze nawet do 40 węzłów (75 km/h). Cały system podwójnego wykorzystania paneli słonecznych przez statki według projektu powinien dawać 20–40% oszczędności paliwa¹⁵.



Ryc. 10. Konceptyjny projekt masowca wykonany przez Solar Sailor

Źródło: http://www.motorship.com/_data/assets/image/0007/710377/Water-tanker-design-from-Solar-Sailor.jpg, data dostępu: 27.03.2019 r.

¹⁵ R. Kuczkowski, *Co łączy statek i elektrownię?*, „Energia Elektryczna” 2015, nr 2, s. 1–6.

Prowadzone są także eksperymenty z wykorzystaniem latawców do wspomagania napędu statku. Rozwiązanie takie pozwala na zaoszczędzenie nawet 30% paliwa. Takie rozwiązanie przedstawione jest na ryc. 11.

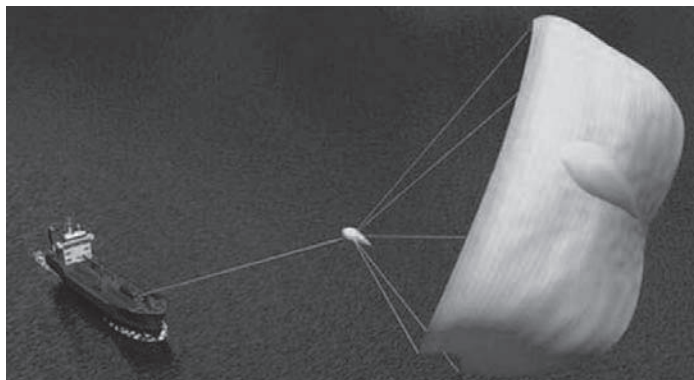

Ryc. 11. Latawiec typu KITE wspomagający napęd nowoczesnego kontenerowca

Źródło: <http://keetsa.com/blog/eco-friendly/the-return-of-the-sail-ship/>, data dostępu: 27.03.2019 r.

W odróżnieniu od poprzednio przedstawionych alternatywnych źródeł zasilania wodor jako paliwo ciągle jest w fazie badań. Rozpatruje się następujące metody jego wykorzystania: do specjalnych silników spalinowych i do ogniw paliwowych. W obu przypadkach emisja zanieczyszczeń praktycznie nie istnieje, ponieważ jedyną substancją powstałą w wyniku spalania wodoru jest woda. Obecnie sprawność ogniw przekracza 50%.

Ogniwa paliwowe generują energię elektryczną przy użyciu wodoru. W tym rozwiązaniu układ napędowy zostaje wyposażony w zbiornik, w którym nie jest jednak magazynowana benzyna czy olej napędowy, a wodor pod dużym ciśnieniem. Pierwiastek trafia następnie do ogniwa, w którym jest łączony z zassanym z powietrza tlenem. Skutkiem ubocznym tego procesu jest wytworzenie energii chemicznej. Energię chemiczną należy następnie zamienić na elektryczną. W takiej postaci będzie ona w stanie zasilac nie tylko urządzenia pokładowe, ale również silnik elektryczny, który został zamontowany na statku¹⁶. Przykładem jest statek Water-Go-Round, który ma być zwodowany przez amerykańską spółkę Golden Gate Zero Emissions Marine (ryc. 12). Po oddaniu promu do użytku, który ma wejść w skład floty Red and White, spółka jako cel postawiła sobie zmniejszenie emisji gazów cieplarnianych. Water-Go-Round będzie zasilany wodorem zgromadzonym w dwóch zbiornikach o pojemności 264 kg pod ciśnieniem 250 bar. Pozwoli mu to na odbywanie dwudniowych rejsów. Jako napęd w jednostce służyć będą dwa silniki elektryczne o mocy 300 kW każdy. Dodatkowe baterie w kadłubie o pojemności 100 kWh pozwolą na osiągnięcie prędkości maksymalnej rzędu 22 węzłów. Kadłub promu będzie wykonany z aluminium, a na pokładzie jednostki znajdzie się miejsce dla 84 pasażerów.

¹⁶ J. Merkisz, I. Pielecha, *Alternatywne paliwa i układy napędowe pojazdów*, „Zeszyty Naukowe Politechniki Częstochowskiej. Mechanika”, Poznań 2004.



Ryc. 12. Statek Water-Go-Round zasilany wodorem

Źródło: <https://watergoround.com/>, data dostępu: 27.03.2019 r.

Wnioski i podsumowanie

Tradycyjny transport morski jest i nadal będzie stosowany na szeroką skalę. Dlatego wciąż poszukuje się alternatywnych napędów spełniających coraz ostrzejsze przepisy w celu ochrony środowiska naturalnego.

Obecnie do napędu statków stosuje się głównie wysokoprężne silniki tłokowe zasilane paliwem pozostałościowym (mazutem) oraz lekkim, czyli olejem napędowym.

Jedną z możliwości ograniczenia emisji związków toksycznych do atmosfery przez statki jest spalanie paliw niekonwencjonalnych, w tym paliw gazowych i ciekłych pochodzenia roślinnego, a także mieszanin paliwa ropopochodnego z olejami roślinnymi i ich estrami. Oprócz badań nad paliwami alternatywnymi równoległe prowadzone są prace nad napędami, które pozwolą zmniejszyć lub nawet całkowicie wyeliminować emisję związków szkodliwych do atmosfery.

Od niedawna LNG jest wykorzystywany jako paliwo do zasilania jednostek pływających. Znacznie bardziej od powyższych obiecujące są pomysły częściowego lub całkowitego zastąpienia paliwa pozostałościowego czy lekkiego zasilaniem energią elektryczną.

Obiecującym źródłem zasilania, wspomagającym jednostki prądotwórcze, mogą być również panele fotowoltaiczne wytwarzające prąd stały z promieni słonecznych.

Ponadto podejmowane są również próby zastosowania paneli słonecznych, które pełnią równocześnie rolę generatora energii oraz ogromnych żagli dla statków handlowych.

W związku z problemami, jakie niesie za sobą napęd elektryczny, czyli ograniczenie zasięgu, coraz powszechniejsza staje się technologia, która jest w stanie zlikwidować tę przeszkodę. Należy do niej napęd wodorowy wykorzystany do specjalnych silników spalinowych i do ogniw paliwowych.

Bibliografia

- Baczewski K., Kałdoński, T., *Paliwa do silników o zapłonie samoczynnym*, WKŁ, Warszawa 2004.
- Behrendt C., Adamkiewicz A., *Układy energetyczne statków typu LNG*, „Nafta-Gaz” 2012, R. 68, nr 10, s. 739–746.
- Duda D., Leśniewski W., Litwin W., *Projekt i budowa małej jednostki pływającej zasilanej energią słoneczną*, „Polska Energetyka Słoneczna” 2009, tom 2, s. 28–30.
- Giernalczyk M., *Metody redukcji emisji do atmosfery związków toksycznych oraz CO₂ przez statki*, „Logistyka” 2014, nr 6, s. 655–665.
- Kuczkowski R., *Co łączy statek i elektrownię?*, „Energia Elektryczna” 2015, nr 2.
- Kuźmicki S., *Ewolucja napędu okrętów podwodnych od połowy XX wieku*, „Zeszyty Naukowe AMW” 2006, R. 47, nr 3(166), s. 43–60.
- Leśniewski W., Litwin W., *Napęd i zasilanie hybrydowe niewielkich jednostek pływających*, „Napędy i Sterowanie” 2013, R. 15, nr 5, s. 76–81.
- Łosiewicz Z., Łukasik Z., *Zespół napędowy spalinowo-elektryczny na statkach offshore – założenia projektowe w aspekcie zdolności do wykonania zadania eksploatacyjnego i bezpieczeństwa żeglugi*, „Autobusy: Technika, Eksploatacja, Systemy Transportowe” 2017, R. 18, nr 6, s. 886–890.
- Rozmarynowska M., *LNG jako alternatywne paliwo dla statków-aspekty techniczne, ekologiczne, ekonomiczne i regulacyjne*, „Logistyka” 2012, nr 5, s. 741–748.
- Tic W., *Alternative fuels for diesel engines*, „Zeszyty Naukowe, Inżynieria Środowiska, Politechnika Opolska” 2006, Vol. 319, z. 5, s. 111–120.
- Walentyłowicz J., *Historia rozwoju silników cieplnych*, Wyd. Ilot, Warszawa 2011.
- Witkowski K., *Problematyka zanieczyszczenia atmosfery przez statki wykorzystywane w transporcie morskim*, „Autobusy: Technika, Eksploatacja, Systemy Transportowe” 2016, R. 17, nr 6, s. 468–473.
- <https://www.itc.pw.edu.pl/content/download/117698/703050/file/Wyklad%20cz2.pdf>
- <http://keetsa.com/blog/eco-friendly/the-return-of-the-sail-ship/>.
- <http://maritimt.com/nb/batomtaler/fannefjord-052010>.
- http://www.motorship.com/___data/assets/image/0007/710377/Water-tanker-design-from-Solar-Sailor.jpg.
- <https://net-cargo.pl/blog-net-cargo/czym-polega-transport-morski-sa-zalety/>.
- http://www.pierwszyportal.pl/teksty.pancerniki,25,1,kto_zastosowal_na_okretach_naped_parowy_motorowy_turbinowy_i_atomowy,1_1220.html.
- <https://pomorskie.travel/pl/-/soldek-oddzial-nmm>.
- <http://www.powerelectric.com.pl>.
- <https://watergoround.com/>.
- <http://web.archive.org/web/20081010173156/http://www.keveney.com/Locomotive.html>.

SUMMARY

Rafał Krakowski

**Selected aspects of the development
of alternative propulsion for maritime units**

This paper presents the development of drives in means of sea transport, which include, among others, steam drive, steam turbine and associated nuclear propulsion, followed by high-speed and medium-speed diesel engines. It describes the fuels used and the requirements for marine engines in the aspect of environmental protection. The fuels that are petroleum products and alternative fuels are characterized. In addition, attention is paid to the trends in fuels and alternative drives in connection with stricter emission standards. Then the possibilities of developing alternative marine unit drives and the problems related to the application of individual solutions are described. These include, among others, liquefied natural gas (LNG) for the supply of vessels, diesel-electric drives, electric drives, including solar panels that produce direct current from the sun's rays. Solar panels are also presented, at the same time acting as an energy generator and huge sails for merchant ships. In addition to the previously described alternative power sources, hydrogen is also described as a fuel that is still in the testing phase. Two methods of its use are considered, i.e. for special combustion engines and for fuel cells, the efficiency of which exceeds 50%, and water is produced as a result of hydrogen combustion.

Key words: alternative drives, photovoltaic panels, hydrogen propulsion, fuel cells.

Data wpływu artykułu: 2.04.2019 r.

Data akceptacji artykułu: 1.07.2019 r.

Barbara Kaczmarczyk

Akademia Wojsk Lądowych imienia generała Tadeusza Kościuszki
Wydział Nauk o Bezpieczeństwie
e-mail: barbara.kaczmarczyk@awl.edu.pl

Piotr Szczepański

Akademia Wojsk Lądowych imienia generała Tadeusza Kościuszki
Wydział Nauk o Bezpieczeństwie
e-mail: piotr.szczepanski@awl.edu.pl

Marlena Dąbrowska

Akademia Wojsk Lądowych imienia generała Tadeusza Kościuszki
Wydział Nauk o Bezpieczeństwie
e-mail: m.dabrowska94@gmail.com

Wybrane zagadnienia cyberbezpieczeństwa

STRESZCZENIE

W ciągu ostatnich lat dużą popularność zyskała problematyka związana z cyberbezpieczeństwem. Jest ono pojęciem złożonym i wymagającym wielopłaszczyznowych działań. Cyberprzestrzeń, o której mówi się, rozpatrując cyberbezpieczeństwo, dotyczy zjawisk zarówno pozytywnych, jak i negatywnych. Te drugie rozwijają się w bardzo szybkim tempie, o czym świadczą chociażby relacje w środkach masowego przekazu. W takim otoczeniu ważna jest wiedza na temat zagrożeń występujących w sieci i sposobów skutecznego przeciwdziałania im lub reagowania na nie.

W artykule zostaną przedstawione problemy związane z wybranymi zagadnieniami cyberbezpieczeństwa oraz ich wpływ na różne aspekty życia człowieka. Wskazane zostaną również sposoby radzenia sobie z zagrożeniami poprzez zróżnicowane formy i metody edukacji społeczeństwa.

Słowa kluczowe: bezpieczeństwo, cyberbezpieczeństwo, cyberprzemoc, zagrożenia w sieci, edukacja.

Wstęp

Dyskusja na temat cyberbezpieczeństwa odbywa się wokół zagadnień dotyczących ochrony w cyberprzestrzeni, z którą związana jest między innymi ochrona obszaru przetwarzania informacji oraz relacji zachodzących między nimi. Informacja, która jest wiarygodna i jest do niej sprawny dostęp, wykorzystywana jest we wszystkich gałęziach życia. Tworzą się coraz to większe sieci informatyczne, które służą rozwojowi komunikacji, a za jej przyczyną rozwojowi wszystkich innych obszarów. Cyberprzestrzeń jest miejscem tworzenia

i kształtowania relacji społecznych. W rezultacie stwierdzić można, że system przepływu informacji jest kluczowy dla zapewnienia interesów poszczególnych grup społecznych, a także państwa. Każde jego zakłócenie staje się wyzwaniem dla wielu instytucji trudniących się bezpieczeństwem państwa.

Podstawowe pojęcia

Z pojęciem cyberbezpieczeństwa związanych jest kilka innych terminów. Trudno jest podejmować dyskusję na jego temat bez wyjaśnienia najistotniejszych. Mowa w tym miejscu o: **bezpieczeństwie, zagrożeniu, cyberprzestrzeni i cyberprzemocy**. W dalszej części można będzie odnieść się do głównego zagadnienia, jakie jest poruszane w tym artykule, czyli cyberbezpieczeństwa.

Bezpieczeństwo to przede wszystkim „[...] stan niezagrożenia, spokój, pewność [...]”¹. „Etymologia angielskiego słowa *security* oznaczającego bezpieczeństwo pochodzi od łacińskiego terminu *sine cura*, co oznacza *bez obawy, bez lęku*. *Bezpieczeństwo* już w XV wieku kojarzyło się ze słowem *bezpieczny*, co oznaczało *taki, któremu nic nie grozi*, natomiast w wieku XVI odbierane było jako *bez troski, spokojny, śmiały, odważny, poufały, zażyły, pewny, pewny siebie*”². Każda osoba inaczej interpretuje zjawiska zachodzące w jej otoczeniu, w związku z czym to co dla jednych będzie czymś bezpiecznym, w opinii innych może być odbierane jako zagrożenie. Niejednoznaczna definicja pojęcia *bezpieczeństwo* wynika z jego indywidualnej, subiektywnej oceny oraz ogromnego zakresu kategorii bezpieczeństwa, który jest „bardzo trudny, a chyba wręcz niemożliwy do zwięzłego opisanie i zdefiniowania”³.

Pojęciem ściśle związanym z bezpieczeństwem jest **zagrożenie**, którego jednolitej definicji nie można znaleźć w literaturze przedmiotu. „Najprostsza interpretacja wyżej wymienionych terminów koncentruje się wokół stwierdzenia, że *bezpieczeństwo* zazwyczaj określa pewien (pozytywny) stan, natomiast *zagrożenie* często kojarzone jest z wydarzeniem, które w jakiś sposób narusza ten stan rzeczy”⁴. „Najczęściej zagrożenia są konkretyzowane poprzez wartości, które mogą być utracone”⁵. Ludzie obawiają się utraty między innymi takich wartości jak wolność, zdrowie czy życie. Zagrożenia charakteryzują się wysoką dynamicznością i zmiennością⁶, co podnosi poziom dyskomfortu wśród poszczególnych osób, i całych społeczeństw.

W *Raporcie o stanie bezpieczeństwa państwa w Polsce*, opracowanym przez Ministerstwo Spraw Wewnętrznych i Administracji, wśród zagrożeń dla bezpieczeństwa publicz-

¹ *Słownik języka polskiego*, tom 1, red. M. Szymczak, Warszawa 1981, s. 147.

² B. Kaczmarczyk, *Edukacja dla bezpieczeństwa i jej konteksty* [w:] *Współczesność oraz perspektywy Krajowego Systemu Ratowniczo-Gaśniczego*, tom 1, *Rozwiązania prawno-organizacyjne i ich konteksty*, red. nauk. B. Kogut, SA PSP, Kraków 2014, s. 143–144.

³ J. Marczak, *Współczesny charakter, potrzeby i organizacja bezpieczeństwa narodowego* [w:] *Wojskowe wsparcie władz cywilnych i społeczeństwa – założenia, przygotowania i użycie*, red. W. Kitler, A. Skrabacz, AON, Warszawa 2004, s. 20.

⁴ B. Kaczmarczyk, P. Dobrowolski, M. Dąbrowska, *Wybrane aspekty edukacji dla bezpieczeństwa*, wyd. Adam Marszałek, Toruń 2018, s. 13–14.

⁵ B. Kaczmarczyk, *Bezpieczeństwo i zagrożenia w teorii oraz praktyce*, SAPSP, Kraków 2014, s. 68–69.

⁶ *Ibidem*, s. 67.

nego, obok zagrożeń o charakterze kryminalnym, zagrożeń ruchu drogowego, zagrożeń transgranicznych i tych o charakterze zorganizowanym, wymienia się również zagrożenia w cyberprzestrzeni⁷.

Po raz pierwszy terminu **cyberprzestrzeń** użyto w 1982 roku w powieści science fiction autorstwa Wiliama Gibsona. Choć miało to miejsce prawie czterdzieści lat temu, pojęcie to wciąż uznawane jest za nowoczesne⁸. Zgodnie z terminologią stworzoną przez twórców literatury fabularnej do podstawowych elementów cyberprzestrzeni zaliczyć można: „rozległość (zasięg światowy), spajanie wszelkich zasobów w jedną, olbrzymią bazę danych, złożoność oraz bezprzeznaczność rozumianą jako brak możliwości odniesienia cyberprzestrzeni do fizycznych (w tym geograficznych) wymiarów realnego świata”⁹. Powyższa definicja jest zbieżna ze współczesnymi interpretacjami terminu cyberprzestrzeń. Unia Europejska cyberprzestrzenią nazywa „wirtualną przestrzeń, w której krążą elektroniczne dane przetwarzane przez komputery PC z całego świata”¹⁰. Cechą, która odróżnia cyberprzestrzeń od innych nośników informacji, jest fakt, że dane w sieci mogą być kształtowane przez wszystkich, są przekaźnikiem interaktywnym, w przeciwieństwie do jednostronnych przekazów nadawanych chociażby za pośrednictwem telewizji czy radia.

Cyberprzemoc z kolei to „przemoc z użyciem technologii informacyjnych i komunikacyjnych (Internetu i telefonów komórkowych)”¹¹. Stanowi szczególny rodzaj szykanowania, ponieważ bardzo trudno mu się przeciwstawiać. Cyberprzemoc to nie tylko jawne znęcanie się psychiczne nad innymi osobami. To wszelkie działania podejmowane w sieci w celu poniżenia lub przestraszenia drugiej osoby. Poza nękaniem, straszaniem i szantażowaniem, mowa również o publikowaniu kompromitujących informacji, zdjęć czy filmów oraz podszywaniu się pod kogoś wbrew jego woli. Formą cyberprzemocy jest także wykluczanie z grupy rówieśniczej, która istnieje online¹².

W odniesieniu do wyżej przedstawionych treści w dalszej części należy omówić pojęcie – **cyberbezpieczeństwo**. Najogólniej rozumiane jest ono jako „zespół zagadnień związanych z zapewnianiem ochrony w obszarze cyberprzestrzeni”. Cyberbezpieczeństwo rozumiane jest również jako „bezpieczeństwo sieci i systemów informatycznych” lub „bezpieczeństwo teleinformatyczne” i oznacza „odporność systemów teleinformatycznych, przy danym poziomie zaufania, na wszelkie działania naruszające dostępność, autentyczność, integralność lub poufność przechowywanych lub przekazywanych, lub przetwarzanych danych, lub związanych z nimi usług oferowanych lub dostępnych poprzez te sieci i systemy informatyczne”¹³. Związana jest z nim m.in. ochrona przestrzeni przetwarzania informacji oraz zachodzących interakcji w sieciach teleinformatycznych”¹⁴.

⁷ *Raport o stanie bezpieczeństwa w Polsce*, MSWiA, Warszawa 2016, s. 8.

⁸ J. Wasilewski, *Zarys definicyjny cyberprzestrzeni*, „Przegląd Bezpieczeństwa Wewnętrznego” 2013, nr 9, s. 225–226.

⁹ *Ibidem*, s. 226.

¹⁰ *Virtual space in which the electronic data of worldwide PCs circulate*, http://ec.europa.eu/information_society/tl/help/glossary/index_en.htm#c, data dostępu: 11.05.2019 r.

¹¹ *Dzieci się liczą 2017. Raport o zagrożeniach bezpieczeństwa i rozwoju dzieci w Polsce*, red. M. Sajkowska, „Dziecko Krzywdzone. Teoria, badania, praktyka”, Vol 17, No 1 (2017), s. 278–279.

¹² *Ibidem*, s. 279.

¹³ *Strategia Cyberbezpieczeństwa Rzeczypospolitej Polskiej na lata 2017–2022*, Ministerstwo Cyfryzacji, Warszawa 2017.

¹⁴ <https://mfiles.pl/pl/index.php/Cyberbezpiecze%C5%84stwo>, data dostępu: 11.05.2019 r.

Składowymi cyberbezpieczeństwa jest wiele pojęć z różnych obszarów, co wpływa na trudności w jego definiowaniu i interpretacji. „[...] Dla osób indywidualnych *cyberbezpieczeństwo* oznacza poczucie bezpieczeństwa oraz ochronę swojej prywatności w sieci [...]”¹⁵, ale również swobodę korzystania z zasobów sieci i anonimowość, co rodzi wiele wątpliwości i zagrożeń. Chociaż anonimowość w sieci może być pomocna dla osób nieśmiałych, które na przykład z jej pomocą mogą łatwiej nawiązywać kontakty, niesie ze sobą wiele negatywnych działań, które związane są z poczuciem bezkarności za czyny dokonywane w Internecie.

Kwestia dotycząca prywatności w przestrzeni cyfrowej aktualnie jest szeroko dyskuutowanym tematem. „Pytania zadawane firmom technologicznym często spotykają się z głośnymi zapewnieniami, że wszelkie udostępniane dane są anonimowe, a poufne informacje są natychmiastowo usuwane z systemu [...]. W rzeczywistości sytuacja wygląda zupełnie inaczej. Grupa naukowców z Massachusetts Institute of Technology odkryła, że bardzo łatwo można ustalić, kto jest kim w przestrzeni cyfrowej. Anonimowe informacje mogą być szybko zidentyfikowane, gdy możliwy jest dostęp do wielu miejskich baz danych”¹⁶. Można rozpatrywać tę kwestię w kategorii naruszania prywatności nadawcy lub ochrony osób, które są odbiorcami potencjalnie negatywnych przekazów. Budzi to szereg kontrowersji wymuszających zajęcie stanowiska przez rządy państw i organizacje międzynarodowe. W tym miejscu warto zadać pytanie: Co jest ważniejsze – prywatność i wolność słowa czy poczucie bezpieczeństwa internautów?

Zagrożenia w sieci

Cyberprzestrzeń jest miejscem, z którego wszyscy mogą korzystać niemalże w nieograniczony sposób. „Wszyscy internauci [...] tworzą otwarte i anonimowe cyberspołeczeństwo, do którego [...] może dołączyć każdy”¹⁷. Rzeczywistość wirtualna, na którą składają się media cyfrowe oraz interaktywne technologie informacyjno-komunikacyjne¹⁸, oddziałują na użytkowników Internetu.

Popularne określenie „świat się skurczył”¹⁹ dotyczy likwidacji barier czasowych i odległościowych w cyberprzestrzeni. Dane przesyłane są natychmiast na cały świat. Ich wpływ na społeczeństwo dotyczy głównie możliwości kształtowania postaw i opinii publicznej. Internet wpływa przede wszystkim na ludzi młodych, dla których jest on przestrzenią stanowiącą swego rodzaju „odskocznię” od – często mało atrakcyjnej w ich opinii – rzeczywistości. Fakt, że Internet kształtuje światopogląd dzieci i młodzieży, wpływa na podjęcie prób badania zagrożeń, z jakimi mogą się oni spotkać w cyberprzestrzeni.

Cyberprzestrzeń powinna być rozpatrywana w dwóch przejawach: pozytywnym i negatywnym. Ten drugi dotyczy zagrożeń, które są generowane w cyberprzestrzeni. Zagrożenia, na które narażeni są internauci, można podzielić na dwie grupy:

¹⁵ I. Dębska, H. Wagner, *Bezpieczeństwo w cyberprzestrzeni* [w:] *Młodzieżowe spojrzenie na bezpieczeństwo*, WSOWL, Wrocław 2017, s. 101.

¹⁶ <https://zmianyaziemi.pl/wiadomosc/naukowcy-ustalili-ze-anonimowosc-w-sieci-nie-istnieje>, data dostępu: 10.05.2019 r.

¹⁷ I. Dębska, H. Wagner, op. cit., s. 104.

¹⁸ Ibidem, s. 104.

¹⁹ <http://lubimyczytac.pl/cytat/9166>, data dostępu: 13.05.2019 r.

- zagrożenia wynikające z awarii technicznych, takich jak: awarie komputerów, awarie oprogramowań, nietrwale bezpieczeństwo danych;
- zagrożenia związane z działaniami podejmowanymi przez ludzi, m.in. takie jak: ataki z użyciem szkodliwego oprogramowania (wirusy), kradzieże tożsamości, wyłudzenia, modyfikacje lub niszczenie danych, blokowanie dostępu do usług, spam, ataki socjotechniczne (np. phishing), cyberbulling, cyberprzemoc.

Wachlarz zagrożeń wynikających z działalności człowieka w Internecie jest zdecydowanie większy niż niebezpieczeństwa związane wyłącznie z technologią.

Jak wspomniano wyżej, zagrożenia występujące w cyberprzestrzeni to nie tylko te związane z czynami zabronionymi określonymi w Kodeksie karnym czy Kodeksie cywilnym, takimi jak: zniesławienie, włamanie informatyczne, groźby, nękanie czy naruszenie wizerunku, ale również zagrożenia wynikające z ograniczeń technicznych i awarii oraz duża możliwość uzależnienia od sieci, co może doprowadzić do dysfunkcji w życiu danej jednostki. Przykładem zagrożenia z pierwszej kategorii jest mowa nienawiści rozumiana jako „wypowiedzi, które szerzą, propagują i usprawiedliwiają nienawiść rasową, ksenofobię, antysemityzm oraz inne formy nietolerancji, podważające bezpieczeństwo demokratyczne, spójność kulturową i pluralizm”²⁰. „Z mową nienawiści Polacy stykają się głównie w Internecie (szczególnie młodzież), w telewizji (głównie dorośli) oraz w codziennych rozmowach i na ulicy”²¹. „Doszliśmy do sytuacji, w której zdecydowana większość młodych ludzi jest zanurzona w rzeczywistości pełnej nienawistnych wypowiedzi pod adresem mniejszości”²².

Cyberprzemoc jest zjawiskiem negatywnym i niestety rozwijającym się. Świadczy chociażby o tym liczba artykułów, które jej dotyczą. Według Google Scholar w Internecie można znaleźć około 24 700 wyników związanych z tym zagadnieniem²³. W ciągu dekady rozkład ten wyglądał następująco: 2008 rok – 441 wyników, 2009 – 621 wyników, 2010 – 809 wyników, 2011 – 1090 wyników, 2012 – 1380 wyników, 2013 – 1670 wyników, 2014 – 2130 wyników, 2015 – 2970 wyników, 2016 – 3200 wyników, 2017 – 3690 wyników i 2018 – 4470 wyników²⁴. Wyraźnie widać tendencję wzrostową wskazującą na istotę problemu cyberprzemocy. Cyberprzemoc jest jednym z rodzajów stosowanej przemocy rówieśniczej. Istnieje wiele systemów klasyfikacji przemocy rówieśniczej. Podział stosowany między innymi przez Instytut Badań Edukacyjnych wyróżnia: przemoc werbalną, relacyjną, fizyczną, materialną oraz elektroniczną²⁵ (tabela 1). Ta ostatnia często stanowi duże wyzwanie, ponieważ – w przeciwieństwie do przemocy fizycznej czy materialnej – może przebiegać bez widocznych oznak. Do momentu ujawnienia nadawcy pozostaje on osobą anonimową, co wpływa na jego pewność siebie i brak ograniczeń moralnych w jego czynach.

²⁰ <https://uprzedzuprzedzenia.org/czym-mowa-nienawisci/>, data dostępu: 12.05.2019 r.

²¹ M. Winiewski, K. Hansen, M. Bilewicz, W. Soral, A. Świdorska, D. Bułska, *Mowa nienawiści, mowa pogardy. Raport z badania przemocy werbalnej wobec grup mniejszościowych*, Fundacja im. Stefana Batorego, Warszawa 2017, s. 5.

²² Ibidem, s.6

²³ Dane na dzień 12.05.2019 r.

²⁴ W okresie 1.01 – 12.05.2019 r. liczba wyników wyniosła 1420.

²⁵ *Dzieci się liczą 2017...*, s. 216.

Tabela 1. Klasyfikacja przemocy rówieśniczej

| Przemoc werbalna | Przemoc relacyjna | Przemoc fizyczna | Przemoc materialna | Przemoc elektroniczna |
|--------------------------|--|--------------------|-----------------------------------|--|
| obgadywanie, przezywanie | wykluczenie z grupy, nastawianie innych przeciwko danej osobie | pobicie, szarpanie | kradzieże, niszczenie przedmiotów | wrogie wiadomości (SMS-y, maile), publikacja ośmieszających filmów |

Źródło: opracowanie własne na podstawie: A. Krajewska, *Bullying jako forma przemocy w środowisku szkolnym* [w:] *Przestępczość nieletnich – teoria i praktyka*, red. S. Ćmiel, WSGE, Józefów 2012, s. 259.

Gdy mówimy o przemocy rówieśniczej, zasadne jest przywołanie stosunkowo nowego zjawiska, zwanego *bullyingiem* oraz *cyberbullyingiem*. *Bullying* oraz jego cybernetyczna odmiana to znacznie więcej niż klasyczna przemoc rówieśnicza (czy cyberprzemoc). *Bullying* to „długotrwałe i negatywne działania uczniów lub grupy uczniów skierowane na innego ucznia lub grupę uczniów, zmierzające do wykluczenia ofiary z grupy rówieśniczej [...] obejmuje takie zachowania jak oczernianie, szykanowanie, tyranizowanie i wyszydzanie (innych osób) za pośrednictwem sieci”²⁶.

W konkluzji przedstawionych powyżej rozważań stwierdzić należy, że zagrożenia w sieci są w zasadzie zjawiskiem powszechnie występującym. Wskazać należy również, że zjawisko to z każdym rokiem rozwija się w zastraszającym tempie.

Edukacja na temat zagrożeń płynących z cyberprzestrzeni

Cyberprzemoc to zjawisko, które w ostatnich latach coraz bardziej się rozwija. Nawet najlepsze przepisy prawa obowiązujące w danym kraju, wszechstronnie opisujące czyny zabronione, nie są gwarantem ich niepopelniania. Dobre przepisy prawa nie rozwiążą problemu cyberbezpieczeństwa i nie będą w stanie uchronić dzieci i młodzieży przed zagrożeniami płynącymi z cyberprzestrzeni. W związku z tym niezwykle istotne jest, aby uświadamiać, czym jest cyberprzemoc, jakie może przybierać formy w komunikatach i działaniach, ale przede wszystkim – jakie są skutki tego zjawiska dla potencjalnej ofiary. W tym zakresie istotne jest wypracowanie i wdrażanie sposobów reagowania w sytuacji bycia zaatakowanym oraz szerzenie informacji dotyczących możliwości pomocy osobie podlegającej cyberprzemocy.

W ramach edukacji dla bezpieczeństwa – kształtującej w sferze bezpieczeństwa zarówno postawy pożądane społecznie, jak i niezbędną wiedzę i umiejętności działania²⁷ – oraz innych przedmiotów szkolnych prowadzi się szeroko pojmowaną edukację na temat cyberbezpieczeństwa. Edukowanie może przybierać formy warsztatów prowadzonych

²⁶ Z. Majchrzyk, *Realna i wirtualna rzeczywistość – agresywne zabawy i przestępstwa nieletnich w świecie wirtualnym* [w:] *Przestępczość nieletnich – teoria i praktyka*, red. S. Ćmiel, WSGE, Józefów 2012, s. 63.

²⁷ R. Gwardyński, *Edukacja dla bezpieczeństwa jako obszar realizacji zadań państwa z zakresu bezpieczeństwa* [w:] *Administracja bezpieczeństwa. Wybrane problemy*, Tom IV, red. B. Wiśniewski, A. Babiński, A. Osierda, P. Kobes, WSA, Bielsko-Biała 2017, s. 168–169.

w szkołach, instytucjach, zakładach pracy, ale również skuteczne są kampanie informacyjne w mediach, będące krótkimi spotami działającymi podprogowo. Odbiorcy zostają w ten sposób aktywizowani do analizy tego zjawiska.

Wyniki przeprowadzonych badań dowodzą, że edukacja w zakresie cyberprzemocy powinna obejmować wszystkie grupy wiekowe, ze szczególnym naciskiem na dzieci i młodzież. Właściwą edukację dla bezpieczeństwa podejmuje się dopiero w szkole podstawowej, a zdaniem ekspertów dzieci już od najmłodszych lat są użytkownikami mediów cyfrowych, dlatego tak ważna jest edukacja oraz profilaktyka dotycząca cyberprzemocy prowadzona w szkołach, a nawet przedszkolach. Priorytetem powinno być przygotowanie najmłodszych do odpowiedzialnego korzystania z Internetu. Jednocześnie należy zwiększać kompetencje oraz świadomość rodziców i pedagogów w zakresie korzystania z nowych technologii. Nauczanie najmłodszych nie może się ograniczyć do sprawnego posługiwania się sprzętem i oprogramowaniem. Kluczowa jest kultura wykorzystywania możliwości sieci internetowej, która dostarczy samych korzyści i pozwoli zminimalizować lub uniknąć zagrożenia. Zwłaszcza na początku korzystania z cyberprzestrzeni należy wzmocnić kontrolę i nadzór nad najmłodszymi w zakresie czasu spędzanego przed ekranem komputera, tabletu lub smartfona, jak i co do treści, do jakich mają dostęp.

Zaufanie do najmłodszych nie koliduje z wykorzystywaniem tak zwanych blokad rodzicielskich pozwalających w łatwy sposób blokować dostęp do niechcianych stron internetowych.

Skuteczną techniką wykorzystywaną w edukacji na temat zagrożeń w cyberprzestrzeni stanowi symulacja. Polega ona na przyjmowaniu roli osoby poddawanej przemocy płynącej z sieci. Działanie takie powoduje refleksję nad negatywnymi uczuciami, jakich doświadcza ofiara, uczy zachowań empatycznych i jest silnym orężem w przeciwdziałaniu wszelkim dyskryminacjom. Ważny element edukacyjny stanowią spotkania z osobami, które zmierzyły się z atakami na siebie. Uświadamia to odbiorcom, że po drugiej stronie monitora jest człowiek posiadający uczucia, określoną wrażliwość i jednocześnie ograniczoną odporność, której przekroczenie w skrajnych sytuacjach może prowadzić do śmierci. Wspomniane spotkania umożliwiają walkę ze szkodliwymi wzorcami zachowań polegającymi na oddziaływaniu na innych użytkowników Internetu, które propagują samookaleczanie się lub nawet popełnianie samobójstw.

Chociaż w polskim szkolnictwie wciąż większe znaczenie odgrywa przekazywanie wiedzy teoretycznej, eksperci są zgodni co do tego, że zdecydowanie bardziej efektywne są zajęcia praktyczne.

W Polsce funkcjonują instytucje wspomagające rodziców, nauczycieli i najmłodszych w sprawach związanych z bezpieczeństwem w cyberprzestrzeni. Wymienić należy tu Polskie Centrum Programu Safer Internet zajmujące się szeregiem inicjatyw na rzecz bezpieczeństwa dzieci i młodzieży wykorzystujących Internet i nowe technologie. Organizacją realizującą kompleksowe działania na rzecz bezpieczeństwa dzieci w Internecie jest pozarządowa fundacja o charakterze non-profit „Dajemy Dzieciom Siłę”. Rolę edukacyjną spełnia również Naukowa i Akademicka Sieć Komputerowa będąca instytutem badawczym podległym Ministerstwu Nauki i Szkolnictwa Wyższego.

Dorośli, chcąc chronić najmłodszych, sami powinni mieć świadomość zagrożeń oraz znać sposoby ich ograniczania. Skuteczna w zakresie edukacji na temat zagrożeń płynących z cyberprzestrzeni jest wielotorowość podejmowanych działań.

Zakończenie

Cyberprzemoc jest zjawiskiem bardzo podstępny i trudnym do kontrolowania. Pomimo podejmowanych wielu działań przez instytucje odpowiedzialne za bezpieczeństwo, wdrożenia *Strategii Cyberbezpieczeństwa Rzeczypospolitej Polskiej na lata 2017–2022* istotna jest również wiedza każdego obywatela, tak rodzica jak i dziecka, o zagrożeniach płynących z sieci. Ważne jest, aby wiedzieć, że działanie sprawcy, nawet przy szybkim zareagowaniu i pomocy, może zostawić bardzo poważne skutki u ofiary przemocy, mające istotny wpływ na jakość jej życia oraz przede wszystkim na poczucie własnej wartości i samoocenę. Zaburzenia w tych aspektach są niezwykle ważne dla zdrowia psychicznego człowieka oraz mogą stać się gruntem indywidualnych trudności w rozwoju i samorealizacji.

Zdaniem autorów tego opracowania konieczne jest prowadzenie działań prewencyjnych w odniesieniu do wszystkich grup społecznych. Najlepszą formą edukacji byłyby warsztaty, podczas których podejmowano by dyskusję prowadzącą do odpowiedzi na pytania: Czym jest cyberprzemoc? Jakie skutki ze sobą niesie? Jak reagować w sytuacji doznawania cyberprzemocy? Jakie są zasady bezpiecznego korzystania z mediów cyfrowych? Spotkania te powinny być prowadzone w atmosferze zaufania i otwartości, aby uczestnicy chętnie dzielili się własnymi doświadczeniami związanym z ich funkcjonowaniem w wirtualnym świecie. Skutecznym sposobem edukacji byłaby również szeroka kampania społeczna w różnego rodzaju mediach. Konieczne jest również upowszechnianie wiedzy o niebezpieczeństwach związanych z korzystaniem z cyberprzestrzeni, sposobów ich unikania i reagowania na nie, a także informacje o możliwościach pomocy ofiarom cyberprzemocy.

Bibliografia

- Dębska I., Wagner H., *Bezpieczeństwo w cyberprzestrzeni* [w:] *Młodzieżowe spojrzenie na bezpieczeństwo*, WSOWL, Wrocław 2017.
- Dzieci się liczą 2017. Raport o zagrożeniach bezpieczeństwa i rozwoju dzieci w Polsce*, red. M. Sajkowska, „Dziecko Krzywdzone. Teoria, badania, praktyka”, Vol 17, No 1 (2017).
- Grzelak M., Liedel K., *Bezpieczeństwo w cyberprzestrzeni. Zagrożenia i wyzwania dla Polski – zarys problemu*, „Bezpieczeństwo Narodowe” 2012, nr 22.
- Gwardyński R., *Edukacja dla bezpieczeństwa jako obszar realizacji zadań państwa z zakresu bezpieczeństwa* [w:] *Administracja bezpieczeństwa. Wybrane problemy*, Tom IV, red. B. Wiśniewski, A. Babiński, A. Osierda, P. Kobes, WSA, Bielsko-Biała 2017.
- Kaczmarczyk B., *Bezpieczeństwo i jego typologie*, „Bezpieczeństwo i Technika Pożarnicza” 2013.
- Kaczmarczyk B., *Bezpieczeństwo i zagrożenia w teorii oraz praktyce*, SA PSP, Kraków 2014.
- Kaczmarczyk B., Dobrowolski P., Dąbrowska M., *Wybrane aspekty edukacji dla bezpieczeństwa*, wyd. Adam Marszałek, Toruń 2018.
- Kaczmarczyk B., *Edukacja dla bezpieczeństwa i jej konteksty* [w:] *Współczesność oraz perspektywy Krajowego Systemu Ratowniczo-Gaśniczego*, tom 1, *Rozwiązania prawno-organizacyjne i ich konteksty*, red. nauk. B. Kogut, SA PSP, Kraków 2014.

- Krajewska A., *Bullying jako forma przemocy w środowisku szkolnym* [w:] *Przestępczość nieletnich – teoria i praktyka*, red. S. Ćmiel, WSGE, Józefów 2012.
- Majchrzyk Z., *Realna i wirtualna rzeczywistość – agresywne zabawy i przestępstwa nieletnich w świecie wirtualnym* [w:] *Przestępczość nieletnich – teoria i praktyka*, red. S. Ćmiel, WSGE, Józefów 2012.
- Marczak J., *Współczesny charakter, potrzeby i organizacja bezpieczeństwa narodowego* [w:] *Wojskowe wsparcie władz cywilnych i społeczeństwa – założenia przygotowania i użycie*, red. W. Kitler, A. Skrabacz, AON, Warszawa 2004.
- Raport o stanie bezpieczeństwa w Polsce*, MSWiA, Warszawa 2016.
- Słownik języka polskiego*, tom 1, red. M. Szymczak, Warszawa 1981.
- Strategia Cyberbezpieczeństwa Rzeczypospolitej Polskiej*, Ministerstwo Cyfryzacji, Warszawa 2017.
- Wasilewski J., *Zarys definicyjny cyberprzestrzeni*, „Przegląd Bezpieczeństwa Wewnętrznego” 2013, nr 9.
- Wiśniewski B., *System bezpieczeństwa państwa. Konteksty teoretyczne i praktyczne*, WSPol, Szczytno 2013.
- Winiewski M., Hansen K., Bilewicz M., Soral W., Świdorska A., Bulska D., *Mowa nienawiści, mowa pogardy. Raport z badania przemocy werbalnej wobec grup mniejszościowych*, Fundacja im. Stefana Batorego, Warszawa 2017.

Źródła internetowe

- <http://ec.europa.eu>
- <http://lubimyczytac.pl>
- <http://mysliborz.policja.gov.pl>
- <http://statystyka.policja.pl>
- <http://www.wpsnz.uz.zgora.pl>
- <https://l.facebook.com/>
- <https://mfiles.pl>
- <https://pomorska.pl>
- <https://silesion.pl>
- <https://tech.wp.pl>
- <https://trends.google.pl>
- <https://uprzedzuprzedzenia.org>
- <https://www.dailymail.co.uk>
- <https://www.godupdates.com>
- <https://www.snopes.com>
- <https://zmianyaziemi.pl>

SUMMARY

Barbara Kaczmarczyk, Piotr Szczepański, Marlena Dąbrowska

Selected aspects of cybersecurity

In recent years, cybersecurity issues have become very popular. It is a complex concept and requires multifaceted actions. Cyberspace, which is discussed when considering cybersecurity, includes both positive and negative phenomena. The latter are developing at a very fast pace, as evidenced by media relations, for example. In such an environment, it is important to know about the threats occurring on the Internet and how to effectively counteract or react to them.

This paper presents problems related to selected issues of cybersecurity and their impact on various aspects of human life. It also suggests ways of dealing with threats through different forms and methods of education of the society.

Key words: security, cybersecurity, cyberbullying, threats in the network, education.

Data wpływu artykułu: 5.06.2019 r.

Data akceptacji artykułu: 18.07.2019 r.

Andrzej Szczepański

Państwowa Wyższa Szkoła Zawodowa im. Witelona w Legnicy
Wydział Nauk Społecznych i Humanistycznych
e-mail: andszcz@wp.pl

Bezpieczeństwo społeczne mniejszości narodowych i etnicznych w Polsce ze szczególnym uwzględnieniem społeczności romskiej (cygańskiej)

STRESZCZENIE

Wśród zagrożeń uniemożliwiających zapewnienie bezpieczeństwa społecznego ludności wyróżniają się dwie grupy niebezpieczeństw: socjalne (a w nich m.in. bezrobocie, bezdomność, głód i ubóstwo) i psychospołeczne (przede wszystkim takie patologie jak: przestępczość, korupcja, uzależnienia i choroby zakaźne). Mniejszości narodowe i etniczne oprócz powyższych determinant narażone są ponadto na groźbę utraty swojej tożsamości i zachowania własnej odrębności w środowisku otaczającej większości. W niniejszym artykule podjęto próbę charakterystyki podejmowanych przez państwo polskie działań mających na celu zapewnienie wspomnianego bezpieczeństwa, ze szczególnym odniesieniem do systemu prawnej ochrony charakteryzowanych grup. Z uwagi na zakres badawczy pracy szczególnie miejsce poświęcono romskiej (cygańskiej) mniejszości etnicznej i kierowanym do niej programom społecznym.

Słowa kluczowe: bezpieczeństwo społeczne, mniejszości narodowe i etniczne, ochrona prawna, wielokulturowość.

Wprowadzenie

Pochodzący z 2002 r. *Raport dla Sekretarza Generalnego Rady Europy z realizacji przez Rzeczpospolitą Polską postanowień „Konwencji Ramowej Rady Europy o Ochronie Mniejszości Narodowych”* (dalej: *Raport*) wskazywał, że obszar państwa zamieszkuje ok. miliona przedstawicieli mniejszości narodowych, stanowiących ok. 2–3% liczby obywateli¹. Dokonano charakterystyki powyższych społeczności, wskazano ich szacunkową liczebność i podkreślano, że są objęte ochroną prawną państwa, związaną z ustawodawstwem krajowym i międzynarodowym. Nadmieniono również o zamiarze przeprowadzenia w 2002 r. pierwszego po 1989 roku Narodowego Spisu Powszechnego Ludności i Mieszkań, w którym zostaną umieszczone pytania

¹ *Raport dla Sekretarza Generalnego Rady Europy z realizacji przez Rzeczpospolitą Polską postanowień „Konwencji Ramowej Rady Europy o Ochronie Mniejszości Narodowych”.*

o narodowość respondentów, a uzyskane dane pozwolą precyzyjniej wskazać liczbę członków mniejszości w Polsce. Wyniki spisu wykazały, że narodowość odmienną od polskiej – wbrew oczekiwaniom – wskazało jedynie 1,2% obywateli RP², warunkując tym samym modyfikację dotychczasowych prac nad projektem³ przygotowywanej wówczas Ustawy o mniejszościach narodowych i etnicznych oraz o języku regionalnym⁴ (dalej: Ustawa). Nie analizowano jednak kwestii, że ok. 700 tysięcy ankietowanych nie wypełniło tej rubryki. Przyjęty ostatecznie w 2005 r. dokument stanowi integralną część systemu ochrony praw mniejszości narodowych i etnicznych w Polsce, m.in. definiując kategorię mniejszości narodowych i etnicznych, i przyznaje im określone przywileje. W niniejszym artykule podjęto próbę charakterystyki wspomnianych grup i wskazania ich liczebności w oparciu zarówno o wskazane w *Raporcie* szacunki, jak i dane urzędowe – otrzymane w trakcie Narodowego Spisu Powszechnego Ludności i Mieszkań z 2011 r. (dalej: NSP 2011). Uwzględniono świadomie wyniki drugiego z przeprowadzonych w XXI w. spisów⁵, który wykazał większą liczbę deklaracji przynależności do mniejszości narodowych lub etnicznych niż dziesięć lat wcześniej (2,26%⁶ obywateli w 2011 r. wobec wspomnianych już 1,2% w 2002).

Nadrzędnym celem pracy jest charakterystyka systemu ochrony praw mniejszości narodowych i etnicznych w Polsce, przede wszystkim z zakresu krajowego ustawodawstwa umożliwiającego zapewnienie i utrzymanie bezpieczeństwa społecznego obywateli o odmiennej niż polska orientacji narodowej. Wymieniono również i opisano wybrane instytucje, takie jak np.: Komisja Wspólna Rządu i Mniejszości Narodowych i Etnicznych, Komisja Mniejszości Narodowych i Etnicznych oraz Wydział Mniejszości Narodowych i Etnicznych, do kompetencji których należy m.in. nadzór nad przestrzeganiem wspomnianych przepisów i szeroko rozumiana działalność na rzecz mniejszości. Przywołano ponadto wybrane założenia definicyjne bezpieczeństwa społecznego, a także dokonano charakterystyki mniejszości narodowych i etnicznych w Polsce. Z uwagi na fakt, że poczesne miejsce w niniejszej pracy zajmuje zagadnienie Romów (Cyganów), poświęcono im szczególną uwagę poprzez rozbudowany (w stosunku do pozostałych grup) opis społeczności, obejmujący m.in. jej pochodzenie, strukturę (etniczną i zawodową), tradycję i kulturę. Dodatkowo nadmieniono o programach adresowanych do mniejszości, m.in. o: *Pilotażowym programie rządowym na rzecz społeczności romskiej w województwie małopolskim na lata 2001–2003*, *Programie*

² G. Gudaszewski, *Demograficzno-społeczna charakterystyka obywateli polskich deklarujących „narodowość niepolską” w Narodowym Spisie Powszechnym w 2002 r.* [w:] *Mniejszości narodowe w Polsce w świetle Narodowego Spisu Powszechnego z 2002 roku*, red. L. Adamczuk, S. Łodziński, Wydawnictwo Naukowe Scholar, Polskie Towarzystwo Socjologiczne, Warszawa 2006, s. 91.

³ S. Łodziński, *Wprowadzenie. Mniejszości narodowe w Polsce w świetle Narodowego Spisu Powszechnego z 2002 roku* [w:] L. Adamczuk, S. Łodziński (red.), op. cit., s. 20. Zmiany dotyczyły gmin, w których dopuszczano możliwość wprowadzenia języków mniejszości jako pomocniczych.

⁴ Ustawa z dnia 6 stycznia 2005 r. o mniejszościach narodowych i etnicznych oraz o języku regionalnym (Dz.U. z 2005 r. Nr 17, poz. 141 z późn. zm.).

⁵ Respondenci uzyskali w nim możliwość podania podwójnej identyfikacji narodowej wobec braku takiej alternatywy w 2002 r. Organizacje mniejszości narodowych i etnicznych poddawały w wątpliwość poprzednie wyniki ze względu na – ich zdaniem – niedoszacowanie liczby obywateli o niepolskim pochodzeniu etnicznym.

⁶ G. Gudaszewski, *Identyfikacje etniczne w Narodowym Spisie Powszechnym Ludności i Mieszkań w 2011 r.* [w:] *Mniejszości narodowe i etniczne w Polsce w świetle Narodowego Spisu Powszechnego z 2011 roku*, red. S. Łodziński, K. Warmińska, G. Gudaszewski, Wydawnictwo Naukowe Scholar, Warszawa 2015, s. 64.

na rzecz społeczności romskiej w Polsce na 2003–2013 i Programie integracji społeczności romskiej w Polsce na lata 2014–2020, jednakże z uwagi na obowiązek dostosowania się do wymogów objętościowych tekstu nakładanych przez Wydawnictwo ograniczono się jedynie do zwięzłej charakterystyki wymienionych inicjatyw. Autor jest w pełni świadomy faktu, że niniejsza praca stanowi jedynie przyczynek do dalszej dyskusji na temat zapewnienia bezpieczeństwa społecznego mniejszości narodowych i etnicznych w Polsce, zwłaszcza w kontekście programów kierowanych do grupy Romów (Cyganów). Z tego względu zachęca Czytelnika do zapoznania się z dodatkowymi publikacjami zawierającymi informacje dotyczące powyższego tematu, również spośród literatury przywoływanej w niniejszym opracowaniu.

Bezpieczeństwo społeczne – założenia definicyjne

Bezpieczeństwo społeczne, zdaniem J. Gierszewskiego, ujmowane jest w literaturze przedmiotu szeroko, obejmując m.in. zagadnienia: patologii społecznych, zabezpieczenia społecznego, pomocy społecznej i aktywności gospodarczo-społecznej warunkującej egzystencję ludzi⁷. A. Skrabacz wskazuje jednocześnie, że stanowi jedną z kategorii bezpieczeństwa narodowego rozumianego jako naczelną misję całego społeczeństwa i państwa, polegającą na realizacji dwóch najważniejszych funkcji: ochrony i obrony interesów narodowych przed rzeczywistymi i potencjalnymi zagrożeniami oraz tworzenia odpowiednich warunków niezbędnych do politycznego, społecznego, gospodarczego i kulturowego rozwoju narodu⁸. J. Gierszewski nadmienia ponadto, że państwo przypisuje sobie główną odpowiedzialność za efektywne funkcjonowanie systemu i to ono wskazuje priorytety działań w tej materii. „Ważne staje się określenie związku współzależności poziomu bezpieczeństwa społecznego od skuteczności instytucji”⁹, co oznacza, że analizie należy poddać nie tylko wspomniany poziom bezpieczeństwa, lecz także proces jego organizowania i zależności z otoczeniem. Do powyższego stanowiska nawiązuje P. Raźniak, dostrzegając w ostatnich latach wzmożone zainteresowanie bezpieczeństwem społecznym organów państwowych, do kompetencji których należy troska o obywateli bez względu na ich status społeczny i materialny oraz podejmowanie działań mających za zadanie uniknięcie wytworzenia się grupy „upośledzonych” ekonomicznie¹⁰. M. Leszczyński sądzi z kolei, że wspomniane bezpieczeństwo będzie oznaczać całokształt działań prawnych i organizacyjnych podejmowanych przez podmioty rządowe (krajowe i międzynarodowe), pozarządowe i obywateli, mające na celu zagwarantowanie odpowiedniego poziomu życia społeczeństwa (w skali indywidualnej i zbiorowej) i niedopuszczenie do jego marginalizacji i wykluczenia¹¹. K. Marczuk oddzieliła natomiast kategorie bezpieczeństwa socjalnego i społecznego, gdzie pierwsza ogranicza się jedynie

⁷ J. Gierszewski, *Bezpieczeństwo społeczne jako dziedzina bezpieczeństwa narodowego*, „Historia i Polityka” 2018, nr 23(30), s. 26.

⁸ A. Skrabacz, *Bezpieczeństwo społeczne. Podstawy teoretyczne i społeczne*, Dom Wydawniczy Elipsa, Warszawa 2012, s. 27.

⁹ J. Gierszewski, op. cit., s. 26.

¹⁰ P. Raźniak, *Wpływ poziomu bezpieczeństwa społecznego na migracje ludności w Polsce*, „Bezpieczeństwo. Teoria i Praktyka” 2012, nr 4 (IX), s. 41.

¹¹ M. Leszczyński, *Bezpieczeństwo społeczne a współczesne państwo*, „Zeszyty Marynarki Wojennej” 2011, Rok LII, Nr 2 (185), s. 125.

do zapewnienia środków do życia, druga stanowi pojęcie szersze, oznaczające nie tylko zaspokojenie podstawowych potrzeb egzystencjalnych, ale również „daje perspektywę rozwoju człowieka”¹². Również P. Majer i A. Urbanek dostrzegają wieloaspektowość opisywanego zagadnienia i podobnie do przywoływanej powyżej autorki dostrzegają silny związek bezpieczeństwa społecznego z socjalnym, podkreślając jednak, że oznacza nie tylko zapewnienie ochrony egzystencji człowieka, ale również umożliwienie jego rozwoju. W osiągnięciu powyższego celu ma pomóc połączenie działalności dwóch podstawowych podmiotów, tj. państwa i społeczeństwa¹³.

Interesujące poznawczo stanowisko, zwłaszcza w kontekście przedmiotu badawczego niniejszej pracy, zaproponował M. Brzeziński, określając bezpieczeństwo społeczne mianem społeczno-kulturowego, będącego jednym z pięciu sektorów bezpieczeństwa¹⁴ i charakteryzującego się ścisłym powiązaniem z jednostką i społeczeństwem¹⁵. Interpretuje je poprzez odwołanie do dwóch obszarów tematycznych: kulturowego, związanego tożsamością kolektywną (grup społecznych), i socjalnego, związanego z tożsamością indywidualną (jednostek). Pierwszy z wymienionych dotyczy zbiorowości, np. wspólnot lokalnych lub narodów usytuowanych w odniesieniu do odmiennych (np. kulturowo, rasowo, religijnie etc.) grup społecznych. Drugi wiąże się z ekonomicznymi aspektami istnienia pojedynczych osób i warunkuje ich identyfikację ze społeczeństwem, przybierając formy zarówno pełnej partycypacji w życiu grupy, jak i wykluczenia oraz marginalizacji¹⁶. Kolejną koncepcję, godną odnotowania w aspekcie problematyki mniejszości narodowych i etnicznych, zaproponował M. Kubiak, słusznie zauważając, że integralnym elementem polityki bezpieczeństwa społecznego są zagrożenia społeczne, które w istotny sposób wpływają na jakość i standard życia ludzi. Wyróżnił wśród nich socjalne (pierwotne), tj. m.in. bezrobocie, głód i bezdomność, warunkujące wystąpienie drugiej kategorii – zagrożeń psychospołecznych (wtórnych), np. przestępczość, korupcję i uzależnienia. Zdaniem autora grupy mniejszościowe są szczególnie narażone na oddziaływanie niebezpieczeństw społecznych, ponieważ oprócz wymienionych powyżej dodatkowo pojawia się groźba utraty przez nie własnej odrębności etnicznej, co jest związane z zamieszkaniem w środowisku zdominowanym przez inną, większą społeczność narodową. Tym samym „obok rozwiązywania codziennych problemów socjalno-bytowych [...] muszą [...] troszczyć się nade wszystko o swoje zintegrowane trwanie, przetrwanie i rozwój”¹⁷. Za autorem można skonstatować, że bezpieczeństwo społeczne mniejszości narodowej i/lub etnicznej będzie oznaczało nie tylko pewność jej przetrwania przy zachowaniu własnej odrębności, ale również zagwarantowanie przez państwo możliwości rozwoju, skodyfikowane w normach prawa krajowego i międzynarodowego.

¹² K. Marczyk, *Bezpieczeństwo społeczne: potrzeba szerokiego ujęcia. Implikacje dla Polski* [w:] *Bezpieczeństwo społeczne. Pojęcia. Uwarunkowania. Wyzwania*, red. A. Skrabacz, S. Sulowski, Dom Wydawniczy Elipsa, Warszawa 2012, s. 32.

¹³ P. Majer, A. Urbanek, *Bezpieczeństwo społeczne. Ewolucja, instytucje, zagrożenia*, Editions Spotkania, Warszawa 2016, s. 63.

¹⁴ Pozostałe sektory bezpieczeństwa to: polityczny, militarny, ekonomiczny i ekologiczny.

¹⁵ M. Brzeziński, *Bezpieczeństwo społeczne z perspektywy bezpieczeństwa wewnętrznego*, „Zeszyty Naukowe WSOWL” 2013, nr 3 (169) 2013, s. 6–7.

¹⁶ Ibidem, s. 9.

¹⁷ M. Kubiak, *Bezpieczeństwo społeczne mniejszości narodowych i etnicznych w Polsce*, [w:] A. Skrabacz, S. Sulowski, op. cit., s. 209–210.

Mniejszości narodowe i etniczne w Polsce

Zgodnie z Ustawą mniejszością narodową będzie społeczność obywateli Polski, która spełnia łącznie następujące warunki: jest mniej liczna od pozostałej ludności kraju; istotnie odróżnia się od pozostałej większości; dąży do zachowania własnej kultury, języka lub tradycji; posiada świadomość swojej historycznej wspólnoty narodowej, będąc ukierunkowana na jej wyrażanie i ochronę; zamieszkuje obecne terytorium Rzeczypospolitej Polski od co najmniej 100 lat i utożsamia się z narodem zorganizowanym we własnym państwie¹⁸. Z kolei mniejszością etniczną będzie społeczność spełniająca wszystkie powyższe warunki za wyjątkiem posiadania własnego państwa. W Polsce występuje dziewięć mniejszości narodowych: białoruska, czeska, litewska, niemiecka, ormiańska, rosyjska, słowacka, ukraińska i żydowska oraz cztery etniczne: karaimeńska, lemkońska, romska i tatarska. Poniżej zamieszczono charakterystykę każdej z wymienionych grup, uwzględniając m.in. ich liczebność, wyznawaną religię, miejsce zamieszkania i język ojczysty.

Prawosławie stanowi dominujące wyznanie wśród przedstawicieli mniejszości **białoruskiej** w Polsce. Występuje ona głównie w województwie podlaskim, zwłaszcza w jego południowo-wschodniej części. Najważniejszym ośrodkiem życia narodowego społeczności jest Białystok, w którym siedziby posiada większość jej organizacji (w tym największa z nich – Związek Białoruski w RP). Według danych szacunkowych w Polsce mieszka między 200 a 300 tysięcy przedstawicieli charakteryzowanej grupy¹⁹, ale urzędowe dane wskazują na 43 878 deklaracji narodowości białoruskiej udzielonych w trakcie NSP 2011²⁰.

Największe skupisko **Czechów** znajduje się w Żelowie, w województwie łódzkim i jest skupione wokół parafii ewangelicko-reformowanej oraz działającego od 2010 r. Stowarzyszenia Czechów w Polsce²¹. Oprócz wspomnianej lokalizacji niewielkie skupisko społeczności występuje również w okolicach Bełchatowa, w Kotlinie Kłodzkiej²² i w Lublinie²³. Dane szacunkowe wskazują na obecność ok. trzech tysięcy przedstawicieli grupy i takie wskaźniki potwierdził NSP 2011, wykazując liczbę 2831 deklaracji²⁴.

Posiadająca charakter autochtoniczny²⁵ i wyznająca religię rzymskokatolicką mniejszość **litewska** zamieszkuje głównie w zwartych skupiskach ziemie wchodzące niegdyś

¹⁸ Ustawa z dnia 6 stycznia 2005 r. o mniejszościach narodowych i etnicznych oraz o języku regionalnym (Dz.U. z 2005 r. Nr 17, poz. 141 z późn. zm.)

¹⁹ A. Idzior, *Białorusini. Organizacje białoruskie w Polsce* [w:] *Stowarzyszenia mniejszości narodowych, etnicznych i postulowanych w Polsce po II wojnie światowej*, red. S. Dudra i B. Nitschke, Zakład Wydawniczy NOMOS, Kraków 2013, s. 58–59.

²⁰ <http://mniejszosci.narodowe.ms.gov.pl/mne/mniejszosci/charakterystyka-mniejs/6480, Charakterystyka-mniejszosci-narodowych-i-etnicznych-w-Polsce.html>, data dostępu: 21 marca 2019 r.

²¹ Ibidem, data dostępu: 21 marca 2019 r.

²² W rejonie Kudowy-Zdroju.

²³ H. Chałupczak, T. Browarek, *Mniejszości narodowe w Polsce 1919–1995*, Wydawnictwo UMCS, Lublin 2000, s. 223.

²⁴ <http://mniejszosci.narodowe.ms.gov.pl/mne/mniejszosci/charakterystyka-mniejs/6480, Charakterystyka-mniejszosci-narodowych-i-etnicznych-w-Polsce.html>, data dostępu: 21 marca 2019 r.

²⁵ Pojęcie „autochton” oznacza przedstawiciela ludności rodzimej (rdzennej), występującej od wielu pokoleń na danym obszarze.

w skład Wielkiego Księstwa Litewskiego (głównie Suwalszczyznę)²⁶. Dane szacunkowe wskazują liczebność populacji między 20 a 25 tysięcy przedstawicieli, natomiast urzędowe, uzyskane w trakcie spisu – 7374²⁷, występującej głównie w północnej części województwa podlaskiego, w powiecie sejneńskim²⁸. Litwini jako jedyna mniejszość w Polsce prowadzi nauczanie w języku ojczystym jako wykładowym²⁹. Najdłużej działającą organizacją jest – powstałe w 1992 r. – Stowarzyszenie Litwinów w Polsce, przekształcone z funkcjonującego od lat pięćdziesiątych XX w. Litewskiego Towarzystwa Społeczno-Kulturalnego³⁰.

Najliczniejszą mniejszością narodową w Polsce są – zamieszkali głównie na obszarze Górnego Śląska – **Niemcy**. Zgodnie z danymi szacunkowymi liczba przedstawicieli oceniana była między 300 a 500 tysięcy osób, w tym głównie w województwie opolskim, gdzie działa największa niemiecka organizacja – Towarzystwo Społeczno-Kulturowe Niemców na Śląsku Opolskim. Instytucja ta sukcesywnie uczestniczy w wyborach samorządowych i parlamentarnych, dzięki którym posiada swoich reprezentantów we władzach obieralnych lokalnych (w radach gmin i powiatów, oraz na stanowiskach wójtów i burmistrzów), regionalnych (w Sejmiku Województwa Opolskiego) jak i ogólnopolskich (w Sejmie). Podczas NSP 2011 r. narodowość niemiecką podało 144 238 obywateli RP, z czego 78 157 w Opolskiem³¹.

Przodkowie żyjących w Polsce **Ormian** napływali na ziemie polskie w ramach trzech fal migracyjnych: pierwszej – od XI w., drugiej – po ludobójstwie Ormian w latach 1915–1917³² i trzeciej na początku lat dziewięćdziesiątych XX wieku. Dane szacunkowe oceniają liczebność mniejszości między 5 a 15 tysięcy przedstawicieli³³, natomiast w trakcie NSP 2011 narodowość ormiańską wskazało 1684 obywateli polskich. Są oni głównie „katolikami obrządku ormiańskiego lub łacińskiego lub wiernymi Apostolskiego Kościoła Ormiańskiego”³⁴. Wśród organizacji mniejszości znajdują się m.in.: Fundacja Kultury i Dziedzictwa Ormian Polskich z siedzibą w Warszawie i Ormiańskie Towarzystwo Kulturalne z siedzibą w Krakowie.

²⁶ D. Górecki, *Sytuacja mniejszości litewskiej w Polsce. Stan prawny i jego realizacja*, „Studia Iuridica Lublinensia” 2014, nr 22, s. 573.

²⁷ <http://mniejszosci.narodowe.mswia.gov.pl/mne/mniejszosci/charakterystyka-mniejs/6480>, Charakterystyka-mniejszosci-narodowych-i-etnicznych-w-Polsce.html, data dostępu: 21 marca 2019 r.

²⁸ K. Wójcikowska, *Mniejszość litewska w Polsce*, „Infos. Zagadnienia Społeczno-Gospodarcze” 2013, nr 7 (144), s. 1. W gminie Puńsk Litwini stanowią ok. 80% mieszkańców. W Sejnach ma siedzibę najważniejsza organizacja mniejszości – Stowarzyszenie Litwinów w Polsce.

²⁹ M. Barwiński, *Mniejszość litewska w Polsce. Studium przypadku gminy Puńsk*, „Studia Obszarów Wiejskich” 2014, Tom 35, *Regionalny wymiar przemian polskiej wsi – aspekty społeczne i środowiskowe = Regional Dimension of Changes in Polish Rural Areas – Social and Environmental Aspect*, s. 143.

³⁰ <http://lietuva.pl/index-old.php?language=pl&page=178>, data dostępu: 8 kwietnia 2019 r.

³¹ A. Szczepański, *Komitet Wyborczy Wyborców Mniejszość Niemiecka w wyborach parlamentarnych w 2015 r.* [w:] *Populizm jako narzędzie marketingu politycznego*, red. M. Nowina-Konopka, K. Glinka, R. Miernik, Uniwersytet Jana Kochanowskiego w Kielcach, Kielce 2017, s. 145–147.

³² W jego trakcie Turcy wymordowali ok. 1–1,5 mln Ormian.

³³ Ł. Łotocki, *Mniejszość ormiańska w Polsce. Tożsamość. Ocena społeczeństwa polskiego. Relacje z nowymi migrantami*, „Raporty i Analizy Instytutu Polityki Społecznej”, Seria „Raporty Migracyjne” 2005, nr 5, s. 3–6. Przywoływany już *Raport* wskazuje między pięć a osiem tysięcy obywateli RP.

³⁴ <http://mniejszosci.narodowe.mswia.gov.pl/mne/mniejszosci/charakterystyka-mniejs/6480>, Charakterystyka-mniejszosci-narodowych-i-etnicznych-w-Polsce.html, data dostępu: 21 marca 2019 r.

Zamieszkujący Polskę przedstawiciele mniejszości **rosyjskiej** wywodzą się z dwóch fal migracyjnych: pierwszej mającej miejsce pod koniec XVIII w.³⁵ i drugiej – przebiegającej w trakcie XIX w., w okresie rozbiorów. Pewna część osób deklarujących narodowość rosyjską, ale nieposiadająca statusu mniejszości narodowej, wywodzi się z kolejnych fal migracyjnych w XX w. – pierwszej – po Rewolucji Październikowej, drugiej – trwającej przez cały okres powojenny do 1989 r. i trzeciej – po rozpadzie ZSRR. Rosjanie mieszkający w Polsce są w zdecydowanej większości wyznawcami prawosławia, a ich liczebność szacowano między 10 a 15 tysięcy osób. W trakcie NSP 2011 narodowość rosyjską zadeklarowało 8796 obywateli polskich, zamieszkałych głównie w województwach mazowieckim, dolnośląskim i śląskim. Wśród organizacji społeczności można wskazać m.in. działające od 1991 r. Rosyjskie Stowarzyszenie Kulturalno-Oświatowe i Stowarzyszenie Staroobrzędowców w Polsce³⁶.

Mniejszość **słowacka** jako ludność autochtoniczna zamieszkuje północne części Spiszu i Orawy, ale „pochodzący z tych terenów Słowacy mieszkają także [...] na Śląsku i w innych regionach Polski”³⁷. Dane szacunkowe wskazywały, że liczebność opisywanej mniejszości oscylowała między 10 a 20 tysiącami osób, będącymi głównie wyznawcami rzymskiego katolicyzmu³⁸. W trakcie NSP 2011 narodowość słowacką wskazało 2740 obywateli RP, skoncentrowanych przede wszystkim w województwie małopolskim, ale także w śląskim i mazowieckim. Najważniejszą organizacją mniejszości jest Towarzystwo Słowaków w Polsce³⁹.

Mniejszość **ukraińska** to społeczność żyjącą w rozproszeniu na terenie północnej i zachodniej Polski, dokąd została wysiedlona w wyniku Akcji „Wisła”⁴⁰. Część grupy pozostała jednak w swoich historycznych ojczyznach i występuje nadal we wschodnich województwach Rzeczypospolitej: podkarpackim, lubelskim i podlaskim. Dane szacunkowe wskazywały na liczebność populacji między 200 a 300 tysięcy osób, natomiast uzyskane w trakcie NSP 2011 odnotowały 38 797 obywateli RP. Mieszkają głównie w następujących województwach: warmińsko-mazurskim, zachodniopomorskim i pomorskim⁴¹.

Ostatnią mniejszością narodową są **Żydzi**, którzy – zdaniem A. Orla-Bukowskiej – „byli od początku historii Polski (w X w. pojawiają się pierwsze wzmianki o nich), są i będą zawsze z nami. Jest to grupa inna, pochodząca z innych ziem, ale żyje z Polakami na terytoriach pol-

³⁵ W XVII w. doszło do rozłamu w rosyjskiej cerkwi prawosławnej i wyznawcy nowej grupy wyznaniowej (tzw. staroobrzędowcy) zostali zmuszeni do emigracji z Cesarstwa Rosyjskiego w związku prześladowaniami religijnymi. Zamieszkali głównie na terenie Suwalszczyzny i Mazur.

³⁶ <http://mniejszosci.narodowe.mswia.gov.pl/mne/mniejszosci/charakterystyka-mniejs/6480, Charakterystyka-mniejszosci-narodowych-i-etnicznych-w-Polsce.html>, data dostępu: 21 marca 2019 r.

³⁷ J. Ciągwa, *Słowacka mniejszość narodowa w Polsce w latach 1920–1996* [w:] *Mniejszości narodowe w Polsce*, red. Z. Kurcz, Wydawnictwo Uniwersytetu Wrocławskiego, Wrocław 1997, s. 181.

³⁸ H. Chałupczak, T. Browarek, op. cit., s. 228.

³⁹ <http://mniejszosci.narodowe.mswia.gov.pl/mne/mniejszosci/charakterystyka-mniejs/6480, Charakterystyka-mniejszosci-narodowych-i-etnicznych-w-Polsce.html>, data dostępu: 21 marca 2019 r.

⁴⁰ Akcja pacyfikacyjna o charakterze wojskowym, przeprowadzona w latach 1947–1950 przeciw Ukraińskiej Powstańczej Armii działającej na obszarze południowo-wschodniej Polski. W jej wyniku oprócz likwidacji UPA dokonano masowych wysiedleń ludności ukraińskiej i łemkowskiej na tereny tzw. Ziemi Odzyskanych.

⁴¹ <http://mniejszosci.narodowe.mswia.gov.pl/mne/mniejszosci/charakterystyka-mniejs/6480, Charakterystyka-mniejszosci-narodowych-i-etnicznych-w-Polsce.html>, data dostępu: 21 marca 2019 r.

skich tak długo, iż można powiedzieć, że jest prawie autochtoniczna⁴². Dane szacunkowe umieszczone w *Raporcie* informowały o istnieniu diaspory rozproszonej po całym kraju, liczącej między 8 a 10 tysięcy osób⁴³. Zgodnie z wynikami uzyskanymi w trakcie NSP 2011 narodowość żydowską wskazało 7353 obywateli polskich, zamieszkałych głównie w następujących województwach: mazowieckim, dolnośląskim i małopolskim⁴⁴.

Najmniejszą spośród mniejszości etnicznych są **Karaimi**, według tradycji sprowadzeni z Krymu przez wielkiego księcia Witolda i osiedleni przez niego na przelomie XIV i XV w. w okolicach Wilna i Trok. Przedstawiciele grupy wyznają karaimizm – religię wywodzącą się z judaizmu i posługującą się alfabetem hebrajskim⁴⁵. Dane statystyczne wskazują na występowanie w Polsce niewielkiej, liczącej od ok. 150 do 250 osób społeczności⁴⁶, natomiast w trakcie NSP 2011 narodowość karaimską zadeklarowało 313 obywateli, zamieszkałych m.in. w województwie mazowieckim (98 osób), łódzkim i dolnośląskim (po 46 przedstawicieli)⁴⁷.

Historyczna ojczyzna **Łemków**, zwana Łemkowszczyzną (Łemkowyną) obejmuje obszary Beskidu Niskiego i Sądeckiego. Współcześnie przedstawiciele wskazanej mniejszości etnicznej tylko w niewielkim stopniu zamieszkują ten teren, ponieważ w wyniku Akcji „Wisła” zostali wysiedleni na południowo-zachodnie obszary Polski⁴⁸. Zgodnie z danymi szacunkowymi liczebność populacji oscyluje między 60 a 70 tys. osób, chociaż niektórzy autorzy określali ją na 80 tysięcy⁴⁹. Podczas NSP 2011 narodowość łemkowską podało 9641 obywateli polskich zamieszkałych m.in. w województwach: dolnośląskim, małopolskim i lubuskim. Przedstawiciele grupy są najczęściej wyznawcami prawosławia lub kościoła greckokatolickiego. Najważniejszymi organizacjami są: Stowarzyszenie Łemków w Legnicy i Zjednoczenie Łemków z siedzibą w Gorlicach⁵⁰.

Tatarzy osiedlili się w Polsce w XIV w. i od początku istotnie odróżniali się od otoczenia dzięki m.in.: religii (muzułmańskiej), kulturze, tradycji i językowi narodowemu, który jednak zatracili stosunkowo szybko w procesie asymilacji. Dane szacunkowe określają liczebność grupy na ok. 5 tysięcy osób z zastrzeżeniem, że nie wszyscy z nich, mimo deklaracji tatarskiego pochodzenia, są wyznawcami islamu⁵¹. W trakcie NSP 2011 narodowość tatarską wskazało 1828 polskich obywateli, zamieszkałych głównie w województwach: podlaskim,

⁴² A. Orla-Bukowska, *Żydzi jako „inni” w Polsce* [w:] *Inni swoi. Studia z problematyki etnicznej*, red. D. Berlińska, K. Frysztański, Stowarzyszenie Instytut Śląski Państwowy Instytut Naukowy – Instytut Śląski w Opolu, Opole 1996, s. 113.

⁴³ *Raport dla Sekretarza Generalnego Rady Europy...*, s. 15.

⁴⁴ <http://mniejszosci.narodowe.mswia.gov.pl/mne/mniejszosci/charakterystyka-mniejs/6480, Charakterystyka-mniejszosci-narodowych-i-etnicznych-w-Polsce.html>, data dostępu: 21 marca 2019 r.

⁴⁵ K. Dziątko, *Mniejszości etniczne w Polsce – Karaimi*, <http://etnologia.pl/polska/teksty/mniejszosci-etniczne-w-polsce-karaimi.php>, data dostępu: 27 marca 2019 r.

⁴⁶ A. Rykała, *Mniejszość religijna – mniejszość etniczna – wspólnota kulturowa. Uwagi na temat genezy, aktywności i tożsamości Karaimów w Polsce*, „Acta Universitatis Lodzensis. Folia Geographica Socio-Oeconomica” 2011, nr 11, s. 29. Podobne dane – 200 osób – podaje *Raport*.

⁴⁷ <http://mniejszosci.narodowe.mswia.gov.pl/mne/mniejszosci/charakterystyka-mniejs/6480, Charakterystyka-mniejszosci-narodowych-i-etnicznych-w-Polsce.html>, data dostępu: 21 marca 2019 r.

⁴⁸ J. Plewko, *Mniejszości narodowe i etniczne oraz społeczności języka regionalnego a samorząd terytorialny w Polsce*, Towarzystwo Naukowe Katolickiego Uniwersytetu Lubelskiego, Lublin 2009, s. 88.

⁴⁹ J. Żurko, *Łemkowie – między grupą etniczną a narodem* [w:] Z. Kurecz (red.), op. cit., s. 53.

⁵⁰ <http://mniejszosci.narodowe.mswia.gov.pl/mne/mniejszosci/charakterystyka-mniejs/6480, Charakterystyka-mniejszosci-narodowych-i-etnicznych-w-Polsce.html>, data dostępu: 21 marca 2019 r.

⁵¹ A. M. Piwko, *Związki i stowarzyszenia tatarskie w Polsce*, „Nurt SVD” 2017, nr 2, s. 10–11.

mazowieckim i pomorskim⁵². W Bohonikach (w województwie podlaskim) funkcjonuje od 2004 r. Związek Tatarów Rzeczypospolitej Polskiej.

Charakteryzując mniejszość **romską**, określaną również jako **cygańską** – należy zauważyć istotną tendencję do wyłącznego określania jej mianem „Romów”, z pominięciem jej tradycyjnej nazwy – „Cyganów”. Sytuacja taka została zapoczątkowana w 1971 r. podczas I Światowego Kongresu Cyganów w Orpington, w trakcie którego przedstawiono postulat zastąpienia wskazania „Cygan” właśnie – „Romem”. Pierwsze z wymienionych miało, zdaniem uczestników Kongresu, wzbudzać negatywne skojarzenia, natomiast drugie – być pozbawione pejoratywnej konotacji. Zmianę trendu dostrzeżę się dobitnie w dokumentach związanych z systemem społecznym Unii Europejskiej, gdzie dodatkowo obok określenia „Romowie” stosowana jest także nazwa *Travellers*⁵³. W tym miejscu należy odnotować, że przeciwny niniejszym zabiegom jest m.in. badacz tematyki L. Mróz, wskazujący, że nawet przedstawiciele charakteryzowanej społeczności identyfikują się jako „Cyganie”, a nie postulowani „Romowie”. Jego zdaniem w powszechnej świadomości, zwłaszcza wśród osób spoza mniejszości, „zaczęto uważać (słowo „Cygan” – przyp. autora) za określenie o charakterze pejoratywnym. Poprawność polityczna powoduje, że przedstawiciele władz, organizacji pozarządowych, a także dziennikarze obawiają się używać określenia „Cygan”, by ich nie urazić; niepisany obowiązek stało się używanie określenia „Rom”. Ta nadgorliwość nie objęła większości krajów Europy Zachodniej, a używanie określenia „Cygan” (Gitano, Gypsy, Tsigane, Zigeuner itd.) nie prowadzi do oskarżeń o nietolerancję i pogardzanie tą mniejszością etniczną”⁵⁴. L. Bończuk⁵⁵ zgadza się z powyższym założeniem i zwraca ponadto uwagę na fakt, że słowo „Rom” jest nazwą własną grupy etnicznej i w języku romani⁵⁶ posiada trzy znaczenia: Cygan, mężczyzna i człowiek⁵⁷. Mając powyższe na uwadze, zdecydowano na potrzeby niniejszego artykułu na używanie zamiennie obu określeń charakteryzowanej społeczności, definiując ją zarówno jako „Romów”, ale również – „Cyganów”.

„Z nieznanych dotąd przyczyn Cyganie zamieszkujący Indie północno-zachodnie rozpoczęli ok. IX–X w. wędrówkę na zachód. Przez wieki nieznanne było pochodzenie Cyganów (Romów). Krążyło wiele legend o pokutnikach z Egiptu i innych krajów. Wyróżniali się ubiorem, niezrozumiałym dla otoczenia językiem”⁵⁸. Indyjskie pochodzenie grupy wskazuje obok L. Bończuka również A. Szyszko, nadmieniając jednak, że w literaturze przedmiotu początek migracji wskazywany jest już na VI i VII w., tj. moment poprzedzający ekspansję islamu na subkontynent indyjski⁵⁹. W XIV w. obecność Cyganów odnotowano w greckoję-

⁵² <http://mniejszosci.narodowe.mswia.gov.pl/mne/mniejszosci/charakterystyka-mniejs/6480, Charakterystyka-mniejszosci-narodowych-i-etnicznych-w-Polsce.html>, data dostępu: 21 marca 2019 r.

⁵³ M. Szweczyk, *Unia Europejska i Romowie. System wobec kultury etnicznej*, Wyższa Szkoła Informatyki i Zarządzania z siedzibą w Rzeszowie, Muzeum Okręgowe w Tarnowie, Tarnów 2013, s. 29–32

⁵⁴ L. Mróz, *Cygan czy Rom. Konteksty znaczeń* [w:] *Romowie w Europie. Tożsamość i współczesne wyzwania*, red. J. Faryś, P. J. Krzyżanowski, B. A. Orłowska, Państwowa Wyższa Szkoła Zawodowa im. Jana z Paradyża w Gorzowie Wielkopolskim, Gorzów Wielkopolski 2014, s. 29.

⁵⁵ L. Bończuk, *Cyganie/Romowie – szkic historyczny* [w:] *Inni – ale tacy sami!*, red. K. Wiercińska, Towarzystwo Przyjaciół Nauk w Legnicy, Legnica 2011, s. 14.

⁵⁶ Język romani – język, którym posługują się Romowie (Cyganie).

⁵⁷ L. Bończuk, op. cit., s. 14.

⁵⁸ Ibidem, s. 13.

⁵⁹ A. Szyszko, *O indyjskiej genezie Cyganów* [w:] *Romowie 2009*, red. B. Wiegł, Wydawnictwo Szkoły Wyższej Psychologii Społecznej, Warszawa 2009, s. 18.

zycznym terytorium Bizancjum, a sto lat później – w całej Europie. W XVI w. wędrowka tego koczowniczego ludu została zatrzymana w Mołdawii i Siedmiogrodzie (gdzie stali się niewolnikami), skąd – po uwolnieniu w drugiej połowie XIX w. – ruszyli w dalszą drogę po „starym kontynencie” i Afryce. Do Polski nieznanymi liczebnie przedstawiciele grupy Bergitka Roma⁶⁰ dotarli na przełomie XIV i XV w. z południa (od strony Węgier), natomiast liczniejsza społeczność, Polska Roma⁶¹ – w XVI stuleciu z Europy Zachodniej (głównie państw niemieckich), w obawie przed trwającymi tam prześladowaniami. Kolejne grupy – Lowarzy⁶² i Kelderasze⁶³ dotarły na ziemie polskie po 1850 r. Przed wybuchem I wojny światowej, w jej trakcie, a także w dwudziestoleciu międzywojennym nadal trwały wędrowki Cyganów. Podczas II wojny światowej miała miejsce masowa zagłada grupy, w wyniku której zginęło ok. 500 tysięcy Cyganów europejskich, stanowiących połowę populacji na świecie⁶⁴. W powojennej Polsce ocaleni wrócili do koczowniczego trybu życia, wzbudzając sprzeciw władzy państwowej, usiłującej upowszechnić wśród nich produktywizację zawodową i osiadły tryb życia. Zamierzeniu temu miała służyć uchwała rządu *O pomocy ludności cygańskiej przy przechodzeniu na osiadły tryb życia z 1952 r.*, której ograniczony zakres stosowania ograniczał niepisany system norm mniejszości, tzw. romanipen⁶⁵. W tej sytuacji od 1964 r. zmuszano Cyganów do zaprzestania wędrowek i podjęcia osiadłego trybu życia, co czyniono za pomocą obowiązkowej rejestracji i osiedlenia, a także wysokich kar nałożonych na osoby niepodporządkowujące się prawu⁶⁶.

We współczesnej Polsce oprócz wspomnianych uprzednio czterech grup występują również mniej liczne⁶⁷, którymi są: Chaładytka Roma⁶⁸, Sasytka Roma⁶⁹ i Sinti⁷⁰. Dane

⁶⁰ Bergitka Roma – (Polscy Cyganie Wyżynni) – romska (cygańska) grupa etniczna, tradycyjnie trudniąca się muzyką i kowalstwem, stosunkowo wcześniej zdecydowała się na prowadzenie osiadłego trybu życia. Przed II wojną światową zamieszkiwała głównie tereny wiejskie wzdłuż linii Karpat, a po 1945 r. również większe miasta regionu (np. Tarnów, Kraków i Rzeszów). Wśród pozostałych grup mniejszości romskiej wskazywana jest jako posiadająca niski status społeczny, związany z liberalnym przestrzeganiem zasad romanipen.

⁶¹ Polska Roma (Polscy Cyganie Nizinni) – najliczniejsza romska (cygańska) grupa etniczna w Polsce, charakteryzująca się stosunkowo wysokim poziomem hermetyczności, tradycyjnie trudniąca się m.in. kowalstwem, metalurgią, muzykowaniem i handlem końmi.

⁶² Lowarzy (Lovari) – romska (cygańska) grupa etniczna wywodząca się z terenu historycznych Węgier (Siedmiogrodu), tradycyjnie trudniąca się handlem końmi.

⁶³ Kelderasze (Kelderari, od rumuńskiego słowa *căldare* – „kocioł”) – romska (cygańska) grupa etniczna wywodząca się z terenu Mołdawii i Wołoszczyzny, tradycyjnie trudniąca się kotlarstwem i naprawą naczyń kuchennych (ich cynowaniem).

⁶⁴ L. Bończuk, op. cit., s. 13–17.

⁶⁵ Romanipen – niepisany kodeks postępowania ludności romskiej (cygańskiej), obejmujący m.in. wzajemne relacje w ramach społeczności, stosunki z nie-Cyganami (tzw. Gadziami), prawa, tabu i sankcje grożące za ich złamanie.

⁶⁶ L. Bończuk, op. cit., s. 13–17.

⁶⁷ L. Filipiak, *Kwestia romska w polskiej polityce okresu transformacji* [w:] *Kwestia romska w polityce państw Europy Środkowej i Wschodniej*, red. T. Szyszlak, Fundacja Integracji Społecznej Prom, Centrum Badań Partnerstwa Wschodniego, Wrocław 2011, s. 29–31.

⁶⁸ Chaładytka Roma (tzw. Romowie rosyjscy) – romska (cygańska) grupa etniczna wywodząca się z terenów byłych Kresów Wschodnich II Rzeczypospolitej.

⁶⁹ Sasytka Roma (tzw. Romowie niemieccy) – romska (cygańska) grupa etniczna wywodząca się z terenów byłego zaboru pruskiego.

⁷⁰ Sinti – niewielka romska (cygańska) grupa etniczna pochodząca z terenów Niemiec.

szacunkowe wskazywały, że w Polsce mieszkało na początku XXI w. ok. 20–30 tysięcy Romów, natomiast uzyskane w trakcie NSP informują, że przynależność do opisywanej narodowości zgłosiło 16 725 obywateli polskich, zamieszkałych głównie w następujących województwach: dolnośląskim, małopolskim i śląskim⁷¹. Społeczność cygańska w Polsce zrzeszona jest w kilkudziesięciu organizacjach, w tym liczącej ok. 40 instytucji – Federacji Romskiej „FROM”.

Ochrona praw mniejszości narodowych i etnicznych

Najważniejszym aktem prawnym, determinującym funkcjonowanie systemu ochrony jest Konstytucja Rzeczypospolitej Polskiej z 2 kwietnia 1997 r.⁷². W swojej preambule: „my, Naród Polski – wszyscy obywatele Rzeczypospolitej” wskazuje adresata ustawy zasadniczej, którym są wszyscy obywatele kraju, bez względu na narodowość i pochodzenie etniczne. Natomiast ustępem skierowanym bezpośrednio do odmiennych grup etnicznych jest artykuł 35. określający państwo jako odpowiedzialne za umożliwienie obywatelom należącym do mniejszości „wolność zachowania obyczajów i tradycji oraz rozwoju własnej kultury”⁷³. Ponadto nadaje wspomnianym grupom uprawnienie do tworzenia własnych instytucji edukacyjnych, kulturalnych i służących ochronie tożsamości religijnej. Zapewnia również prawo do partycypowania mniejszości w rozstrzyganiu spraw odnoszących się do jej tożsamości kulturowej. Trafnie konstataje M. Kubiak fakt, że cytowany ustęp Konstytucji – oprócz wskazania organizmu państwowego jako odpowiedzialnego za zapewnienie bezpieczeństwa społecznego mniejszościom narodowym i etnicznym – „prezentuje zindywidualizowane podejście do ochrony tej mniejszości, nie powodując powstawania praw grupowych, ponieważ podmiotem praw konstytucyjnych są jedynie osoby fizyczne – jednostki”⁷⁴.

Kolejnym ważkim, przywoływanym już w niniejszym artykule dokumentem, jest Ustawa o mniejszościach narodowych i etnicznych oraz o języku regionalnym⁷⁵, w której zdefiniowano kategorie mniejszości narodowej i etnicznej. Ponadto dokument m.in.: wprowadza zasadę swobodnego, samookreślenia przynależności (lub też jej braku) do wybranej mniejszości; zakazuje podejmowania środków mających na celu przymusową asymilację niepolskich grup narodowych (w szczególności przez zmianę proporcji etnicznych na obszarach zamieszkałych przez mniejszość) oraz zakazuje dyskryminacji mniejszości i zobowiązuje władze do ich ochrony (np. pod względem ekonomicznym, społecznym i kulturalnym). Dodatkowo, uzupełniając następujące akty prawne: Ustawę z dnia 7 października 1999 r. o języku polskim⁷⁶ i Ustawę z dnia

⁷¹ <http://mniejszosci.narodowe.mswia.gov.pl/mne/mniejszosci/charakterystyka-mniejs/6480, Charakterystyka-mniejszosci-narodowych-i-etnicznych-w-Polsce.html>, data dostępu: 21 marca 2019 r.

⁷² Konstytucja Rzeczypospolitej Polskiej z 2 kwietnia 1997 r. (Dz.U. z 1997 r. Nr 78, poz. 483 z późn. zm.)

⁷³ Ibidem.

⁷⁴ M. Kubiak, op. cit., s. 214.

⁷⁵ Ustawa z dnia 6 stycznia 2005 r. o mniejszościach narodowych i etnicznych oraz o języku regionalnym (Dz.U. z 2005 r. Nr 17, poz. 141 z późn. zm.). Oprócz definicji mniejszości narodowych i etnicznych oraz wskazania praw przysługujących powyższym grupom ustawa określa także kategorię języka regionalnego i określa uprawnienia społeczności nim się posługującej. Status języka regionalnego zgodnie z ww. ustawą posiada język kaszubski.

⁷⁶ Ustawa z dnia 7 października 1999 r. o języku polskim (Dz.U. z 1999 r. Nr 90, poz. 999 z późn. zm.).

7 września 1991 r. o systemie oświaty⁷⁷, wpisuje ww. mniejszości w dwa podstawowe obszary aktywności społecznej, tj. używania języka ojczystego⁷⁸ oraz oświatę i kulturę⁷⁹. Organem rządowym władnym w sprawach objętych przepisami ustawy jest minister właściwy do spraw wyznań religijnych oraz mniejszości narodowych i etnicznych⁸⁰, natomiast na szczeblu województwa – wojewoda, zobowiązany do współdziałania z organami samorządu terytorialnego i instytucjami społecznymi (w szczególności – mniejszości narodowych i etnicznych). Ponadto na mocy przepisów Ustawy utworzona została Komisja Wspólna Rządu i Mniejszości Narodowych i Etnicznych, pełniąca funkcję opiniodawczo-doradczą Prezesa Rady Ministrów w zakresie wszystkich spraw dotyczących mniejszości⁸¹.

Wśród pozostałych źródeł prawa związanych z zagadnieniem bezpieczeństwa społecznego mniejszości narodowych i etnicznych należy wskazać m.in.: Ustawę z dnia 5 stycznia 2011 r. Kodeks wyborczy⁸², Ustawę z dnia 29 grudnia 1992 r. o radiofonii i telewizji⁸³ oraz Ustawę z dnia 7 kwietnia 1989 r. Prawo o stowarzyszeniach⁸⁴. Pierwszy z wymienionych dokumentów w artykule 197. wskazuje, że listy wyborcze kandydatów na posłów reprezentujących komitety wyborcze zarejestrowanych organizacji mniejszości narodowych mogą korzystać ze zwolnienia z obowiązku przekroczenia progu 5% ważnie oddanych głosów. Drugi – ustawa o radiofonii i telewizji – obowiązuje w artykule 21. publiczną radiofonię i telewizję do „uwzględniania potrzeb mniejszości narodowych i etnicznych [...], w tym emitowanie programów informacyjnych w językach mniejszości narodowych i etnicznych [...]”. Prawo mniejszości narodowych i etnicznych do tworzenia własnych organizacji zapewnia Konstytucja – w przywołanym uprzednio artykule 35., ale kompetencję tę wprowadziła już w 1989 r. ostatnia z wymienionych wyżej ustaw – Prawo o stowarzyszeniach. Na jej mocy zniesiono „stosowaną wcześniej (w polskim systemie politycznym – przyp. autora) zasadę koncesjonowania stowarzyszeń dla mniejszości”⁸⁵.

Prezentowane powyżej przepisy pozwalają na wskazanie systemu praw podstawowych, odnoszących się do mniejszości narodowych i etnicznych w Polsce. Zgodnie z wykazem zamieszczonym na stronie Ministerstwa Spraw Wewnętrznych i Administracji⁸⁶ (dalej: MSWiA) należą do nich:

⁷⁷ Ustawa z dnia 7 września 1991 r. o systemie oświaty (Dz.U. z 1991 r. Nr 95, poz. 425 z późn. zm.).

⁷⁸ Gwarantując m.in.: prawo do swobodnego używania języka mniejszości w sferze prywatnej i publicznej, stosowania pisowni imion i nazwisk zgodnie z zasadami języka ojczystego, a także – po spełnieniu enumeratywnie wskazanych dodatkowych wymagań – używania go jako języka pomocniczego przed organami gmin oraz posługiwania się tradycyjnymi nazwami w języku mniejszości obok urzędowych – polskich.

⁷⁹ Mniejszości mają zagwarantowane prawo do nauki języka ojczystego lub w języku ojczystym, a także poznawania historii i pielęgnowania własnej kultury.

⁸⁰ Aktualnie jest nim Minister Spraw Wewnętrznych i Administracji.

⁸¹ J. Plewko, op. cit., s. 67–73.

⁸² Ustawa z dnia 5 stycznia 2011 r. Kodeks wyborczy (Dz.U. z 2011 Nr 21, poz. 112 z późn. zm.)

⁸³ Ustawa z dnia 29 grudnia 1992 r. o radiofonii i telewizji (Dz.U. z 1992 r. Nr 7, poz. 34 z późn. zm.).

⁸⁴ Ustawa z dnia 7 kwietnia 1989 r. Prawo o stowarzyszeniach (Dz.U. z 1989 r. Nr 20, poz. 104 z późn. zm.)

⁸⁵ G. Janusz, *Prawo do stowarzyszenia się mniejszości narodowych* [w:] S. Dudra i B. Nitschke (red.), op. cit., s. 16.

⁸⁶ <http://mniejszosci.narodowe.mswia.gov.pl/mne/prawo/zapisy-z-konstytucji-r/6481>, Podstawowe-prawa.html, data dostępu: 5 kwietnia 2019 r.

Tabela nr 1. Podstawowe prawa z zakresu ochrony mniejszości narodowych i etnicznych

| Lp. | Podstawowe prawa mniejszości narodowych i etnicznych |
|-----|---|
| 1 | Zakaz dyskryminacji oraz istnienia organizacji, których program lub działalność zakłada albo dopuszcza nienawiść rasową i narodowościową. |
| 2 | Wolność zachowania i rozwoju własnego języka. |
| 3 | Wolność zachowania obyczajów i tradycji oraz rozwoju własnej kultury. |
| 4 | Prawo do nauki języka i w języku mniejszości. |
| 5 | Prawo do nieskrępowanej możliwości praktyk religijnych. |
| 6 | Prawo do tworzenia własnych instytucji edukacyjnych, kulturalnych oraz takich, których celem jest ochrona tożsamości religijnej. |
| 7 | Prawo do uczestnictwa w rozstrzygnięciu spraw dotyczących własnej tożsamości narodowej. |
| 8 | Preferencje wyborcze dla komitetów wyborczych organizacji mniejszości. |

Źródło: Opracowanie własne na podstawie danych MSWiA

Zapewnienie bezpieczeństwa społecznego mniejszości narodowych i etnicznych, determinowanego spełnieniem wskazanych powyżej praw, wymaga zaangażowania wyspecjalizowanych instytucji czuwających nad przestrzeganiem wymienionej legislatury. Będą wśród nich m.in.: przywoływana już w niniejszej pracy Komisja Wspólna Rządu i Mniejszości Narodowych i Etnicznych, sejmowa Komisja Mniejszości Narodowych i Etnicznych, Wydział Mniejszości Narodowych i Etnicznych, Rzecznik Praw Obywatelskich i pełnomocnicy wojewodów do spraw mniejszości narodowych i etnicznych.

Komisja Wspólna Rządu i Mniejszości Narodowych i Etnicznych jest organem składającym się z przedstawicieli administracji rządowej oraz mniejszości narodowych i etnicznych oraz społeczności posługującej się językiem regionalnym (kaszubskim). Pracami Komisji kieruje dwóch współprzewodniczących – przedstawiciel ministra i reprezentant mniejszości zasiadających w Komisji⁸⁷.

Komisja Mniejszości Narodowych i Etnicznych została powołana do życia jako instytucja wewnętrzna Sejmu RP, funkcjonująca na podstawie jego regulaminu. „Do zakresu działania Komisji należą sprawy związane z utrzymaniem dziedzictwa kulturowego mniejszości narodowych, etnicznych i językowych oraz ochrony ich praw, a także realizacja zasady równego traktowania osób bez względu na ich pochodzenie etniczne i rasowe oraz narodowość”⁸⁸.

Wydział Mniejszości Narodowych i Etnicznych funkcjonuje jako komórka wewnętrzna Departamentu Wyznań Religijnych oraz Mniejszości Narodowych i Etnicznych w ramach MSWiA. Do zakresu jego działań należy m.in.: „opracowywanie propozycji do założeń polityki państwa wobec mniejszości, podejmowanie działań na rzecz respektowania praw osób należących do mniejszości narodowych i etnicznych oraz osób posługujących się językiem regionalnym, rozwiązywania ich problemów, a także mających na celu przeciwdziałanie zjawiskom naruszania ich praw”⁸⁹.

⁸⁷ G. Janusz, *Ochrona praw mniejszości narodowych w Europie*, Wydawnictwo Uniwersytetu Marii Curie-Skłodowskiej, Lublin 2011, s. 610–612.

⁸⁸ <http://www.sejm.gov.pl/sejm8.nsf/agent.xsp?symbol=KOMISJAST&NrKadencji=8&KodKom=MNE>, data dostępu: 9 kwietnia 2019 r.

⁸⁹ <http://mniejszości.narodowe.mswia.gov.pl/mne/prawo/zapisy-z-konstytucji-r/6481>, Podstawowe-prawa.html, data dostępu: 5 kwietnia 2019 r.

Na początku XXI w. w ramach Biura **Rzecznika Praw Obywatelskich** wyodrębniono Samodzielny Wydział Ochrony Praw Cudzoziemców i Mniejszości Narodowych. Pomimo że aktualnie nie istnieje, co warunkuje brakiem wyraźnych wskazań działań Rzecznika z zakresu problematyki mniejszościowej⁹⁰, wynikają one z jego ogólnej kompetencji. Zgodnie z nią Rzecznik stoi na straży wolności i praw człowieka i obywatela określonych w Konstytucji i innych aktach normatywnych. Sprawdza również, czy nie doszło do ich naruszenia „wskutek działania lub zaniechania organów, organizacji i instytucji obowiązanych do przestrzegania i realizacji tych wolności i praw”⁹¹. Współdziała ponadto na rzecz ochrony wymienionych norm m.in. ze stowarzyszeniami, ruchami obywatelskimi i innymi organizacjami (również mniejszości narodowych).

Pelnomocnicy wojewodów do spraw mniejszości narodowych i etnicznych – są ustanawiani przez wojewodów na mocy Ustawy. Zgodnie z *Kodeksem Dobrych Praktyk Pelnomocnika wojewody do spraw mniejszości narodowych i etnicznych*⁹² do ich kompetencji należy m.in.: monitorowanie stosunków etnicznych w województwie, prowadzenie mediacji w sytuacjach konfliktowych, prowadzenie działań służących respektowaniu praw mniejszości narodowych i etnicznych oraz przeciwdziałanie ich naruszeniu i pomoc w rozwiązywaniu problemów mniejszości narodowych i etnicznych oraz zapobieganie ewentualnym konfliktom.

Oprócz wymienionych uprzednio wybranych aktów legislacyjnych w polskim systemie prawnym obowiązuje również szereg źródeł prawa międzynarodowego z zakresu ochrony praw mniejszości narodowych. Wśród ich bogatej oferty należy wskazać m.in. na rozwiązania przyjęte przez Radę Europy⁹³, w tym: Konwencję o Ochronie Praw Człowieka i Podstawowych Wolności z 4 listopada 1950 r.; Europejską Kartę Języków Regionalnych lub Mniejszościowych z 5 listopada 1992 r. i Konwencję o Ochronie Mniejszości Narodowych z 1 lutego 1995 r. Ponadto, zdaniem S. Łodzińskiego, poczesne miejsce w porządku prawnym zajmują dokumenty Organizacji Narodów Zjednoczonych, wśród których wymienił: Międzynarodowy Pakt Praw Obywatelskich i Politycznych z 19 grudnia 1966 r., Konwencję Przeciwko Dyskryminacji w Dziedzinie Oświaty UNESCO z 15 grudnia 1960 r., Międzynarodową konwencję w sprawie likwidacji wszelkich form dyskryminacji rasowej z 7 marca 1966 r. i Konwencję o Prawach Dziecka z 20 listopada 1989 r. Oprócz tego Polska bierze aktywny udział w ramach systemu Organizacji Bezpieczeństwa i Współpracy w Europie, „której standardy ochrony mniejszości narodowych i etnicznych wykorzystwała w systemie traktatów dwustronnych”⁹⁴. Zostały one zawarte po 1991 r. z wszystkimi sąsiedami Polski⁹⁵ i dołączono do nich tzw. klauzule mniejszościowe o ochronie praw osób

⁹⁰ G. Janusz, *Ochrona praw mniejszości narodowych w Europie...*, s. 618.

⁹¹ Ustawa z dnia 15 lipca 1987 r. o Rzeczniku Praw Obywatelskich (Dz.U. 1987 Nr 21 poz. 123 z późn. zm.)

⁹² <http://mniejszosci.narodowe.ms.gov.pl/mne/mniejszosci/podmioty-odpowiedzialn/pelnomocnicy-wojewodow/10203,Kodeks-Dobrych-Praktyk-Pelnomocnika-wojewody-do-spraw-mniejszosci-narodowych-i-e.html>, data dostępu: 9 kwietnia 2019 r.

⁹³ E. Godlewska, M. Lesińska-Staszczuk, *Ochrona praw mniejszości narodowych w Europie [w:] Mniejszości narodowe w państwach Unii Europejskiej. Stan prawny i faktyczny*, red. E. Godlewska, M. Lesińska-Staszczuk, Wydawnictwo Uniwersytetu Marii Curie-Skłodowskiej, Lublin 2013, s. 11–14.

⁹⁴ S. Łodziński, *Równość i różnica. Mniejszości narodowe w porządku demokratycznym w Polsce po 1989 roku*, Wydawnictwo Naukowe Scholar, Warszawa 2005, s. 136–137.

⁹⁵ Z Niemcami 17 stycznia 1991 r., Czechami i Słowacją 6 października 1991 r., Ukrainą 18 maja

należących do mniejszości⁹⁶, zastępujące odrębne umowy bilateralne regulujące status powyższych grup⁹⁷.

Zapewnienie bezpieczeństwa społecznego mniejszości romskiej (cygańskiej) – wybrane inicjatywy

Za wykluczenie społeczne, w tym etniczne, na potrzeby niniejszego artykułu uznano „alienację lub niedostateczny udział jednostek lub grup społecznych w szerszym społeczeństwie, w jego głównych obszarach funkcjonowania oraz instytucjach publicznych, które wynikają z ich cech społecznych, jak np. pochodzenia etnicznego, rasowego itp.”⁹⁸. Mniejszość narodową lub etniczną za grupę wykluczoną uznaje się w sytuacji, gdy zajmuje w społeczeństwie niższą pozycję, posiadającą ograniczony dostęp do istotnych zasobów (np. do wykształcenia), będąc jednocześnie podatną na zagrożenia i dyskryminację. Przynależność do tej grupy będzie często oznaczała dla jej członków trudniejszy start życiowy i gorsze położenie z uwagi na m.in. negatywne traktowanie przez dominującą większość, deprywację i podporządkowanie. Za społeczność zdeprecjonowaną często uważa się Cyganów, głównie zamieszkałych w południowej Polsce, z uwagi na fakt ich stosunkowo niskiego standardu życia, ubóstwa, niedostatku kwalifikacji zawodowych, wykształcenia i stałego źródła utrzymania⁹⁹. Utrwalił się wizerunek Roma jako „reprezentanta narodu bez państwa, o niepełnym wykształceniu, wydającego przedwcześnie swoje córki za mąż, a na dodatek prawie zawsze śpiewającego i tańczącego”¹⁰⁰. Sytuacja taka determinuje fakt, że wśród skarg płynących do Rzecznika Praw Obywatelskich ze strony mniejszości narodowych i etnicznych, najczęściej pochodzi właśnie od Cyganów. Wskazują w nich m.in. na: odmowę pomocy finansowej ze strony instytucji społecznych, uprzedzenia pracodawców, przejawy nietolerancji ze strony władz lokalnych i policji. Zdaniem Rzecznika sytuacja społeczno-ekonomiczna Romów jest najtrudniejszą spośród wszystkich mniejszości w Polsce¹⁰¹, co potwierdza fakt, iż są zaliczani do społeczności „najczęściej stających się obiektem marginalizacji, wykluczenia oraz przestępstw z nienawiści”¹⁰².

W celu przeciwdziałaniu wykluczeniu powyższej grupy oraz włączenia jej w obręb państwa i społeczeństwa, umożliwiając jednocześnie jej nieskrępowany rozwój przy zachowaniu

1992 r., Federacją Rosyjską 22 maja 1992 r., Białorusią 23 czerwca 1992 r. i Litwą 26 kwietnia 1994 r.

⁹⁶ G. Janusz, *Status mniejszości narodowych w Polsce współczesnej*, „Annales Universitatis Mariae Curie-Skłodowska”, sectio K – Politologia VI, 1999, s. 350–351.

⁹⁷ G. Janusz, *Dwustronne porozumienia o prawach mniejszości jako nowa jakość ochrony mniejszości w Europie na przełomie XX i XXI wieku*, „Forum Politologiczne” 2007, tom 5, s. 53.

⁹⁸ A. Jasińska-Kania, S. Łodziński, *Wprowadzenie. Obszary i formy wykluczania etnicznego w Polsce. Koncepcje teoretyczne i badania empiryczne* [w:] *Obszary i formy wykluczenia etnicznego w Polsce. Mniejszości narodowe, imigranci, uchodźcy*, red. A. Jasińska-Kania, S. Łodziński, Wydawnictwo Naukowe Scholar, Warszawa 2009, s. 9.

⁹⁹ Ibidem, s. 17 i 28.

¹⁰⁰ A. Caban, *Opinie na temat społeczności romskiej na forach internetowych* [w:] *Romowie 2007. Od edukacji młodego pokolenia do obrazu w polskich mediach*, red. B. Weigl, M. Formanowicz, Wydawnictwo Szkoły Wyższej Psychologii Społecznej „Academica”, Warszawa 2008, s. 121.

¹⁰¹ S. Łodziński, op. cit., s. 232.

¹⁰² A. Adamczyk, *Romowie – ofiary przestępstw z nienawiści* [w:] *Kwestia romska w kontekście bezpieczeństwa wewnętrznego*, red. E. i T. Szyszlakowie, Fundacja Integracji Społecznej Prom, Centrum Badań Partnerstwa Wschodniego, Wrocław 2013, s. 85.

odmienności i tradycji, podjęto szereg działań prowadzonych przez odpowiednie instytucje. Adresują one swoje prace przede wszystkim do społeczności cygańskiej, chociaż warta odnotowania kampania społeczna – „Jedni z wielu” – została skierowana do polskiej większości. Prowadzona w latach 2013–2015 akcja miała za zadanie zniwelowanie negatywnego stereotypu Romów i upowszechnienia wśród Polaków pozytywnego wizerunku grupy¹⁰³.

W ramach przywoływanej już w artykule Komisji Wspólnej Rządu i Mniejszości Narodowych i Etnicznych utworzono w 2007 r. Zespół do Spraw Romskich, w skład którego wchodzi m.in. delegaci strony rządowej i 22 przedstawiciele mniejszości romskiej – wywodzących się z następujących grup: Polska Roma, Lowarzy, Kelderasz, Bergitka Roma, Chaładytka Roma i Sinti¹⁰⁴. Natomiast wśród programów społecznych należy wskazać działania, których charakterystykę zamieszczono na stronie internetowej MSWiA¹⁰⁵, tj. Pilotażowy program rządowy na rzecz społeczności romskiej w województwie małopolskim na lata 2001–2003, Program na rzecz społeczności romskiej w Polsce, tzw. „Komponent romski” Programu Operacyjnego Kapitał Ludzki, programy stypendialne dla uczniów i studentów pochodzenia romskiego i Program integracji społeczności romskiej w Polsce na lata 2014–2020. Ponadto na stronie umieszczono również podręczniki i publikacje adresowane do osób pracujących z dziećmi romskimi. Poniżej przedstawiono skondensowaną charakterystykę wskazanych inicjatyw.

Pilotażowy program rządowy na rzecz społeczności romskiej w województwie małopolskim na lata 2001–2003 – objęto nim powiaty limanowski, nowosądecki, nowotarski i tatrzański, zamieszkałe przez grupy Bergitka Roma i Polska Roma. Celem programu było doprowadzenie do pełnego uczestnictwa Cyganów w życiu społeczeństwa obywatelskiego i zniwelowanie różnic dzielących tę grupę od reszty otaczającego społeczeństwa. Działania na rzecz poprawy sytuacji mniejszości przebiegały w następujących obszarach: edukacja, zdrowie, przeciwdziałanie bezrobociu, poprawa sytuacji bytowej, bezpieczeństwo, kultura, rozwijanie wiedzy o społeczności romskiej¹⁰⁶.

Program na rzecz społeczności romskiej w Polsce na 2003–2013 – powstał jako ogólnopolska kontynuacja programu pilotażowego. Jako jego główne dążenie wskazano doprowadzenie do pełnego uczestnictwa mniejszości w życiu obywatelskim i zniwelowanie różnic (edukacyjnych, zdrowotnych, higienicznych i zawodowych) w stosunku do reszty społeczeństwa. Założono, że działania zostaną skoncentrowane nie na pomocy doraźnej, ale na wypracowaniu mechanizmów umożliwiających Romom samodzielne osiągnięcie wskazanych wyżej celów¹⁰⁷.

¹⁰³ <http://jednizwielu.pl/>, data dostępu: 11 kwietnia 2019 r. Kampania była prowadzona na Dolnym Śląsku w latach 2012–2013 i między 2014 a 2015 rokiem w następujących województwach: opolskim, śląskim i małopolskim. Przebiegała dzięki zastosowaniu m.in. Internetu (w tym mediów społecznościowych), prasy drukowanej, radia, telewizji, bilbordów, organizowania konferencji i wydawania publikacji naukowych.

¹⁰⁴ A. Adamczyk, *Romowie w polityce państwa polskiego* [w:] *Kwestia romska w polityce państw i w stosunkach międzynarodowych*, red. E. i T. Szyszlakowie, Fundacja Integracji Społecznej Prom, Centrum Badań Partnerstwa Wschodniego, Wrocław 2012, s. 21–22.

¹⁰⁵ <http://mniejszosci.narodowe.mswia.gov.pl/mne/romowie>, data dostępu: 11 kwietnia 2019 r.

¹⁰⁶ http://mniejszosci.narodowe.mswia.gov.pl/mne/romowie/program-na-rzecz-spole/pilotazowy-program-rza/6721_Tresc-pilotazowego-programu-rzadowego-na-rzecz-spolecznosci-romskiej-w-wojewodzt.html, data dostępu: 11 kwietnia 2019 r.

¹⁰⁷ http://mniejszosci.narodowe.mswia.gov.pl/mne/romowie/program-na-rzecz-spole/program-na-rzecz-spole/tresc-programu-na-rzecz/6670_Tresc-Programu.html, data dostępu: 12 kwietnia 2019 r.

„Komponent romski” Programu Operacyjnego Kapitał Ludzki na lata 2007–2013, powstał – jako jedna z jego części – Poddziałanie 1.3.1 – *Projekt na rzecz społeczności romskiej* w ramach Projektu I – *Zatrudnienie i integracja społeczna*. Miał przyczynić się do poprawy bytu Cyganów poprzez podejmowanie działań z zakresu zatrudnienia, edukacji, integracji społecznej, zdrowia i aktywizacji społeczno-zawodowej. Wybór proponowanych projektów na rzecz Romów odbywał się na zasadach konkursowych, a nabór wniosków miał charakter otwarty, tj. bez końcowego terminu składania aplikacji¹⁰⁸.

Wśród **programów stypendialnych dla uczniów i studentów pochodzenia romskiego** wymieniono m.in. następujące: Konkurs stypendialny dla uczniów romskich szczególnie uzdolnionych, realizowany dzięki dotacji Ministra Administracji i Cyfryzacji (przeprowadzono dwie edycje – w 2012 i 2013 roku) oraz Stypendia motywacyjne Ministra Spraw Wewnętrznych i Administracji dla uczniów pochodzenia romskiego uczących się w szkołach ponadgimnazjalnych i studiujących na uczelniach lub będących słuchaczami kolegiów nauczycielskich, nauczycielskich kolegiów językowych, kolegiów pracowników służb społecznych (edycje 2016/2017 i 2017/2018).

Program integracji społeczności romskiej w Polsce na lata 2014–2020 – będący kontynuacją wcześniejszych programów podejmowanych przez państwo polskie na rzecz społeczności romskiej z lat 2001–2013. Za podstawowy cel uznano zwiększenie integracji społecznej mniejszości w życiu obywatelskim dzięki wsparciu udzielanemu m.in. jednostkom samorządu terytorialnego i organizacjom samorządowym, w tym romskim, w czterech dziedzinach: edukacji (np. kulturowej, historycznej i obywatelskiej), mieszkalnictwa, zdrowia i zatrudnienia¹⁰⁹.

Zakończenie

Przedstawiciele mniejszości narodowych i etnicznych, podobnie jak wszyscy obywatele państwa, narażeni są na oddziaływanie następujących zagrożeń społecznych: socjalnych – o charakterze pierwotnym (są to m.in. bezrobocie, głód i ubóstwo) i psychofizycznych – wtórnych (będą to głównie takie patologie społeczne jak np. choroby, uzależnienia i przestępczość). Dodatkowo, odmiennie od otaczającej większości, podstawową potrzebą egzystencjalną opisywanych grup będzie zachowanie własnej tożsamości i odrębności kulturowo-etnicznej narażonej na niebezpieczeństwo osłabienia i zasymilowania w otaczającym środowisku¹¹⁰. Zapewnienie bezpieczeństwa społecznego grupom mniejszościowym ze strony państwa oznacza nie tylko ich ochronę przed wymienionymi zagrożeniami społecznymi, ale również umożliwienie niekrępowanego rozwoju własnej indywidualności, przejawiającej się np. w odmiennej tradycji, historii, kulturze, języku i religii. Zamieszkałe w Polsce mniejszości narodowe i etniczne objęte są systemem ochrony, obejmującym zarówno legislaturę krajową, jak i międzynarodową, a na ich straży stoją wyspecjalizowane podmioty.

¹⁰⁸ <http://mniejszosci.narodowe.mswia.gov.pl/mne/romowie/komponent-romski-progr/6762,Informacje-o-PO-KL.html>, data dostępu: 11 kwietnia 2019 r.

¹⁰⁹ <http://mniejszosci.narodowe.mswia.gov.pl/mne/romowie/program-integracji-spol/8303,Program-integracji-spolesnosci-romskiej-w-Polsce-na-lata-2014-2020.html>, data dostępu: 12 kwietnia 2019 r.

¹¹⁰ M. Kubiak, op. cit., s. 209–210.

Wśród wymienionych społeczności szczególną troską objęci są Cyganie (Romowie) z uwagi na ich często spotykane wykluczenie i dysfunkcje społeczne (np. dyskryminacja i alienacja ze strony otaczającej większości). Oprócz bogatej oferty rozwiązań służących ochronie mniejszości w Polsce do Cyganów kierowane są dodatkowo odrębne programy, mające na celu zarówno włączenie ich w życie obywatelskie społeczeństwa, umożliwienie zachowania tradycji i odrębności, ale również niwelację skutków zagrożeń dotyczących grupy. W zamyśle autora celowo nie dokonano analizy i oceny efektów wspomnianych działań, ponieważ zabieg ten w sposób istotny przekroczyłby ramy badawcze niniejszej pracy, poświęconej przede wszystkim zagadnieniu zapewnienia bezpieczeństwa społecznego mniejszości, opartego na opracowaniu i przestrzeganiu odpowiedniej legislatury. Jest on jednak w pełni świadomy, że problem ten, z uwagi na swoją doniosłość, wymaga odrębnego, szerokiego opracowania.

Podsumowując powyższe rozważania, uprawniona wydaje się konstatacja, że w celu zapewnienia nieskrępowanej egzystencji i rozwoju mniejszości narodowych i etnicznych należy, obok przestrzegania nadanych im przywilejów, upowszechniać wśród polskiej większości pozytywny wizerunek odrębnych grup etnicznych. Wspierać, ale również propagować m.in. ich kulturę, historię i tradycję, co też państwo polskie czyni już od wielu lat. Odpowiednie ukierunkowanie wskazanych działań ma realne szanse na podniesienie poziomu wspomnianego bezpieczeństwa nie tylko wśród Cyganów, ale również pełne włączenie wszystkich mniejszości w ramy społeczeństwa obywatelskiego w Polsce.

Bibliografia

- Adamczyk A., *Romowie – ofiary przestępstw z nienawiści* [w:] E. i T. Szyszlakowie, *Kwestia romska w kontekście bezpieczeństwa wewnętrznego*, Fundacja Integracji Społecznej Prom, Centrum Badań Partnerstwa Wschodniego, Wrocław 2013.
- Adamczyk A., *Romowie w polityce państwa polskiego* [w:] E. i T. Szyszlakowie, *Kwestia romska w polityce państw i w stosunkach międzynarodowych*, Fundacja Integracji Społecznej Prom, Centrum Badań Partnerstwa Wschodniego, Wrocław 2012.
- Barwiński M., *Mniejszość litewska w Polsce. Studium przypadku gminy Puńsk*, „Studia Obszarów Wiejskich” 2014, Tom 35: „Regionalny wymiar przemian polskiej wsi – aspekty społeczne i środowiskowe = Regional Dimension of Changes in Polish Rural Areas – Social and Environmental Aspect”.
- Bończuk L., *Cyganie/Romowie – szkic historyczny* [w:] *Inni – ale tacy sami!*, red. K. Wiercińska, Towarzystwo Przyjaciół Nauk w Legnicy, Legnica 2011.
- Brzeziński M., *Bezpieczeństwo społeczne z perspektywy bezpieczeństwa wewnętrznego*, „Zeszyty Naukowe WSOWL” 2013, nr 3 (169) 2013.
- Caban A., *Opinie na temat społeczności romskiej na forach internetowych* [w:] *Romowie 2007. Od edukacji młodego pokolenia do obrazu w polskich mediach*, red. B. Weigl, M. Formanowicz, Wydawnictwo Szkoły Wyższej Psychologii Społecznej „Academica”, Warszawa 2008.
- Chałupczak H., Browarek T., *Mniejszości narodowe w Polsce 1919 – 1995*, Wydawnictwo UMCS, Lublin 2000.

- Ciągwa J., *Słowacka mniejszość narodowa w Polsce w latach 1920–1996* [w:] *Mniejszości narodowe w Polsce*, red. Z. Kurcz, Wydawnictwo Uniwersytetu Wrocławskiego, Wrocław 1997.
- Dziąćko K., *Mniejszości etniczne w Polsce – Karaimi*, <http://etnologia.pl/polska/teksty/mniejszosci-etniczne-w-polsce-karaimi.php>.
- Filipiak L., *Kwestia romska w polskiej polityce okresu transformacji* [w:] *Kwestia romska w polityce państw Europy Środkowej i Wschodniej*, red. T. Szyszlak, Fundacja Integracji Społecznej Prom, Centrum Badań Partnerstwa Wschodniego, Wrocław 2011.
- Gierszewski J., *Bezpieczeństwo społeczne jako dziedzina bezpieczeństwa narodowego*, „Historia i Polityka” 2018, nr 23(30).
- Godlewska E., Lesińska-Staszczuk M., *Ochrona praw mniejszości narodowych w Europie* [w:] *Mniejszości narodowe w państwach Unii Europejskiej. Stan prawny i faktyczny*, red. E. Godlewska, M. Lesińska-Staszczuk, Wydawnictwo Uniwersytetu Marii Curie-Skłodowskiej, Lublin 2013.
- Górecki D., *Sytuacja mniejszości litewskiej w Polsce. Stan prawny i jego realizacja*, „Studia Iuridica Lublinensia” 2014, nr 22.
- Gudaszewski G., *Demograficzno-społeczna charakterystyka obywateli polskich deklarujących „narodowość niepolską” w Narodowym Spisie Powszechnym w 2002 r.* [w:] *Mniejszości narodowe w Polsce w świetle Narodowego Spisu Powszechnego z 2002 roku*, red. L. Adamczuk, S. Łodziński, Wydawnictwo Naukowe Scholar, Polskie Towarzystwo Socjologiczne, Warszawa 2006.
- Gudaszewski G., *Identyfikacje etniczne w Narodowym Spisie Powszechnym Ludności i Mieszkań w 2011 r.* [w:] *Mniejszości narodowe i etniczne w Polsce w świetle Narodowego Spisu Powszechnego z 2011 roku*, red. S. Łodziński, K. Warmińska, G. Gudaszewski, Wydawnictwo Naukowe Scholar, Warszawa 2015.
- <http://jednizwielu.pl/> – strona projektu realizowanego przez Fundację Integracji Społecznej Prom.
- <http://lietuva.pl/index-old.php?language=pl&page=178> – strona Ambasady Republiki Litewskiej w Rzeczypospolitej Polskiej.
- <http://mniejszosci.narodowe.mswia.gov.pl> – strona MSWIA poświęcona mniejszościom narodowym i etnicznym w Polsce.
- <http://www.sejm.gov.pl/sejm8.nsf/agent.xsp?symbol=KOMISJAST&NrKadencji=8&KodKom=MNE> – strona Komisji Mniejszości Narodowych i Etnicznych.
- Idzior A., *Białorusini. Organizacje białoruskie w Polsce* [w:] *Stowarzyszenia mniejszości narodowych, etnicznych i postulowanych w Polsce po II wojnie światowej*, red. S. Dudra, B. Nitschke, Zakład Wydawniczy NOMOS, Kraków 2013.
- Janusz G., *Dwustronne porozumienia o prawach mniejszości jako nowa jakość ochrony mniejszości w Europie na przełomie XX i XXI wieku*, „Forum Politologiczne” 2007, tom 5.
- Janusz G., *Ochrona praw mniejszości narodowych w Europie*, Wydawnictwo Uniwersytetu Marii Curie-Skłodowskiej, Lublin 2011.
- Janusz G., *Status mniejszości narodowych w Polsce współczesnej*, „Annales Universitatis Mariae Curie-Skłodowska”, sectio K – „Politologia VI” 1999.

- Jasińska-Kania A., Łodziński S., *Wprowadzenie. Obszary i formy wykluczania etnicznego w Polsce. Koncepcje teoretyczne i badania empiryczne* [w:] *Obszary i formy wykluczania etnicznego w Polsce. Mniejszości narodowe, imigranci, uchodźcy*, red. A. Jasińska-Kania, S. Łodziński, Wydawnictwo Naukowe Scholar, Warszawa 2009.
- Konstytucja Rzeczypospolitej Polskiej z 2 kwietnia 1997 r. (Dz.U. z 1997 r. Nr 78, poz. 483 z późn. zm.)
- Kubiak M., *Bezpieczeństwo społeczne mniejszości narodowych i etnicznych w Polsce* [w:] *Bezpieczeństwo społeczne. Pojęcia. Uwarunkowania. Wyzwania*, red. A. Skrabacz, S. Sulowski, Dom Wydawniczy Elipsa, Warszawa 2012.
- Leszczyński M., *Bezpieczeństwo społeczne a współczesne państwo*, „Zeszyty Marynarki Wojennej” 2011, Rok LII, Nr 2 (185).
- Łodziński S., *Równość i różnica. Mniejszości narodowe w porządku demokratycznym w Polsce po 1989 roku*, Wydawnictwo Naukowe Scholar, Warszawa 2005.
- Łodziński S., *Wprowadzenie. Mniejszości narodowe w Polsce w świetle Narodowego Spisu Powszechnego z 2002 roku* [w:] *Mniejszości narodowe w Polsce w świetle Narodowego Spisu Powszechnego z 2002 roku*, red. L. Adamczuk, S. Łodziński, Wydawnictwo Naukowe Scholar, Polskie Towarzystwo Socjologiczne, Warszawa 2006.
- Łotocki Ł., *Mniejszość ormiańska w Polsce. Tożsamość. Ocena społeczeństwa polskiego. Relacje z nowymi migrantami*, „Raporty i analizy Instytutu Polityki Społecznej”, Seria „Raporty Migracyjne” 2005, nr 5.
- Majer P., Urbanek A., *Bezpieczeństwo społeczne. Ewolucja, instytucje, zagrożenia*, Editions Spotkania, Warszawa 2016.
- Marczuk K., *Bezpieczeństwo społeczne: potrzeba szerokiego ujęcia. Implikacje dla Polski* [w:] *Bezpieczeństwo społeczne. Pojęcia. Uwarunkowania. Wyzwania*, red. A. Skrabacz, S. Sulowski, Dom Wydawniczy Elipsa, Warszawa 2012.
- Mról L., *Cygan czy Rom. Konteksty znaczeń* [w:] *Romowie w Europie. Tożsamość i współczesne wyzwania*, red. J. Faryś, P. J. Krzyżanowski, B. A. Orłowska, Państwowa Wyższa Szkoła Zawodowa im. Jana z Paradyża w Gorzowie Wielkopolskim, Gorzów Wielkopolski 2014.
- Orla-Bukowska A., *Żydzi jako „inni” w Polsce* [w:] *Inni swoi. Studia z problematyki etnicznej*, red. D. Berlińska, K. Frysztaki, Stowarzyszenie Instytut Śląski Państwowy Instytut Naukowy – Instytut Śląski w Opolu, Opole 1996.
- Piwko A.M., *Związki i stowarzyszenia tatarskie w Polsce*, „Nurt SVD” 2017, 2.
- Plewko J., *Mniejszości narodowe i etniczne oraz społeczności języka regionalnego a samorząd terytorialny w Polsce*, Towarzystwo Naukowe Katolickiego Uniwersytetu Lubelskiego, Lublin 2009.
- Raport dla Sekretarza Generalnego Rady Europy z realizacji przez Rzeczpospolitą Polską postanowień „Konwencji Ramowej Rady Europy o Ochronie Mniejszości Narodowych”.*
- Rażniak P., *Wpływ poziomu bezpieczeństwa społecznego na migracje ludności w Polsce*, „Bezpieczeństwo. Teoria i Praktyka” 2012, nr 4 (IX).
- Rykała A., *Mniejszość religijna – mniejszość etniczna – wspólnota kulturowa. Uwagi na temat genezy, aktywności i tożsamości Karaimów w Polsce*, „Acta Universitatis Lodzianensis. Folia Geographica Socio-Oeconomica” 2011, nr 11.

- Skrabacz A., *Bezpieczeństwo społeczne. Podstawy teoretyczne i społeczne*, Dom Wydawniczy Elipsa, Warszawa 2012.
- Szczepański A., *Komitet Wyborczy Wyborców Mniejszość Niemiecka w wyborach parlamentarnych w 2015 r.* [w:] *Populizm jako narzędzie marketingu politycznego*, red. M. Nowina-Konopka, K. Glinka, R. Miernik, Uniwersytet Jana Kochanowskiego w Kielcach, Kielce 2017.
- Szewczyk M., *Unia Europejska i Romowie. System wobec kultury etnicznej*, Wyższa Szkoła Informatyki i Zarządzania z siedzibą w Rzeszowie, Muzeum Okręgowe w Tarnowie, Tarnów 2013.
- Szyszek A., *O indyjskiej genezie Cyganów* [w:] *Romowie 2009*, red. B. Wiegł, Wydawnictwo Szkoły Wyższej Psychologii Społecznej, Warszawa 2009.
- Ustawa z dnia 15 lipca 1987 r. o Rzeczniku Praw Obywatelskich (Dz.U. 1987 Nr 21 poz. 123 z późn. zm.)
- Ustawa z dnia 29 grudnia 1992 r. o radiofonii i telewizji (Dz.U. z 1992 r. Nr 7, poz. 34 z późn. zm.).
- Ustawa z dnia 5 stycznia 2011 r. Kodeks wyborczy (Dz.U. z 2011 Nr 21, poz. 112 z późn. zm.)
- Ustawa z dnia 6 stycznia 2005 r. o mniejszościach narodowych i etnicznych oraz o języku regionalnym (Dz.U. z 2005 r. Nr 17, poz. 141 z późn. zm.).
- Ustawa z dnia 7 kwietnia 1989 r. Prawo o stowarzyszeniach (Dz.U. z 1989 r. Nr 20, poz. 104 z późn. zm.)
- Ustawa z dnia 7 października 1999 r. o języku polskim (Dz.U. z 1999 r. Nr 90, poz. 999 z późn. zm.).
- Ustawa z dnia 7 września 1991 r. o systemie oświaty (Dz.U. z 1991 r. Nr 95, poz. 425 z późn. zm.)
- Wójcikowska K., *Mniejszość litewska w Polsce*, „Infos. Zagadnienia Społeczno-Gospodarcze” 2013, nr 7 (144).
- Żurko J., *Łemkowie – między grupą etniczną a narodem* [w:] *Mniejszości narodowe w Polsce*, red. Z. Kurcz, Wydawnictwo Uniwersytetu Wrocławskiego, Wrocław 1997.

SUMMARY

Andrzej Szczepański

The social safety of national and ethnical minorities in Poland with particular emphasis on the Romany (Gypsy) community

Among the social threats preventing the social safety of the population, two groups of dangers are to be distinguished: social (including unemployment, homelessness, hunger and poverty) and psychosocial (first and foremost: crime, corruption, addictions and infectious diseases). Apart from those threats, national and ethnic minorities are also exposed to the danger of losing their identity and integrity in the environment of a different majority. This article attempts to characterize the actions taken by the Polish state to ensure the above mentioned security, with particular reference to the legal system

of protection of characterized groups. Due to the research scope of the work, special importance was given to the Romany (Gypsy) ethnic minority.

Key words: social safety, national and ethnic minorities, law protection, multiculturalism.

Data wpływu artykułu: 23.04.2019 r.

Data akceptacji artykułu: 25.07.2019 r.

Cezary Stiepowikow

Lotnicza Akademia Wojskowa
Wydział Bezpieczeństwa Narodowego i Logistyki
e-mail: c.stiepowikow3203@wsosp.edu.pl

Specyfika wojskowego transportu paliw lotniczych oraz wykorzystywanych środków technicznych

STRESZCZENIE

Celem głównym artykułu jest przedstawienie specyfiki transportu paliw lotniczych na przykładzie wybranej jednostki wojskowej. W pracy zobrazowano różnice pomiędzy przewozem wojskowym i cywilnym. Opisano specjalne wymagania stawiane środkom technicznym służącym do przewozu drogowego oraz dystrybucji paliw. Przedstawiono analizę sprawności technicznej pojazdów wykorzystywanych do transportu paliw w skali roku w wybranej jednostce lotniczej. Na podstawie analizy sprawności technicznej zaproponowano koncepcję modyfikacji istniejącego systemu eksploatacji.

Słowa kluczowe: transport paliw, paliwa lotnicze, wojskowe środki techniczne, materiały pędne i smary, sprawność techniczna.

Wstęp

Podstawowym celem Sił Powietrznych Rzeczypospolitej Polskiej jest utrzymanie właściwego stopnia bezpieczeństwa przestrzeni powietrznej państwa oraz w razie potrzeby jej obrona. Siły Powietrzne zapewniają również wsparcie innym rodzajom Sił Zbrojnych¹. Jedną z podstawowych jednostek organizacyjnych Sił Powietrznych są bazy lotnicze, które są rozlokowane na terenie całego kraju, zazwyczaj w pewnym oddaleniu od granic lądowych. Bazy lotnicze mają różny charakter działania. Ich nazwa zazwyczaj ma związek z głównym celem funkcjonowania, np. 31. Baza Lotnictwa Taktycznego, 8. Baza Lotnictwa Transportowego, 41. Baza Lotnictwa Szkolnego. Niezależnie od podstawowego przeznaczenia (realizacja zadań bojowych, transport, szkolenie) głównym celem tego typu jednostki jest umożliwienie wykonywania operacji lotniczych statkom powietrznym (Sp). Mogą one mieć charakter powiązany z operacjami lotniczymi, jak np.: kontrola ruchu powietrznego, nawigacja i naprowadzanie, szkolenie personelu. Jednak najwięcej zadań obejmuje działania logistyczne. Operacją logistyczną wykonywaną po każdym wylocie wojskowego Sp jest uzupełnianie jego stanu paliwa. Jednocześnie jest to działanie, które wymaga przewozu

¹ <https://www.gov.pl/web/obrona-narodowa/sily-powietrzne>, data dostępu: 24.03.2019 r.

znacznych ilości środków materiałowych. Duża objętość uzupełnianych paliw oraz częstotliwość operacji sprawiają, że wymagany jest odpowiedni sprzęt do wykonywania tych czynności. Specyfika działania Sił Zbrojnych sprawia, że będzie się on różnił od pojazdów przeznaczonych do transportu i dystrybucji paliwa w środowisku cywilnym. Odmienne będą również stawiane mu wymagania, pomimo pozornie podobnych celów.

Specyfika logistyki wojskowej

Jednym z elementów teorii ekonomii jest stwierdzenie, że „celem wszystkich przedsiębiorstw jest maksymalizacja zysku”². Jednostka wojskowa (JW) taka jak baza lotnicza może być potraktowana jak przedsiębiorstwo. Podobnie jak w przypadku dowolnej firmy lub spółki, JW ma określony cel lub cele funkcjonowania, ale nie jest to osiągnięcie zysku. Kolejną cechą, która pozwala na porównanie, jest fakt, że zachodzą w niej różne procesy służące realizacji zadań. Najwyższym priorytetem w działaniu Sił Zbrojnych jest wykonanie zadania. Jednostki wojskowe działają w ramach zintegrowanego systemu obrony państwa. Są podporządkowane dowódcom i ściśle ze sobą współdziałają. Niewykonanie zadania przez jeden z elementów może zaważyć na sukcesie działania całej operacji. Szczególnie istotne jest to w przypadku lotnictwa wojskowego, które bardzo często współpracuje z innymi rodzajami wojsk. Dodatkowo bardzo wysoka dynamika operacji powietrznych (prędkość przelotowa samolotu F-16 ok. 1000 km/h, śmigłowca Mi-24 ok. 260 km/h)³ wymusza maksymalne skrócenie działań związanych z obsługą statków powietrznych.

W ogólnym ujęciu ekonomicznym powszechnie stosowana jest koncepcja „7W”. Nazwa pochodzi z tłumaczenia angielskiej nazwy „7R”. Litera jest skrótem od angielskiego słowa *right* („właściwy”, „dobry”, „odpowiedni”). Treść tej zasady prezentuje się następująco:

- *Right product* – Właściwy produkt.
- *Right quantity* – Właściwa ilość.
- *Right condition* – Właściwy stan.
- *Right place* – Właściwe miejsce.
- *Right time* – Właściwy czas.
- *Right customer* – Właściwy konsument (klient).
- *Right price* – Właściwy koszt (cena).⁴

Powyższymi zasadami kieruje się większość przedsiębiorstw, w tym cywilne porty lotnicze. Część tych zasad określa ogólne wymagania związane z procesami logistycznymi. Logistyka wojskowa jest pod tym względem nieco inna. Nie jest ona nastawiona na zysk ani osiągnięcie przewagi konkurencyjnej. Wypełnienie konkretnej misji umożliwia wykonanie zadania związkowi taktycznemu. Jeden z najważniejszych czynników ograniczających działania, tzn. koszt, staje się kwestią drugorzędną. Siły Zbrojne są utrzymywane z budżetu państwa, więc mimo priorytetu, jakim jest wykonanie zadania, nie jest to czynnik, który można zupełnie wykluczyć.

² D. Begg, S. Fisher, R. Dornbusch, *Mikroekonomia*, Polskie Wydawnictwo Ekonomiczne, Warszawa 2007, s. 165.

³ www.lockheedmartin.com; data dostępu: 25.03.2019 r.; В. Михеев, *Вертолет Ми-24*, „Авиация и космонавтика вчера, сегодня, завтра...” 1998, nr 3(35), 6.

⁴ Na podstawie: http://www.logistykawpolsce.pl/artykuly/zasada_7w,44.html, data dostępu: 25.03.2019 r.

Wojskowy sprzęt techniczny

Definicja zwrotu „logistyka lotnicza” jest rozumiana w strukturach NATO jako „wsparte metodami właściwymi dla nauk ścisłych planowanie i praktyka przemieszczania się i utrzymania sił zbrojnych”⁵.

Sprzęt techniczny działający w portach cywilnych często jest bardzo wyspecjalizowany. Zazwyczaj wykonuje takie same działania przez większość czasu eksploatacji i nie jest przewidziany do innych czynności. Najczęściej sprzęt wojskowy jest używany w warunkach pokoju. Jednak głównym założeniem jego wykorzystania jest czas kryzysu lub wojny. Musi więc być bardziej uniwersalny i dostosowany do działania w odmiennych warunkach, przy zachowaniu możliwości stosunkowo ekonomicznego funkcjonowania w czasie pokoju. Dobrym przykładem jest porównanie samochodów cystern cywilnych oraz wojskowych.

Cysterna cywilna zazwyczaj przystosowana jest do transportu paliwa oraz dokonywania załadunku oraz rozładunku przy wykorzystaniu specjalnie dostosowanej infrastruktury, np. przelewanie paliwa z cysterny do zbiornika paliwa na lotnisku. W celu uzupełnienia paliwa w Sp wykorzystuje się inny pojazd, wyposażony w dystrybutor. Są to więc dwa różne pojazdy, dobrze sprawdzające się przy wykonywaniu konkretnego zadania, w podobnych warunkach. Oba poruszają się po utwardzonej nawierzchni (płyty lotniska, drogi), nie muszą spełniać wielu innych kryteriów. Dodatkowo awaria takiego pojazdu pociąga za sobą jedynie dodatkowy koszt wynikający np. z konieczności wynajęcia/zakupu dodatkowego pojazdu, opóźnienia, naprawy. W skali lokalnej może to być pewnym problemem, jednak nie wpływa na bezpieczeństwo narodowe.

Współcześnie stosowany sprzęt wojskowy w większości wypadków do działania potrzebuje różnego rodzaju paliw dostarczających energię. Osiągi statków powietrznych są zdecydowanie wyższe niż miało to miejsce kilkadziesiąt lat temu. Jednocześnie sprawia to, że rośnie ilość zużywanej przez nie energii, a co za tym idzie – źródeł energii. W takim przypadku rosną również wymagania stawiane logistyce. Podstawowym zadaniem wojskowych samochodów-cystern jest transport oraz dystrybucja paliw. Jest to pozornie taki sam cel jak w przypadku samolotów cywilnych, tzn. uzupełnienie paliwa. Zdecydowanie odmienne mogą być jednak warunki, w jakich będzie funkcjonował. W czasie pokoju w większości wypadków warunki będą zbliżone do tych w cywilnym porcie lotniczym. Działania wojenne mogą wymusić uzupełnianie paliw Sp w innym miejscu niż port lotniczy. Mogą to być Drogo-owe Odcinki Lotniskowe⁶ lub przygodne lądowiska. Nie są one wyposażone w odpowiednią infrastrukturę, a działania w czasie zagrożenia stawiają dodatkowe wymagania pojazdom.

Przede wszystkim muszą one być dostosowane do poruszania się w trudnym terenie. Mogą to być drogi gruntowe oraz bezdroża. Wymaga to zwiększonego stosunku mocy silnika do masy pojazdu. Dodatkowo pojazd taki powinien posiadać napęd na wszystkie osie oraz opony z odpowiednim bieżnikiem. Opony powinny być odpowiednio szerokie. Ze względu na możliwe nierówności terenowe prześwit również powinien być odpowiednio duży. Specyfika działania może wymusić przeprawianie się pojazdów przez przeszkody wodne. Silnik oraz wlot powietrza do niego powinien być umieszczony wyżej niż w pojazdach cywilnych.

⁵ *Vademecum NATO*, Office of Information and Perss, Bruksela 2001, s. 199.

⁶ Odcinek drogowy przystosowany do wykorzystania na potrzeby stworzenia lądowiska dla samolotów.

Jednak umieszczanie wszystkich elementów zbyt wysoko nie jest możliwe. Pokonywanie nierówności terenowych wymaga również nisko umieszczonego środka ciężkości. Przekłada się to m.in. na szerszy rozstaw kół.

Obok przemieszczania się w trudnym terenie pojazdy wojskowe charakteryzują się również specyficznymi wymaganiami związanymi z ochroną załogi oraz przewożonego ładunku. Pojazdy zabezpieczenia logistycznego muszą być opancerzone w mniejszym stopniu niż pojazdy walczące w bezpośrednim starciu. Zazwyczaj stosowane są standardy ochrony dotyczące pojazdów logistycznych oraz lekko opancerzonych⁷. Zgodnie z ich treścią pojazd powinien zapewniać ochronę przed ostrzałem z broni ręcznej z niewielkiej odległości oraz przed odłamkami. Ze względu na możliwość użycia broni masowego rażenia (BMR) powinien zapewniać ochronę przed bronią chemiczną, biologiczną oraz promieniotwórczością. Oznacza to, że przestrzeń pojazdu, w której znajduje się załoga, powinna mieć możliwość hermetycznego zamknięcia oraz filtrowania powietrza. Dodatkowo pojazdy zazwyczaj są wyposażone we włazy ewakuacyjne, np. na dachu, które dodatkowo mogą służyć do obserwacji zagrożeń z powietrza oraz do wykorzystania broni przeciwlotniczej. W przypadku pojazdów przewożących paliwo możliwe jest zastosowanie dodatkowej ochrony zbiorników w postaci pancernych płyt nakładanych na elementy konstrukcyjne. W tabeli 1 przedstawiono najważniejsze wymagania dla wojskowych pojazdów transportowych.

Tabela 1. Zestawienie najważniejszych wymagań dla wojskowych pojazdów transportowych

| Warunki terenowe | Wymagania funkcjonalne |
|--|--|
| Stosunek mocy do masy | Opancerzenie |
| Napęd na wszystkie osie | Ochrona załogi przed bronią masowego rażenia |
| Regulacja ciśnienia w oponach | Środki łączności |
| Opony z odpowiednim bieżnikiem | Ewakuacja załogi |
| Dodatkowe zbiorniki paliwa | Możliwość prowadzenia ostrzału i obserwacji |
| Duży prześwit | |
| Zwiększona głębokość brodzenia | |
| Nisko umieszczony środek ciężkości | |
| Dodatkowy sprzęt inżynieryjno-saperski | |

Źródło: Opracowanie własne.

Duża ilość dodatkowego wyposażenia pojazdu wpływa na wymagany czas obsługi technicznej oraz potencjalnych napraw. Dodatkowo zwiększa koszt jego produkcji oraz eksploatacji. Utrzymanie pojazdów w stanie sprawności technicznej wymaga odpowiedniego działania w systemie eksploatacji. Na fotografii (ryc. 1) przedstawiono wojskowy pojazd typu CND-33.

⁷ STANAG 4569. Protection levels for occupants of logistic and light armoured vehicles.



Ryc. 1. Wojskowy pojazd typu CND-33

Źródło: archiwum własne.

System eksploatacji

Do terminu „eksploatacja” można przypisać kilka definicji. W kontekście sprzętu technicznego najbardziej odpowiadającymi będą: „użytkowanie maszyn, urządzeń itp.”⁸ oraz „wykorzystywanie czegoś w sposób racjonalny”⁹. Eksploatacja sprzętu wojskowego będzie więc racjonalnym używaniem środków, którymi dysponuje JW. Żeby ten proces przebiegał sprawnie, niezbędny jest odpowiedni system eksploatacji. W związku z tym jednostki wojskowe można podzielić na: organa kierownicze systemu eksploatacji, jednostki użytkujące uzbrojenie i sprzęt techniczny, jednostki i urządzenia odtwarzające sprawność techniczną. Ze względu na różnorodność zadań bardzo często zdarza się, że jednostka wykonuje kilka lub wszystkie z wymienionych zadań jednocześnie. Przykładem są pododdziały remontowe, które naprawiając uszkodzony sprzęt techniczny, jednocześnie same nim dysponują (holowniki, transportery).

Działalność eksploatacyjną w Siłach Zbrojnych można zasadniczo podzielić na dwie główne formy:

- działalność planistyczno-zapobiegawczą zgodnie z planem eksploatacji,
- działalność obsługowo-remontową zgodnie z rzeczywistym stanem technicznym.

⁸ <https://sjp.pwn.pl/slowniki/eksploatacja.html>, data dostępu: 28.03.2019 r.

⁹ Ibidem.

Większość sprzętu technicznego jest eksploatowana według rocznego planu eksploatacji. Zakłada on ograniczenia wykorzystania sprzętu związane z limitem czasu pracy. Może to być liczone np. w kilometrach przebiegu lub motogodzinach. Sprzęt zazwyczaj przechodzi okresowe badania techniczne jako całość. Dodatkowo elementy szczególnie podatne lub te, które zużywają się najszybciej, mogą być sprawdzane częściej. Wymaga to sporządzenia dobrego planu eksploatacji, który jest zatwierdzany na cały rok. Nie jest możliwe ujęcie w nim wszystkich działań, szczególnie awarii, które będą wymagać bieżących napraw. W przypadku nieprzewidzianych uszkodzeń pojazd jest wyłączony z użytkowania, co pociąga za sobą spadek wydajności całego pododdziału. Sama naprawa sprzętu technicznego zazwyczaj nie jest bardzo czasochłonnym zajęciem, które wyłączałoby go z użytku na długi czas. Jednak Siły Zbrojne jako instytucja wydają środki budżetowe zgodnie z prawem zamówień publicznych¹⁰. Zazwyczaj więc czekanie na zamówione części trwa znacznie dłużej niż sama naprawa.

Przy sporządzaniu rocznego planu eksploatacji należy uwzględnić zakładaną intensywność użytkowania sprzętu. W przypadku sprzętu służby materiałów pędnych i smarów (MPS) w jednostce lotniczej będzie ona ściśle powiązana z natężeniem wykonywanych operacji lotniczych. Im więcej operacji lotniczych, tym częściej należy uzupełniać paliwo w Sp.

Siły Zbrojne do transportu i dystrybucji paliwa na terenie jednostki lotniczej wykorzystują pojazdy typu CD (cysterna-dystrybutor), CN (cysterna-naczepa), CP (cysterna-przyczepa) oraz CND (cysterna-naczepa-dystrybutor). Po skrócie oznaczającym ogólną budowę pojazdu podawana jest liczba określająca przybliżoną pojemność zbiornika transportowego w m³. Pojazd typu CND-27 oznacza zestaw cysterny z naczepą oraz dystrybutorem o pojemności około 27 m³. Operator-kierowca takiego pojazdu (zestawu) po napełnieniu zbiornika transportowego paliwem jest w stanie samodzielnie oraz bez wykorzystania dodatkowych środków technicznych uzupełnić paliwo w Sp.

Poniższy wykres (ryc. 2) przedstawia średni miesięczny przebieg oraz ilość motogodzin pracy pojazdów typów CND-33, CD-10 oraz CD-7,5 w jednej z baz lotniczych 4. Skrzydła Lotnictwa Szkolnego. Wykres sporządzono na podstawie danych za rok 2018.

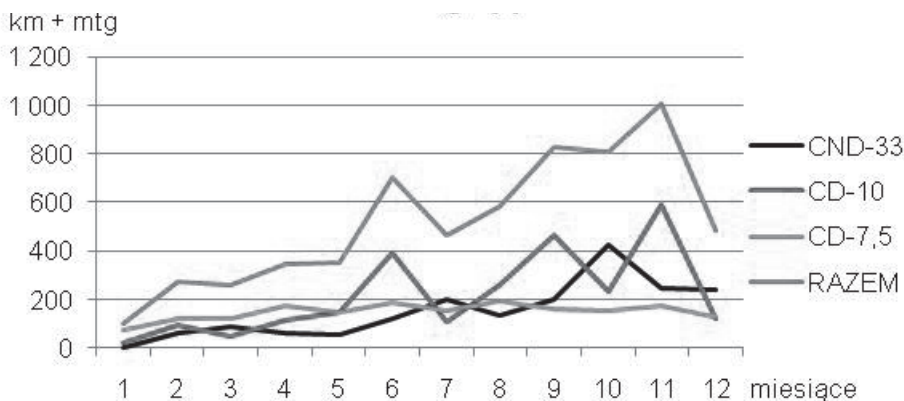

Ryc. 2. Średni miesięczny przebieg pojazdów według typów

Źródło: Opracowanie własne

¹⁰ Ustawa z dnia 29 stycznia 2004 r. – Prawo zamówień publicznych (Dz.U. 2004 nr 19 poz. 177).

Na wykresie widać duże wahania w czasie pracy poszczególnych pojazdów, zależnie od miesiąca. Wynikają one z faktu, że w niektórych miesiącach część pojazdów danego typu większość czasu była niesprawna. Spadki czasu pracy są powodowane najczęściej awariami, które nie były przewidziane. Nie mogą one być szybko naprawione, ponieważ JW oczekuje na części, które są zamawiane w przetargach publicznych. W lipcu oraz październiku widać wyraźny spadek czasu pracy pojazdów typu CD-10, który jest rekompensowany intensywniejszą eksploatacją pojazdów CND-33. Ujawnia się tutaj wada planistycznego systemu eksploatacji. Intensywne wykorzystanie pojazdów prowadzi do częstszych awarii, a w konsekwencji dłuższego oczekiwania na części. Wymusza również wykorzystanie innych typów pojazdów.

Kolejny wykres (ryc. 3) przedstawia średni przebieg wszystkich typów pojazdów w wybranej JW w skali roku.

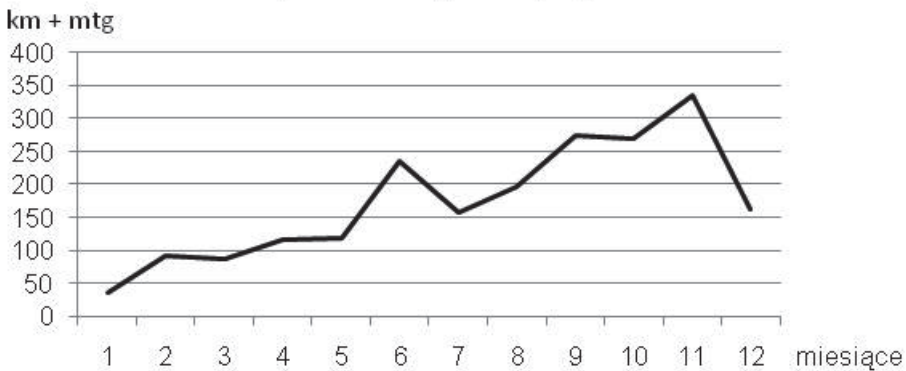

Ryc. 3. Średni miesięczny przebieg dla wszystkich typów pojazdów

Źródło: Opracowanie własne.

Można z niego wywnioskować, że operacje lotnicze nie są prowadzone z podobną intensywnością w skali całego roku. Maj oraz czerwiec to miesiące, w których rozpoczyna się praktyczne szkolenie podchorążych, co przekłada się na wyższą intensywność lotów. Najwięcej lotów wykonuje się w październiku oraz listopadzie. W tym okresie został wprowadzony nowy sprzęt lotniczy oraz wielu pilotów wznawia uprawnienia. Najmniej operacji wykonuje się na początku roku kalendarzowego. Wpływ na to ma krótszy czas od wschodu do zachodu słońca oraz trudniejsze warunki atmosferyczne, w których rzadziej szkoli się pilotów z niewielkim tzw. „nalotem”. Istnieje również wyższe zagrożenie sytuacji awaryjnej samolotu, a takie szkolenie taniej i bezpieczniej jest przeprowadzić na symulatorach.

Wnioski

Zabezpieczenie logistyczne w bazach lotniczych jest skomplikowanym, wieloszczeblowym procesem. Transport jest elementem powiązany z praktycznie każdym rodzajem działalności, w której wykorzystywane jest uzbrojenie i sprzęt wojskowy. Przystosowany do wykonywania odpowiednich zadań oraz sprawny technicznie sprzęt transportowy jest niezbędny do sprawnego funkcjonowania większości JW. Eksploatacja planistyczno-zapobiegawcza stosowana do większości sprzętu często bywa nieefektywna oraz ma negatywny wpływ

na potencjał bojowy. Ze względu na dużą ilość sprzętu przejście na działalność obsługowo-remontową według rzeczywistego stanu technicznego nie jest możliwe przy obecnym stosunku ilości sprzętu do poziomu zabezpieczenia technicznego. Pośrednią metodą, częściowo eliminującą te problemy, może być działalność planistyczno-zapobiegawcza z diagnozowaniem. Zredukowałoby to czas oczekiwania na części, ponieważ elementy, przy których istnieje największe ryzyko uszkodzenia, byłyby zamawiane wcześniej. Plany eksploatacji również powinny być odpowiednio modyfikowane w stosunku do intensywności użytkowania pojazdów. Przeglądy powinny być wykonywane przed okresami dużego obciążenia, żeby można było wykryć potencjalne usterki i przygotować się do ich usunięcia. Dodatkowo roczne limity zużycia paliwa ograniczają elastyczność działań oraz mogą spowodować potencjalny spadek jakości szkolenia. Dzieje się to, kiedy pozostaje duża ilość paliwa do wykorzystania w krótkim czasie. Może to spowodować sytuację, w której piloci skupiają się na jak najszybszym zużyciu paliwa, a nie na jakości szkolenia. Modyfikacja istniejącego systemu eksploatacji przyczyni się do zwiększenia wydajności transportu oraz zwiększenia interoperacyjności Sił Zbrojnych w ramach NATO.

Bibliografia

- Begg D., Fisher S., Dornbusch R., *Mikroekonomia*, Polskie Wydawnictwo Ekonomiczne, Warszawa 2007.
- Ficoń K., *Logistyka operacyjna*, Bel Studio, Warszawa 2004.
- Kucharek D., *Wybrane zagadnienia z zarządzania i ekonomiki organizacji lotniczych*, WSOSP, Dęblin 2010.
- Kurasiński Z., *Kompendium logistyka wojskowego*, Wojskowa Akademia Techniczna, Warszawa 2014.
- Михеев В., *Вертолет Ми-24*, „Авиация и космонавтика вчера, сегодня, завтра...” 1998, nr 3(35), 6.
- Murphy P.R., Wood D.F., *Nowoczesna logistyka*, Helion, Gliwice 2011.
- STANAG 4569. Protection levels for occupants of logistic and light armoured vehicles.
- Ustawa z dnia 29 stycznia 2004 r. Prawo zamówień publicznych (Dz.U. 2004 nr 19 poz. 177).
- Vademecum NATO*, Office of Information and Press, Bruksela 2001.

SUMMARY

Cezary Stiepowikow

The peculiarities of military transportation of aviation fuels and the applied technical means

The main purpose of this paper is to present the peculiarities of transportation of aviation fuels taking into account a selected military unit. It shows the differences between military and civilian transportation. Special requirements for technical means for road transportation and fuel distribution are described. The analysis of the technical efficiency of vehicles used to transport fuels on a yearly basis in a selected aircraft unit is

presented. On the basis of the technical efficiency analysis, the concept of modification of the existing operating system was proposed.

Key words: fuel transportation, aviation fuels, military technical means, POL (petroleum, oil and lubricants), technical efficiency.

Data wpływu artykułu: 5.04.2019 r.

Data akceptacji artykułu: 1.07.2019 r.

Станислав Осик (Stanisław Osyk)

Аспирант кафедры социальной и гуманитарной политики

Национальной академии государственного управления при Президенте Украины

e-mail: osykstas@i.ua

Научные подходы к формированию культуры здоровья

АННОТАЦИЯ

В статье проанализированы научные подходы к формированию культуры здоровья. Установлено, что в научном дискурсе культура здоровья рассматривается как взаимодействие и взаимозависимость определенных аспектов жизни: физического, интеллектуального, эмоционального, социального, нравственного, личностного; как этап полного физического, психического, социального здоровья и благополучия человека; как потребность и требование времени; как условие и основа гармоничной жизни; как деятельность человека в направлении укрепления индивидуального и общественного здоровья. Акцентировано внимание на необходимости пропаганды культуры здоровья и продвижение ее формирования и развития в повседневной жизни. Доказано, что популяризация культуры здоровья должна стать приоритетом публичной политики, особенно среди молодежи.

Ключевые слова: культура здоровья, публичная политика, научные подходы, формирование культуры здоровья, публичная политика по вопросам формирования культуры здоровья.

Содействие здоровью определено законодательством Украины как одно из основных направлений государственной политики здравоохранения, которое предусматривает необходимость осуществления многовекторной деятельности, привлечения к ней государства, общества, некоммерческих организаций и индивидуумов. Приоритеты этой деятельности в Украине в целом совпадают с приоритетами в этой сфере, которые определены Основами политики достижения здоровья для всех в XXI веке в Европейском регионе. К ним относятся задачи по обеспечению здоровой среды путем создания многосекторальных механизмов, которые позволяют сделать более здоровыми жилье, школы, рабочие места и населенные пункты; создание безопасных и благоприятных физических, социальных и экономических условий жизни с целью обеспечения здоровья населения; облегчение здорового выбора питания, физических упражнений, сексуальной жизни; уменьшение вреда, вызываемого алкоголем, табаком, веществами, обуславливающие зависимость и тому подобное.

Анализ состояния здоровья населения Украины по сравнению с состоянием здоровья граждан других европейских стран свидетельствует, что неудовлетворительная ситуация в этой сфере, которая возникла в начале 90-х гг. XX в. и сохраняется

до сих пор в значительной степени является следствием несовершенной социально-гуманитарной политики государства и невысокими темпами реформирования самой системы здравоохранения и управления ею.

Актуальность статьи обусловлена тем, что формирование культуры здоровья, улучшение состояния здоровья населения, обеспечение равного и справедливого доступа всех членов общества к медицинским услугам надлежащего качества требует обособления научных подходов к формированию культуры здоровья, модернизации государственной политики Украины в сфере здравоохранения, а также результативного и эффективного государственного управления.

Предмет исследования, характер научной проблемы и задач этой статьи обусловили использование общенаучных методов системного анализа, в частности исторического метода познания, метода сравнения и определения взаимосвязей между общественно-политическими явлениями и процессами, метода прогнозирования.

Одной из основных задач методологии является разработка научных подходов к изучению тех или иных явлений исследуемых наукой. Научный подход – особый способ мышления и познания объективной реальности, которая формируется условиями исследования, высоким уровнем знаний и профессиональной подготовки и целостным направлением. Словарь русского языка С. Ожегова «подход» определяет как способ теоретического исследования или практического осуществления чего-либо¹.

На протяжении всей истории развития человечества проблема здоровья человека привлекала внимание многих ученых, разработавших большое количество разнообразных характеристик этого явления. Так, например, эту тему поднимал еще Авиценна, утверждая, что здоровье является главным сокровищем жизни, и чтобы его сохранить, нужно много знать. При этом он выделял несколько градаций здоровья. Гален сформулировал понятие “третьего сословия” – переходного этапа между здоровьем и болезнью. Определение здоровья Алкмеона имеет своих сторонников вплоть до сегодняшнего дня: “Здоровье – есть гармония противоположно направленных сил”. Цицерон обозначал здоровье как правильное соотношение различных душевных состояний².

Первой систематизацией представлений о культуре здоровья можно считать древнеиндийские памятники – Веды, в которых изложены основные принципы поведения, что является предпосылкой формирования культуры здоровья. Ведические знания о здоровье, как науке о жизни, основаны на философии Сангьи и Йоги. Практическое применение философии Сангьи и Йоги помогает душе освободиться от материальных страданий (мокша). Согласно ведическим учениям, здоровье – это не только отсутствие физических болезней, но и счастье ума и души. Личность считается здоровой, когда все составляющие организма человека сбалансированы и взаимодействуют³.

Согласно Ведам, один из принципов культуры здоровья – достижение устойчивого равновесия психики. Главное условие такого состояния – абсолютная внутренняя

¹ Ожегов С.И., *Словарь русского языка*, 6-е изд. стер., М.: Советская энциклопедия, 1964, 900 с., с. 536.

² Степанюк Ю., *Філософія здоров'я як основа здорового способу життя*, фізичне виховання, спорт і культура здоров'я у сучасному суспільстві: зб. наук. праць у 2 т., К., 2008, Т. 1, С. 111–115., с. 112.

³ *Ціннісна природа здорового способу життя для особистості, нації та держави* [Електронний ресурс]. Режим доступу: [http://old.niss.gov.ua/book/ StrPrior/SpPrior_13/12.pdf](http://old.niss.gov.ua/book/StrPrior/SpPrior_13/12.pdf), data dostepu: 20.03.2019 г.

свобода, независимость человека от физических и психологических факторов воздействия окружающей среды. Другим важным путем, который обеспечивает установление внутреннего равновесия, считается путь сердца, то есть любви ко всему живому как к выражению высшей сущности бытия. Понятие “здоровье” не означает только отсутствие болезни. Здоровым считается человек, достигший самосознания и самореализации, то есть внутренней гармонии. В Ведах содержатся рекомендации о том, с помощью каких видов деятельности можно достичь единства духовного, психологического и физического состояния:

- духовная – выполнение религиозных обязанностей: поклонение Богу, молитвы, посещение храмовых служб и т.д.;
- психологическая – предотвращение ума от вредных объектов;
- телесная – соблюдение определенной диеты; прием лекарственных средств; выполнения физических упражнений йоги и тому подобное.

Восточная философия всегда акцентирует взаимосвязь, взаимовлияние психического и телесного начал. Китайские мыслители считали, что дисгармония организма возникает как следствие психического расстройства. Философы выделяли пять болезненных настроений, которые нарушают и парализуют энергию всего человеческого организма: гнев, переживания, озабоченность и уныние, печаль и грусть, страх и тревога⁴. Таким образом, восточная философия основана на понимании человека как психофизиологической целостности, неразрывно связана с окружающей средой, природой, космосом и ориентирована на здоровый образ жизни.

Основателем науки о здоровье в современном ее понимании считается И. Брехман, который впервые в 1982 году разработал методологические основы сохранения и укрепления здоровья практически здоровых людей. Он пришел к выводу о необходимости изменить всю стратегию здравоохранения путем изучения этиологии, диагностики качества и количества здоровья индивида. Он назвал обоснованное им учение “валеология” (от valeo – здравствовать). В 1987 году он издал монографию “Введение в валеологию – науку о здоровье”, в которой утверждал, что наука о здоровье не должна ограничиваться одной медициной, а быть интегральной, формироваться на основе медицины, экологии, биологии, психологии и других наук. И. Брехман, говоря о проблеме здоровья, отмечает, что очень часто оно занимает в иерархии ценностей человека далеко не первое место. Вместо этого люди уделяют много внимания материальным благам жизни, карьере, успеху и т.д. Автор констатирует, что большое значение для здоровья имеет установка человека на долгую здоровую жизнь. Для сохранения и совершенствования здоровья человеку необходимо принять новое отношение к своей жизни, к труду⁵.

Вместе с тем, здоровье здорового человека до настоящего времени не имеет четкого определения и четких критериев оценки, четкого общепринятого понятия, хотя изучается много тысячелетий. Определить понятие здоровья в полном объеме достаточно сложно, ведь история развития науки о здоровье насчитывает около восьми

⁴ Войт Л. Н., *Учебное пособие для студентов педиатрического и лечебного факультетов, слушателей ФПК, преподавателей по специальности «Общественное здоровье и здравоохранение»*, Благовещенск: АГМА, 2008, 28 с., с. 14–16.

⁵ Солоненко І. М., *Управління організаційними змінами у сфері охорони здоров'я: монографія*, І. М. Солоненко, І. В. Рожкова. – К.: Фенікс, 2008, 276 с., с. 125.

десяток различных определений. Долгое время здоровым человеком считался тот, у кого не было болезни. Сейчас наиболее приемлемая формулировка здоровья озвучена Всемирной организацией охраны здоровья: “Здоровье – это состояние полного физического, психического, духовного и социального благополучия, а не только отсутствие болезней и физических недостатков”⁶.

Первую современную попытку сформулировать положения о механизмах здоровья и способах воздействия на них осуществили С. Павленко, С. Олийнык в 60-х годах прошлого столетия. Они обосновали научное направление, получившее название “синология”. Это было учение о противобольничестве организма болезням, в основе которого лежит “саногенез”, – динамический комплекс защитных механизмов, которые возникают при воздействии чрезвычайного раздражителя и развиваются в течение всего процесса болезни – от состояния предболезни до выздоровления⁷.

Стоит отметить, что современные исследования феномена здоровья человека обнаружили ограниченность сугубо медицинского подхода, который определяет здоровье как отсутствие болезни. Его распространенность объясняется длительным использованием в практической медицине. Если у человека, обратившегося к врачу, не оказывалось симптомов заболевания, он считался здоровым.

Но сегодня во всем цивилизованном мире здоровье уже не рассматривается как сугубо медицинская проблема. Более того, комплекс медицинских вопросов составляет лишь малую часть феномена здоровья. Так, обобщенные итоги исследований зависимости здоровья человека от различных факторов утверждают, что функционирование системы здравоохранения обуславливает в среднем лишь около 10% всей возмездий. Остальные 90% приходится на экологию (около 20%), наследственность (около 20%) и больше всего – на условия и образ жизни (почти 50%). То есть, сугубо медицинский аспект не является главным среди разнообразия воздействий на здоровье человека, а значит, медицинское определение здоровья как отсутствие болезни не соответствует жизненным реалиям⁸.

Современная наука свидетельствует, что здоровье человека является сложным феноменом глобального масштаба, который может рассматриваться как философская, социальная, экономическая, биологическая, медицинская категории, как объект потребления, внесения капитала, как индивидуальная и общественная ценность, явление системного характера, постоянно взаимодействующее с меняющейся окружающей средой.

Стоит еще раз подчеркнуть, что в реальной жизни все четыре составляющие – физическое, психическое, духовное и социальное – действуют одновременно и их интегрированное влияние определяет состояние здоровья человека как целостный сложный феномен.

⁶ *Державна політика у сфері охорони здоров'я: кол. моногр. у 2 ч.* / [кол. авт. ; упоряд. проф. Я. Ф. Радиш ; передм. та заг. ред. проф. М. М. Білінської, проф. Я. Ф. Радиша], К.: НАДУ, 2013, Ч. 2, 484 с., с. 211.

⁷ О. Вакуленко, *Теоретико-методологічні засади формування здорового способу життя*, О. Вакуленко, Л. Жаліло, Н. Комарова та ін. [Електронний ресурс], Режим доступу: <http://www.health.gov.ua/publ/conf.nsf/09e0043b46a8b8e7c2256d8e006e5352/0ead6848c9d6825ac2256ddc0038c24c?OpenDocument>, data dostępu: 18.03.2019 r.

⁸ О. В. Бердник, *Основні закономірності формування здоров'я дитячого населення, що проживає в регіонах з різною екологічною ситуацією: автореф. дис. на здобуття наук. ступеня д-ра. мед. наук: спец. 14.02.01 «Гігієна», К., 2003, 43 с., с. 29.*

Современная теория и практика формирования культуры здоровья, принятая в странах-лидерах, инициирует подъем проблемы здоровья на общепланетарный уровень и выделяет шесть уровней здоровья мирового сообщества, структурированных по количественному признаку – от отдельного индивида к человечеству в целом⁹.

Первый уровень – индивидуальный, это здоровье отдельного человека.

Второй уровень определяется как уровень здоровья определенной группы людей. Под этим понятием подразумевается ближайшее, относительно постоянное окружение человека – его семья, родственники, друзья, знакомые, с которыми он повседневно общается и которые на него влияют своим поведением. Именно здесь, в ближайшем окружении, происходит положительное или отрицательное влияние на формирование культуры здоровья, как прямо, так и косвенно, во всех сферах здоровья – физической, психической, духовной, социальной. Сумма таких воздействий в значительной степени формирует образ его жизни, создает определенную психическую среду, определяет духовные ценности, уровень социальной ответственности. В свою очередь, человек как член окружения имеет возможность положительно или отрицательно влиять на эту определенную группу людей следующим образом: личным примером, предоставлением информации или отношением к действиям и процессам, происходящим в его окружении. Таким образом, комплекс воздействий факторов и условий жизни в ближайшем окружении определяет уровень здоровья определенной группы людей.

Третий уровень – уровень организации, это здоровье формально определенных организаций. Несмотря на то, что подавляющее большинство людей взаимодействует с различными организациями общества (различные сферы производства, услуги, наука, культура, религия, правовые и социальные институты и т.д.) и тем самым влияет на здоровье работников (как и в обратном направлении, – организация влияет на здоровье отдельного человека), этот уровень структурирован отдельно. Особенностью взаимовлияния на этом уровне является то, что его значимость существенно детерминирована авторитетом и властью человека, его местом в организации.

Четвертый уровень здоровья – здоровье общества. В данном контексте понятие общины определяется преимущественно по территориальному признаку – село, поселок, район, микрорайон, город, то есть тот ближайший социум, где человек находится длительное время своей жизни. Общество также может существовать по этническим или профессиональным признакам, политическими или религиозными убеждениями и тому подобное. Каждой общине присущи свои особенности относительно культурных ценностей, привычек, традиций, общения, быта, труда, отдыха и, естественно, эти особенности влияют на состояние здоровья людей.

Пятый уровень – это уровень страны, и последний, шестой – уровень всего мира.

От здоровья групп и организаций зависит здоровье общества, в которую они входят, а от здоровья совокупности общин зависит здоровье страны в целом. Здоровье стран, таким образом, определяет здоровье всего мира.

Понятно, что приведенная прямая связь (от человека к человечеству) действует также и в обратном направлении (от человечества к человеку). Сквозная зависимость и взаимообусловленность всех уровней здоровья определяет именно ту позицию,

⁹ Соціальна медицина та організація охорони здоров'я / Під заг. ред. Ю. В. Вороненка, В. Ф. Москаленка, Тернопіль: Укрмедкнига, 2000, 680 с., с. 246.

которую провозглашают страны – современные лидеры формирования культуры здоровья¹⁰:

- каждый человек несет определенную долю личной ответственности за здоровье всего человечества;
- все человечество в определенной степени ответственно за здоровье каждого человека.

В публичном управлении при разработке государственной политики охраны здоровья этот подход определяет необходимость руководствоваться принципом ответственности государства за здоровье своих граждан, и, с другой стороны – ответственности гражданина за свое здоровье и, в конечном итоге, за здоровье своей страны.

Здоровье во многом зависит от образа жизни. Известно, что здоровый образ жизни, в первую очередь, предполагает отсутствие вредных привычек, но это совсем не достаточное условие. Здоровье зависит от многих факторов, которые объединяются в одно интегральное понятие – культура здоровья.

Рассмотрим, что же такое культура здоровья? Раскрытие содержания понятия “культура здоровья” позволяет перейти к пониманию его целостной и системной ценности, которой следует руководствоваться на любом уровне индивидуальной и коллективной жизнедеятельности человека.

В данном случае культура здоровья понимается как категория, отражающая наиболее общие и типичные способы материальной и духовной жизнедеятельности людей в сочетании с природными и социальными условиями¹¹.

С другой стороны, культура здоровья рассматривается как интегративный образ жизни индивида, как система взаимоотношений человека с самим собой и факторами внешней среды, как сложный комплекс действий и переживаний, наличие полезных привычек, укрепляющих природный ресурс здоровья и отсутствие вредных, разрушающих его.

Некоторые ученые определяют культуру здоровья как более широкую категорию, которая включает индивидуальные формы поведения, активность и реализацию своих возможностей в труде, повседневной жизни и культурных привычках, свойственных тому или иному социально-экономическому укладу¹².

Таким образом, перед человечеством стоит задача не заниматься утопическими планами ограничения человека от всех возможных патогенных воздействий, а обеспечить его здоровье в реально существующих условиях.

Для сохранения и восстановления здоровья недостаточно пассивного ожидания, когда природа организма рано или поздно сделает свое дело. Человеку необходимо осуществлять определенные действия в данном направлении. Но, к сожалению, большинством людей ценность здоровья осознается только тогда, когда возникает серьезная угроза для здоровья или оно в значительной степени утрачено, вследствие чего возникает мотивация

¹⁰ D. Stokols, K.L. Hall & A.L. Vogel, *Transdisciplinary public health: Core characteristics, definitions, and strategies for success*, In Haire-Joshu, D., & McBride, T.D. (Eds.), *Transdisciplinary public health: Research, methods, and practice*, San Francisco: Jossey-Bass Publishers, 2013, 271 p., c. 116.

¹¹ D. Stokols, *Establishing and maintaining healthy environments: Toward a social ecology of health promotion*, American Psychologist: Jossey-Bass Publishers, 1992, 47 p., c. 24.

¹² M. Lalonde, *A New Perspective on the Health of Canadians: a Working Document*, Ottawa: Minister of Supply and Services Canada, 1981, 77 p., c. 38.

вылечить болезнь, вернуть здоровье. А вот положительной мотивации к сохранению, а тем более улучшению здоровья у здоровых людей недостаточно¹³.

Причин этого явления несколько: человек не осознает своего здоровья, не знает величины его резервов и заботу о нем откладывает на потом, до выхода на пенсию или на случай болезни. Вместе с тем, здоровый человек может и должен ориентироваться на положительный опыт старшего поколения и на отрицательный – больных людей. Однако, такой подход действует далеко не на всех и с недостаточной силой. Очень много людей своим поведением разрушают собственное здоровье.

Более простое представление дает современный валеологический взгляд на культуру здоровья – это так называемая формула здоровья, которая означает все действия человека, непосредственно направленные или опосредованно касающиеся формирования, сохранения, укрепления, потребления, восстановления и передачи здоровья¹⁴.

Составляющие культуры здоровья включают различные элементы, касающиеся всех сфер здоровья – физического, психического, социального и духовного. Важнейшие из них – питание (в том числе качественная питьевая вода, необходимое количество витаминов, микроэлементов, протеинов, жиров, углеводов, специальных продуктов и пищевых добавок), быт (качество жилья, условия для пассивного и активного отдыха, уровень психической и физической безопасности на территории жизнедеятельности), условия труда (безопасность не только в физическом, но и в психическом аспекте, наличие стимулов и условий профессионального развития), двигательная активность (использование средств физической культуры и спорта, различных систем оздоровления, направленных на повышение уровня физического развития, его поддержки, восстановления после физических и психических нагрузок).

Большое значение для формирования культуры здоровья имеют:

- информированность людей и возможность доступа к специальным профилактическим процедурам, способным противодействовать естественному процессу старения;
- надлежащие экологические условия;
- эффективная система здравоохранения.

Кроме того, существует много других составляющих культуры здоровья, касающиеся преимущественно не только физического и психического, но и социального и духовного здоровья (отсутствие вредных привычек, господствующая мировоззренческая установка на приоритетную ценность здоровья и т.д.).

С. Блажей выделяет четыре функции, присущие понятию «культура здоровья»: идентифицирующая, сравнительная, оценочная и интегрирующая. Идентифицирующая функция позволяет на уровне субъекта выделить отдельные индивиды, коллективы людей, способ существования которых способствует или препятствует сохранению и укреплению их здоровья¹⁵.

Сравнительная функция позволяет не только выделить, но и сравнить уровень культуры здоровья людей. В этом случае сравнение культуры здоровья индивидов

¹³ О. О. Пахолук, *Ідеологія здорового способу життя як нормативна база сучасної культури здоров'я*, „Соціальні технології: актуальні проблеми теорії та практики” 2012, вип. 56. С. 104–112, с. 107.

¹⁴ Э. Вайнер, *Валеология: учебник для вузов* / Э. Вайнер. – М.: Наука, 2001. – 416 С., с. 257.

¹⁵ С. Блажей, *Понятие “культура здоровья” и его место в медицинском познании*, „Философские вопросы медицины и биологии” 1990, Вып. 22, С. 22., с. 22.

может осуществляться по разным параметрам: во-первых, по субъективным социально-экономическими и культурными условиями; во-вторых, по структурным характеристикам организации человеком процессов своей социокультурной жизнедеятельности; в-третьих, по сложности и изменчивостью образа жизни представителей различных социальных групп в ходе изучения динамических аспектов социокультурной жизни людей.

Оценочная функция позволяет рассмотреть качественную характеристику культуры здоровья как специфическую общественную ценность. Основой такой оценки является конкретно-исторические представления о тенденциях развития общественной жизни с точки зрения здоровья человека.

В интегрирующей функции отражается единство медико-социальных, медико-гигиенических, медико-биологических, психолого-педагогических исследований культуры здоровья человека¹⁶.

В практической деятельности при определении индивидуальных критериев и целей формирования культуры здоровья существуют два альтернативных подхода: традиционный и нетрадиционный.

Традиционный предполагает достижение всеми членами общества одинакового поведения, которое считается правильным и проявляется в отказе от курения и потребления алкоголя, повышении двигательной активности, ограничении в пище, особенно в насыщенных жирах, сохранении массы тела в обоснованных пределах. Эффективность традиционного подхода оценивается по количеству людей, которые придерживаются рекомендованного поведения. Но, как показывает практика, заболеваемость людей зависит как от поведения, так и от генома их фенотипических особенностей. Явным недостатком традиционного подхода является то, что он, приводя к одинаковому поведению людей, не приводит к равенству конечного здоровья.

Нетрадиционный подход к формированию культуры здоровья предполагает, что все люди разные, а потому поведение их в течение жизни не может быть однотипным. Любое поведение следует оценивать как здоровое, если оно приводит к желаемому оздоровительному последствию. Для оценки уровня здоровья в нетрадиционном подходе разработана методика, которая дает человеку возможность с учетом индекса здоровья и его уровня самому принимать решение, какое поведение является более эффективным для формирования, развития и закрепления здоровья.

В рамках этого подхода культура здоровья определяется, исходя из индивидуальных критериев, личного выбора наиболее эффективных средств оздоровления и контроля за их эффективностью. Из указанного следует, что для лиц, которые имеют высокий уровень здоровья любой образ жизни будет вполне здоровым. Как традиционный, так и нетрадиционный подходы к формированию культуры здоровья предусматривают отсутствие вредных привычек и активное сохранение здоровья, включая все его компоненты. При этом необходимо учитывать, что культура здоровья отдель-

¹⁶ В. М. Копа, *Механізм реалізації соціокультурного ідеалу здоров'я*, Мультиверсум. Філософський альманах. Ін-т філософії НАН України: зб. наук. пр, К.: Центр духовної культури, 2004, Вип. 39, С. 239-243., с. 240.

ного человека, семья не формируется сама по себе в зависимости от обстоятельств, а формируется в течение жизни постоянно и целенаправленно¹⁷.

Формирование культуры здоровья является главным рычагом первичной профилактики в закреплении здоровья населения путем изменение моды и уклада жизни. Большое значение при этом имеет гигиеническое, физическое, физиологическое и медицинское обучение, воспитание, формирование положительной психологической установки по отношению к собственному здоровью.

Культура здоровья является только базисом самореализации человека, а насущной проблемой в нашем обществе – философское осмысление проблемы ее развития. В результате технического развития цивилизации человек передает технике свои личные психофизиологические качества. Такая тенденция приводит к росту отчужденности человека от природы, поскольку установление над последней власти технократии усиливает опосредованность общения и даже создает иллюзию возможности игнорировать естественные законы, распространяя среди населения психологию потребительства¹⁸.

Длительное время основным критерием развития человечества выступало достижение максимальных объемов производства материальных благ и услуг. В восьмидесятых годах XX в. была разработана концепция человеческого развития, которая провозгласила совсем другие приоритеты. Эта концепция стала основой в Докладе ООН о мировом развитии общества (эти доклады сейчас являются ежегодными)¹⁹.

Человеческое развитие определяют как процесс роста человеческих возможностей – человек должен прожить долгую жизнь, не болеть, быть образованным, пользоваться политическими и экономическими свободами, правами, общественным уважением к личности. Основной целью развития является стабильный рост качества жизни всего населения. Приоритеты, заложенные в концепции, противодействуют безудержной гонке за ростом производства ВВП и потребления, способствуют становлению бережного отношения к природе, восстановлению окружающей среды²⁰.

Таким образом, в научном дискурсе формирование культуры здоровья рассматривается как взаимодействие и взаимозависимость определенных аспектов жизни: физического, интеллектуального, эмоционального, социального, нравственного, личностного; как этап полного физического, психического, социального здоровья и благополучия человека; как потребность и требование времени; как условие и основа гармоничной жизни; как деятельность человека в направлении укрепления индивидуального и общественного здоровья. В связи с этим возникает необходимость пропаганды культуры здоровья и ее развития в повседневной жизни.

Учитывая все указанные условия, культура здоровья должна пропагандироваться и продвигаться в повседневности, а ее популяризация должна стать приоритетом публичной политики, особенно среди молодежи.

¹⁷ *Сучасні підходи у сфері охорони громадського здоров'я та його популяризації*, упоряд. Н. В. Зимівець, В. В. Крушельницький, Т. І. Мірошниченко; за заг. ред. І. Д. Звереві, К.: Наук. світ, 2003, 95 с., с. 53.

¹⁸ А. В. Муравьев, *Культура здоровья личности как предмет структурно-функционального анализа*, „Науч. проблемы гуманитар. исследований” 2008, № 12, С. 28–31, с. 29.

¹⁹ *Мировое экономическое положение и перспективы* (World Economic Situation and Prospects) – 1990 г. [Электронный ресурс], Режим доступа: <https://www.un.org/ru/development/surveys/economic.shtm>, data dostepu: 20.03.2019 г.

²⁰ Ibidem.

Литература

- Бердник О. В., *Основні закономірності формування здоров'я дитячого населення, що проживає в регіонах з різною екологічною ситуацією*: автореф. дис. на здобуття наук. ступеня д-ра. мед. наук: спец. 14.02.01 «Гігієна» К., 2003, 43 с.
- Блажей С., *Понятіе “культура здоров'я” и его место в медицинском познании*, „Философские вопросы медицины и биологии” 1990, Вып. 22, С. 22.
- Вайнер Э., *Валеология: учебник для вузов*, М.: Наука”, 2001, 416 с.
- Вакуленко О., *Теоретико-методологічні засади формування здорового способу життя*, О. Вакуленко, Л. Жаліло, Н. Комарова та ін., [Електронний ресурс], Режим доступу: <http://www.health.gov.ua/publ/conf.nsf/09e0043b46a8b8e7c2256d8e006e5352/0ead6848c9d6825ac2256ddc0038c24c?OpenDocument>.
- Войт Л. Н., *Учебное пособие для студентов педиатрического и лечебного факультетов, слушателей ФПК, преподавателей по специальности «Общественное здоровье и здравоохранение»*, Благовещенск: АГМА, 2008, 28 с.
- Державна політика у сфері охорони здоров'я: кол. моногр.* у 2 ч., [кол. авт. ; упоряд. проф. Я. Ф. Радиш; передм. та заг. ред. проф. М. М. Білінської, проф. Я. Ф. Радиша], К.: НАДУ, 2013, Ч. 2, 484 с.
- Копа В. М., *Механізм реалізації соціокультурного ідеалу здоров'я*, Мультиверсум. Філософський альманах. Ін-т філософії НАН України: зб. наук. пр., К.: Центр духовної культури, 2004, Вип. 39, С. 239–243.
- Мировое экономическое положение и перспективы (World Economic Situation and Prospects)*, 1990 г. [Електронний ресурс], Режим доступа: <https://www.un.org/ru/development/surveys/economic.shtml>.
- Муравьев А. В., *Культура здоровья личности как предмет структурно-функционального анализа*, „Науч. проблемы гуманитар. исследований” 2008, № 12, С. 28–31.
- Ожегов С. И., *Словарь русского языка*, 6-е изд. стер., М.: Советская энциклопедия, 1964, 900 с.
- Пахолок О. О., *Ідеологія здорового способу життя як нормативна база сучасної культури здоров'я* / О. О. Пахолок // Соціальні технології: актуальні проблеми теорії та практики. – 2012. – вип. 56. С. 104–112.
- Солоненко І. М., *Управління організаційними змінами у сфері охорони здоров'я: монографія*, І. М. Солоненко, І. В. Рожкова, К.: Фенікс, 2008, 276 с.
- Соціальна медицина та організація охорони здоров'я* / Під заг. ред. Ю. В. Вороненка, В. Ф. Москаленка. – Тернопіль: Укрмедкнига, 2000. – 680 с.
- Сучасні підходи у сфері охорони громадського здоров'я та його популяризації*, упоряд. Н. В. Зимівець, В. В. Крушельницький, Т. І. Мірошниченко; за заг. ред. І. Д. Зверев'ю, К.: Наук. світ, 2003, 95 с.
- Степанюк Ю., *Філософія здоров'я як основа здорового способу життя*, фізичне виховання, спорт і культура здоров'я у сучасному суспільстві: зб. наук. праць у 2 т., К., 2008, Т. 1., С. 111–115.
- Ціннісна природа здорового способу життя для особистості, нації та держави* [Електронний ресурс], Режим доступу: http://old.niss.gov.ua/book/StrPryor/SpPrior_13/12.pdf.

Lalonde M. A., *New Perspective on the Health of Canadians: a Working Document*, Ottawa: Minister of Supply and Services Canada, 1981, 77 p.

Stokols D., Hall K. L. & Vogel A. L., *Transdisciplinary public health: Core characteristics, definitions, and strategies for success*. In Haire-Joshu, D., & McBride, T.D. (Eds.), *Transdisciplinary public health: Research, methods, and practice*, Jossey-Bass Publishers, San Francisco 2013, 271 p.

Stokols D., *Establishing and maintaining healthy environments: Toward a social ecology of health promotion*, American Psychologist: Jossey-Bass Publishers, 1992, 47 p.

SUMMARY

Станислав Осик (Stanisław Osyk)

Scientific approaches to the formation of health culture

The article analyzes the scientific approaches to the formation of the culture of health. It has been established that in scientific discourse health culture is considered as the interaction and interdependence of certain aspects of life: physical, intellectual, emotional, social, moral, personal; as a stage of complete physical, mental and social health and well-being of a person; as the need and demand of the time; as a condition and basis of harmonious life; as a human activity aimed at the strengthening of individual and public health. Attention is focused on the need to promote health culture, its formation and development in everyday life. It has been proved that the promotion of health culture should be a priority, especially among young people.

Key words: health culture, public policy, scientific approaches, the formation of a health culture, public policy on the formation of a health culture.

STRESZCZENIE

Станислав Осик (Stanisław Osyk)

Naukowe podejście do formacji kultury zdrowia

Artykuł analizuje naukowe podejście do tworzenia kultury zdrowia. Ustalono, że w dyskursie naukowym kultura zdrowotna jest uważana za interakcję i współzależność pewnych aspektów życia: fizycznego, intelektualnego, emocjonalnego, społecznego, moralnego, osobistego; jako etap pełnego zdrowia fizycznego, psychicznego, społecznego i dobrego samopoczucia osoby; jako potrzeba i czas; jako warunek i podstawa harmonijnego życia; jako działalność człowieka w kierunku wzmocnienia zdrowia indywidualnego i publicznego. Uwaga skupiona jest na potrzebie promowania kultury zdrowotnej i promowania jej tworzenia i rozwoju w życiu codziennym. Udowodniono, że promocja kultury zdrowotnej powinna być priorytetem polityki publicznej, zwłaszcza wśród młodzieży.

Słowa kluczowe: kultura zdrowotna, polityka publiczna, podejścia naukowe, kształtowanie kultury zdrowia, polityka publiczna w zakresie kształtowania kultury zdrowotnej.

Data wpływu artykułu: 9.04.2019 r.

Data akceptacji artykułu: 18.06.2019 r.

Marek Siuta

Jagiellonian University Medical College
Faculty of Health Sciences
Department of Emergency Medicine
e-mail: marek.siuta@uj.edu.pl

A glider accident – emergency medical rescue action

SUMMARY

Introduction. This paper has been inspired by the analyses of paramedics' training programs, along with the observation of a glider accident simulation workshop organized by the author. Medical team members' knowledge specifically related to aviation accidents is insufficient.

Research problem and research method. Research was aimed at analyzing and synthesizing data about medical rescue action in case of glider accident. Research was theoretical and interdisciplinary. Knowledge in the field of soaring sport and medical rescue was structured and integrated. Analyses were based on specialist literature, aircraft technical data and author's personal experience as both paramedic and aviator. It concerned, among other aspects: flight and landing characteristics, glider equipment, mechanism of injury and undertaking rescue action.

Results. Various source data analyses and its further syntheses does structure and broaden knowledge about glider accidents. It has been proven on theoretical level, that there exists a relation between the knowledge of an aircraft and undertaking proper rescue action in case of an air crash.

Conclusions and summary. Data comprised in the article is of both cognitive and introductory character. It may support paramedics in individual development of professional qualifications. It may also serve as the base of medical team training program. Relations presented in the article may be empirically verified by further research.

Key words: soaring, glider, sailplane, aviation accident, emergency medical service.

Glider accident – emergency medical rescue action

Soaring is considered a safe sport, but there is always an accident risk. Paramedics in Poland are not familiarized with characteristics of rescue action in case of glider accident. The article describes potential glider accident process and mechanism of injury. This may broaden rescue team members' knowledge in the subject matter.

Soaring in Poland

Soaring is an aviation sport discipline, strongly connected with specific technological branch. In Poland soaring has long tradition, originating well before World War II. After the war Polish works were among the world's leading sailplane manufacturers. Between the year 1946 and the dusk of communist Polish People's Republic Szybowcowe Zakłady Doświadczalne (*Glider Experimental Works*) in Bielsko-Biała (formerly known as Instytut Szybownictwa – *Institute of Soaring*) designed nearly 60 glider types. This meant introducing new airframe almost once a year, for four decades. These gliders were widely used throughout Poland, and abroad¹. Some types have been exported to as many as 40 countries, where many Polish gliders are still airworthy.

As for the end of 2018 there were 944 gliders and 32 motor-gliders in Polish registry². At the beginning of 2018 in Poland 2883 individuals held the glider pilot's license – either the SPL or LAPL(S)³, with 194 new licenses issued in 2018 by the Civil Aviation Authority. In the time period of 2008–2018 glider pilot's license keeps being issued on average for 163 pilots per year (with increasing rate – there were 127 licenses issued in 2008, and 218 in 2018)⁴. On early training level student-pilot is allowed to fly solo, supervised by the instructor from the ground. Therefore the total number of people allowed to fly gliders is higher than the number of valid licenses. Soaring may be treated as pilot training level on the way to achieving commercial or airline pilot's license. Aviators who choose this way frequently withdraw from flying gliders after being given the right to fly engine powered airplanes. There are still many pilots, who treat soaring as a form of recreation or competition.

There are many places in Poland, where sailplanes are flown. Most flights take place in close proximity of airfields and landing sites. In 2018 there were 40 aero club airfields⁵. Several facilities not being recognized as aero clubs are in use, such as: mountainous gliding site in Bezmiechowa (Góry Słonne mountains), Bobulandia site in Weremień (Bieszczady mountains) and former air force base in Biała Podlaska, now used by BB-Aero flight school.

Gliders are flown mainly between spring and autumn, with summer holidays being the best season for initial pilot training. Modern flying takes place virtually only in daylight. At night weather is not favorable for glider pilots, but properly equipped gliders are allowed to fly after sunset.

¹ *Polskie szybowce 1945–2011. Problemy rozwoju*, red. A. Glass, T. Murawski, SCG, Bielsko-Biała 2012, s. 9.

² J. Liwiński, *Rejestr polskich statków powietrznych*, „Przegląd Lotniczy Aviation Revue” 2019, nr 294, s. 26–36.

³ SPL – Sailplane Pilot License, LAPL(S) – Light Aircraft Pilot License (Sailplane).

⁴ Urząd Lotnictwa Cywilnego, *Rejestr Personelu Lotniczego (2008–2018)*.

⁵ Aeroklub Polski, *Wykaz klubów sportowych AP posiadających licencję klubu sportowego na rok 2018*.

Glider flight characteristics

Soaring sport is all about keeping powerless aircraft aloft. This is possible thanks to the existence or coexistence of three meteorological phenomena. The first, and most common one, are thermals. Uneven temperature of air masses leads to creation of areas, where warm air ascends faster than the surrounding cool air. Staying within such a thermal requires glider pilot to fly around its center – this maneuver is known as “thermaling”. Thermal soaring areas are few and far between, and staying within one is demanding. This frequently leads to several gliders thermaling within small area. Separation between them is little, flight takes place in uncontrolled airspace, and visibility from glider cockpit is limited. All these factors increase the risk of mid-air collision.

The second technique allowing for motor-less flight is ridge soaring. Wind hitting the mountain slope presses the air upwards, along with the glider. Such flight requires no thermaling – glider flies back and forth along the windward ridge. If several gliders fly along the same ridge, they need to pass each other in opposite directions, in close proximity. This increases collision risk, especially taking into account that it is hard to spot the aerodynamically slim glider when looking directly from the front or the back. Ridge soaring pilots are also prone to making a mistake of flying over leeward ridge. This is the area of strong wind rotors and gusts, easily capable of causing loss of control.

The third – most rare, but also the most spectacular weather phenomenon is the mountain wave. This requires certain combination of wind speed, direction, terrain shape and atmosphere stability level. Meteorological details are not important for the purpose of this article. It is worth noticing that wave soaring allows for reaching altitudes otherwise unattainable (up to over 10 kilometers/33000 feet), where pilot is exposed to hypoxia and hypothermia.

One of soaring disciplines aims at covering the longest distance possible. Sometimes pilot fails to reach declared cross-country destination. Failure to gain altitude while thermaling, or sudden weather change, calls for “outlanding” – landing in place other than airfield. Usually this is a large field or meadow. Gliders are designed for such landings, outlanding is also fully legal. It is neither an accident nor an incident, as long as nobody gets hurt and the glider stays undamaged. If no field for outlanding is available, glider may ditch – its structure makes it easy to stay afloat. Regardless of specific situation, glider pilot has always a single chance for touchdown. Glider can never go around in case of misconducted landing approach.

There are two main ways of launching the glider. The first is winch launch. Winch is connected to the glider by cable (usually 600–1000 meter/2000–3200 feet long). This allows for releasing the glider at 200–500 meters (650–1650 feet) above the ground level. Winch launch is a very dynamic procedure, therefore dangerous to a certain degree. Details about winch launch risk are described further, among accident causes. Winch can launch even a heavy a glider very quickly – in Polish Biała Podlaska airfield a twin-seat SZD-54-2 Perkoz glider reached 1852 meter (6076 feet) altitude in 144 seconds (this required a 4100 meter/13500 feet long cable)⁶. The alternative for winch launching is aerotow, during which glider is being towed aloft by airplane tug. This is safer, and allows for releasing the glider at any altitude, also at significant distance from takeoff point. Winch launch is more common, and significantly cheaper launch method.

⁶ Ośrodek Szkolenia Lotniczego *BB-Aero* – sailplane flight logbook for 2.01.2016.

Glider equipment

It is important for rescue team members to be familiar with glider elements important in terms of mechanism of injury and casualty extrication. Sailplanes are either single- or twin-seat airframes. There were few three-seaters with two of the seats side by side built, but such gliders are rare exotics. Standard twin-seat glider has seats in tandem layout, with front one for student-pilot and rear one for the instructor-pilot. If such a glider is flown solo, pilot occupies the front seat.

Modern gliders are made of composite materials. Earlier technology produced wooden airframes covered with plywood and canvas. Such gliders, for example training SZD-9bis Bocian or single-seat SZD-30 Pirat are still in wide use, in some cases 50 years after leaving production line. Metal gliders never entered production on scale comparable with wooden or composite craft.

It is important to get the idea of how fast and how heavy gliders are. Table 1 shows basic speed and weight data of widely used Polish glider types.

Table 1. Airspeed and empty weight of various types of Polish sailplanes

| Type | Category | Airspeed | | | Weight |
|---|--|----------------|-----------------|------------------|---------------|
| | | Stall | Optimum | Never exceed | |
| SZD-9bis Bocian 1E¹ | Twin-seat, wooden | 60 km/h/37 mph | 80 km/h/50 mph | 200 km/h/124 mph | 345 kg/761 lb |
| SZD-50-3 Puchacz² | Twin-seat, training, composite | 58 km/h/36 mph | 85 km/h/53 mph | 215 km/h/134 mph | 364 kg/802 lb |
| SZD-30 Pirat³ | Single seat, training -performance, wooden | 60 km/h/37 mph | 75 km/h/47 mph | 220 km/h/137 mph | 255 kg/562 lb |
| SZD-51-1 Junior⁴ | Single-seat, training, composite | 55 km/h/34 mph | 80 km/h/50 mph | 220 km/h/137 mph | 240 kg/529 lb |
| SZD-48-3 Jantar⁵ | Single-seat, high -performance, composite | 68 km/h/42 mph | 95 km/h/59 mph | 285 km/h/177 mph | 274 kg/604 lb |
| SZD-48-3 Jantar⁶ (with water) | Single-seat, high -performance, composite | 82 km/h/51 mph | 123 km/h/76 mph | 285 km/h/177 mph | 424 kg/935 lb |

Legend:

Stall speed – airspeed below which wings do not create sufficient lift

Optimum speed – airspeed at which the glider has the greatest range

Never exceed speed – airspeed, above which there is a risk of airframe disintegration in mid-air

Source: own elaboration based on respective pilot's operating handbooks.

Notice the variation in data concerning the high-performance SZD-48-3 Jantar glider. This sailplane category features ballast compartments fitted into wings. Before takeoff they are filled with 150–200 liters (33–44 gallons) of water. This makes the glider heavier, and capable of reaching its destination at higher speed. Water ballast is dumped before landing.

Before high-altitude flight (expected altitude over 3000–4000 m/9800–13100 feet ASL) glider is equipped with oxygen installation. One or two oxygen cylinders are fitted behind the cockpit, close to the center of gravity. Reducer with regulator is within pilot's reach. Oxygen is delivered into face mask or nasal cannula. Oxygen used in aviation is dry (as opposed to medical oxygen) in order to reduce the risk of installation freeze. Pilot regulates oxygen flow on the basis of altitude tables and self-feeling. Pilots are trained in "Human factor in aviation" subject and are capable of recognizing early hypoxia symptoms. If these occur despite oxygen supplementation, it is advised to lower flight below the 3000 meter (9800 feet) ASL mark. Pilots preparing for high-altitude flight wear winter clothing, irrespective of the actual season. Glider cockpit is neither heated, nor pressurized, and surrounding temperature decreases by 0,6–1°C per 100 meter (33–33,8°F per 330 feet) altitude gain⁷.

Glider seats are designed to fit parachutes, and pilots wear them for virtually every flight. Rescue parachute is easily removable, by unbuckling three points – one buckle on the chest, and one on each thigh. Pilot is secured in place by four- or five-point harness. Belly belts are tight, shoulder ones are slightly more loose. The harness is pulled tight while approaching outlanding, emergency landing or before an aerobatic flight. All harness types are released by single action. Older models required pulling a pin or loose belt to the side, modern ones have a knob to be rotated (to either side). Some gliders, especially rated for aerobatics, have straps on rudder pedals in order to hold feet in place during inverted flight.

It is fairly easy to reach the pilot. Cockpit is covered by plexiglass canopy, easy to release in an emergency by using two knobs inside the canopy – red and white or two red ones. There is also a canopy vent on the left side, large enough to reach the interior. If there is any difficulty getting the canopy released, it is easy to break. Breaking process should begin in the corner of the vent.

Hazardous materials

Sailplane without propulsion system carries no hazardous materials except for battery electrolyte and – in some cases – oxygen. Batteries are located behind the cockpit, close to the center of gravity. One battery is for powering the radio. If the glider has electronic avionics, the second battery is fitted. Some modern gliders have additional solar cells. During aerobatic displays pyrotechnic smoke generators are frequently fitted to the wingtips.

Few gliders (3,3% of registered in Poland⁸) are fitted with propulsion system – these are called motor-glidern. Motor can serve one of two purposes. The first is „full scale propulsion”. It is usually a nose-mounted fixed engine with fairly large fuel tank. Along with modified landing gear, the glider is turned into airframe which can be used in a manner very similar to light airplane. Another solution is the “sustainer” engine. This engine is not for routine use, it is there to allow the glider reach its destination in case of no more conditions for soaring. It is therefore the alternative to an outlanding. Engine and propeller assembly should not impair aerodynamics, so it is retractable in a way similar to airliners' landing

⁷ P. Dudek, Z. Włodarczyk, *Paralotniarstwo*, Arete, Bydgoszcz 2006, s. 44; K. Stewart, *Podręcznik pilota szybowcowego – praktyka. Szkolenie szybowcowe*, Pileus, Żółwin 2015, s. 28.

⁸ J. Liwiński, *Rejestr polskich statków powietrznych*, „Przegląd Lotniczy Aviation Revue” 2019, nr 294, s. 26–36.

gear and hidden inside the fuselage. Sustainer engines are either simple internal combustion motors with small (about 10 liters/2,2 gallon) fuel tanks or much more reliable electric motors. Motor-glider is the only glider category carrying fuel, which means a risk of fire after crash.

Flight phase vs. accident risk

Polish Civil Aviation Authority (Urząd Lotnictwa Cywilnego) publishes annual civil aviation safety reports. European Aviation Safety Agency (EASA) publishes similar data for 32 member states. The most up-to-date Polish document available at the time of this article's publication is the report for 2017. It states, that in 2017 there were 12 glider accidents, with two fatalities (both during competitive soaring) and one serious casualty⁹. These figures correspond to data for 2007–2017 period, where average accident number per year is 18,4, with 2,0 fatalities and 2,4 serious casualties¹⁰. Most accidents occurred in 2015 (28), the fewest in 2012 and 2013 (16 in each year mentioned). EASA data shows, that the overall accident number per year keeps decreasing, but the average fatalities rate is constant¹¹.

EASA Annual Safety Review 2018 contains interesting information about fatal accident circumstances. The most common is collision with hill, followed by an incomplete winch launch and stall/spin¹².

Collision with hill may occur while mountain ridge soaring. Accident may take place at high speed, in remote area (also densely forested) and at low temperature. EASA indicated, that if collision with hill takes place, there is high risk of serious injuries.

Incomplete winch launch is also considered a high risk accident. During winch launch the glider ascends at high angle of attack – nearly vertically. Winch failure calls for an immediate action. Mistaken judgment or initiating recovery maneuver with delay leads to rapid airspeed drop and stalling (glider stops „flying” and begins to „fall down”). There is further risk of winch cable tangling into airframe elements.

Stall/spin category is both a high risk situation and a common occurrence¹³. Stalling a glider may be an isolated accident cause, it may also become a co-existing factor during for example incomplete winch launch. Document, on which this elaboration is based, does not specify the number of accidents where stall/spin was a coexisting factor. Recovering a glider from stall/spin is possible, and pilots are trained to do so. Such recovery is always at the cost of rapid descent and airspeed increase. Therefore if stall/spin occurs during winch launch or landing approach, it is impossible to recover – collision with the ground will take place before glider regains stability.

⁹ Urząd Lotnictwa Cywilnego, *Sprawozdanie o stanie bezpieczeństwa lotnictwa cywilnego za rok 2017*.

¹⁰ Urząd Lotnictwa Cywilnego, *Sprawozdanie o stanie bezpieczeństwa lotnictwa cywilnego za rok 2017*.

¹¹ Urząd Lotnictwa Cywilnego, *Sprawozdanie o stanie bezpieczeństwa lotnictwa cywilnego za rok 2017*.

¹² European Aviation Safety Agency, *Annual Safety Review 2018*.

¹³ European Aviation Safety Agency, *Annual Safety Review 2018*.

Accidents during landing

Most glider accidents in Poland – about 70% (both in 2017 and the preceding decade) took place while performing airfield landing or outlanding¹⁴. Specific danger at this phase of flight is losing airspeed at critically low altitude. This decreases lift and causes stalling. Depending on specific situation this may manifest itself in descent rate increase and „hard landing” or may result in nosedive. Table 1 shows the airspeed values required by certain glider types to stay aloft without stalling or spinning. 30% of accidents in 2017 took place during outlanding¹⁵. Such a maneuver requires the pilot to choose the safest place – usually a crop field or meadow, location which may turn out too small for stopping the glider after touchdown. In case of inevitable collision with tree, building or other solid obstacle once on the ground, pilots are taught to turn the glider so that the wing hits an obstacle first. There is also a technique called “ground loop”. This requires pressing the wing against the ground, so that a glider rotates around a wingtip. Ground looping is an emergency maneuver and there is a risk of breaking glider’s structure. Therefore some pilots may choose to land with landing gear retracted. Glider will then make a belly landing, and use friction to stop at a short distance. During belly landing, the glider becomes unsteerable once on the ground. Taking into account forces acting on pilot’s spine, it is safer to land with landing gear down. Wheel is the only element absorbing shock in vertical axis. Depending on glider type, there may be a shock absorber, rubber ropes or just the tire flexibility in use. Landing with retracted wheels leaves nothing to absorb the force, which is fully transferred to pilot’s body by the rigid fuselage. Glider seat is hard, only sometimes lined with slim pillow. There are energy-absorbing foams available, but these are rarely used to cover glider seats. Irrespective of terrain, it is safer for the spinal column to land with gear down and resort to a ground loop if necessary. Keeping landing gear retracted is advised only in case of ditching, when gear down may cause a turnover and make it impossible to leave the cockpit in shallow water.

Possible mechanism of injury

If the glider hit a solid obstacle, and the airframe is significantly broken, rescue teams should expect any kind of high-energy polytrauma.

In case of „hard landing” – touchdown with high descent rate – spine injury is the major risk. The exact direction of traumatic force has to be assessed in relation to pilot’s position in the cockpit. In high-performance gliders position is nearly supine. Spine injury risk is increased in case of landing with retracted landing gear.

If the glider hit the ground nose-first, pilot’s body got exposed to significant deceleration. Seat harness is static – occupant should not move out of the seat. Top harness belts run along shoulders and clavicles, the lower belts run along the abdomen (higher than in cars). Harness belts may have various width, but even the most narrow – one inch wide – have the greater total body contact area than car seatbelt.

¹⁴ European Aviation Safety Agency, *Annual Safety Review 2018*.

¹⁵ Urząd Lotnictwa Cywilnego, *Sprawozdanie o stanie bezpieczeństwa lotnictwa cywilnego za rok 2017*.

It is possible that pilot suffered head or neck injury. Glider pilots use no helmets, and the head is in close proximity to canopy. In some glider types it is impossible to turn the head to the side in baseball cap – peak will hit the canopy. Not all gliders are equipped with headrest limiting the cervical spine whiplash-hyperextension.

Cockpit levers are shaped and placed in such way that the risk of injuring the pilot is minimized. If cockpit structure gets fractured, sharp pieces of wood or composite materials may inflict laceration or even penetrating wounds. During an accident, damage of control surfaces may move flight controls beyond their initial movement range – pilot's hand or thigh may be pressed by the steering column against cockpit sidewall.

Rescue action after glider accident

Rescue action should begin with ensuring that the medical team is safe. If the accident took place on the airfield, medics are allowed to enter the area after being granted permission by airfield staff. Obviously, if the ambulance is called, the place is immediately secured in terms of flight operations. However if several gliders were airborne at the time of accident, they have to land – it is impossible to order glider pilots to stay aloft or redirect them to another airfield. General aviation airstrips are so large, that it is hard to imagine a situation where any landing would delay rescue action. Still it is neither permitted nor safe to drive into airfield at any time and from any direction – even for emergency vehicles. It is further important to assess if the crashed glider requires any stabilization, or if there is a risk of fire (in case of motor-glidern).

It is easy, yet important, to determine how many people were aboard, and if anyone on the ground had been injured. It is good to know, that if a twin-seat glider is flown solo, harness on the back seat is buckled up and tied in such way, that it will not tangle into any moving parts.

While assessing the mechanism of injury it is crucial to determine how long ago did the glider crash. If there was a prolonged search and rescue operation, and the pilot is found still seated inside the cockpit, the situation suggests serious injury. If the pilot (or one of the pilots) bailed out, he or she may have landed on parachute far away from where the glider elements have fallen down.

Every action with patient should follow examination and vital sign assessment. In October 2017, during an EMS congress in Kraków (V Ogólnopolski Kongres Ratowników Medycznych w Krakowie)¹⁶ a workshop simulating glider crash had been organized. The mistake which medical teams kept making, was initiating the action by evacuating the pilot with the use of backboard. Current medical knowledge tends to withdraw from routine use of the board, underlining it may be harmful in several injury mechanisms and has no relation to neurological outcome¹⁷. Quick exclusion of potential massive bleeding at the beginning was also frequently neglected.

It is easy to access the pilot in glider cockpit, even when the fuselage is lying on its sideboard. There should be no technical problem with trauma examination, administering

¹⁶ <http://www.ratownicymedyczni.com/piaty-kongres/warsztaty.html>, access on 15.03.2019 r.

¹⁷ M. Hauswald, G. Ong, D. Tandberg, Z. Omar, *Out-of-hospital Spinal Immobilization: Its Effect on Neurologic Injury*, „Academic Emergency Medicine” 1998, nr 3, s. 214–219.

oxygen, initiating fluid infusion and drug therapy. Only the access to lower legs may be somewhat limited. Currently in Poland paramedics are allowed to use a wide variety of pain-killing drugs (including fentanyl) and use colloid fluids for treating blood loss¹⁸. Given the speed and energy of the accident, it is advised to make a full trauma examination. Its result helps to choose the proper transport manner and position, along with target destination. The abovementioned simulation showed, that the most stable way of extricating the pilot is with the use of parachute harness, which are easy to unbuckle once outside the cockpit. It is crucial to effectively stabilize the cervical spine, and to make a single move in single axis. Currently the cervical collar is considered an extrication device, and is no longer necessary after placing the patient on backboard or stretcher. Before pulling the pilot out, it is crucial to make sure that: seat harness is unbuckled, feet are not trapped between rudder pedals and that no fractured element may interfere with body movement. Obviously if safety or comfort of rescue action requires bending or cutting any glider element – it is wise to do so. If upon rescue team's arrival the pilot is outside the cockpit, it is advised not to touch the glider – position and state of control surfaces and other elements is helpful in later determining the accident cause.

Glider pilot can have no major health issues. Both student-pilot in training, and licensed pilot are obliged to pass certified medical examination. For glider pilots, a class 2 medical certificate is required. There are very detailed procedures describing criteria of granting certain classes of medical certificates. What is important for rescuers, is that any major issues with cardiovascular, respiratory and nervous systems are excluded. Pilot may have a certain sight defect corrected by glasses or contact lenses. There is one more factor important for therapeutic decisions – glider pilot does not have to be an adult.

Conclusion

Data presented in the article derives both from knowledge in the field of soaring and emergency medical rescue. In case of glider accident the effectiveness of medical rescue action will be increased if rescuers are familiar with the way a glider is built, equipped and aware of its performance capabilities and possible mechanism of injury. In 2017 in Kraków, Poland the author organized a workshop simulating glider accident. It led to very clear conclusion, that there is virtually no awareness among rescue team members about general aviation accidents. Even basic knowledge about airframe and specific risk for people onboard makes it significantly easier to plan air crash victim examination and treatment.

Information from this article is particularly valuable for rescue team members, who serve in the area close to an airfield. Knowledge presented is essential for rescuers and paramedics offering medical support of air races and airshows – in Poland there are several dozens of such events each year.

¹⁸ *Rozporządzenie Ministra Zdrowia z dnia 20.04.2016 w sprawie medycznych czynności ratunkowych i świadczeń zdrowotnych innych niż medyczne czynności ratunkowe, które mogą być udzielane przez ratownika medycznego*, Dziennik Ustaw Rzeczypospolitej Polskiej, Warszawa, dnia 27.04.2016, poz. 587.

Bibliography

- Aeroklub Polski, *Wykaz klubów sportowych AP posiadających licencję klubu sportowego na rok 2018*.
- Dudek P., Włodarczyk Z., *Paralotniarstwo*, Arete, Bydgoszcz 2006, s. 44.
- European Aviation Safety Agency, *Annual Safety Review 2018*.
- Hauswald M., Ong G., Tandberg D., Omar Z., Out-of-hospital Spinal Immobilization: Its Effect on Neurologic Injury, „Academic Emergency Medicine” 1998, nr 3, s. 214–219. <http://www.ratownicymedyczni.com/piaty-kongres/warsztaty.html>, access on 15.03.2019 r.
- Liwiński J., *Rejestr polskich statków powietrznych*, „Przegląd Lotniczy Aviation Revue” 2019, nr 294, s. 26–36.
- Ośrodek Szkolenia Lotniczego, *BB-Aero – sailplane flight logbook for 2.01.2016*.
- Polskie szybowce 1945–2011. Problemy rozwoju*, red. A. Glass, T. Murawski, SCG, Bielsko-Biała 2012, s. 9.
- Rozporządzenie Ministra Zdrowia z dnia 20.04.2016 w sprawie medycznych czynności ratunkowych i świadczeń zdrowotnych innych niż medyczne czynności ratunkowe, które mogą być udzielane przez ratownika medycznego, Dziennik Ustaw Rzeczypospolitej Polskiej, Warszawa, dnia 27.04.2016, poz. 587.
- Stewart K., *Podręcznik pilota szybowcowego – praktyka. Szkolenie szybowcowe*, Pileus, Żółwin 2015, s. 28.
- Szybowiec SZD-30 Pirat, Instrukcja Użytkowania w Locie (Pilot's operating handbook)*.
- Szybowiec SZD-48-3 Jantar, Instrukcja Użytkowania w Locie (Pilot's operating handbook)*.
- Szybowiec SZD-50-3 Puchacz, Instrukcja Użytkowania w Locie (Pilot's operating handbook)*.
- Szybowiec SZD-51-1 Junior, Instrukcja Użytkowania w Locie (Pilot's operating handbook)*.
- Szybowiec SZD-9bis Bocian 1E, Instrukcja Użytkowania w Locie (Pilot's operating handbook)*.
- Urząd Lotnictwa Cywilnego, *Rejestr Personelu Lotniczego (2008–2018)*.
- Urząd Lotnictwa Cywilnego, *Sprawozdanie o stanie bezpieczeństwa lotnictwa cywilnego za rok 2017*.

STRESZCZENIE

Marek Siuta

Wypadek szybowca – postępowanie ratownicze

Wprowadzenie. Inspiracją do podjęcia problematyki będącej przedmiotem artykułu była analiza programów szkolenia ratowników medycznych oraz obserwacje uzyskane w czasie prowadzonych autorskich warsztatów z postępowania w sytuacji wypadku lotniczego. Wynikało z nich, że wiedza na ten temat jest wśród ratowników medycznych znikoma.

Problem badawczy i metoda badawcza. Głównym celem artykułu była analiza i synteza danych na temat specyfiki postępowania ratowniczego po wypadku szybowca. Badania miały charakter teoretyczny i interdyscyplinarny. Polegały na usystematyzowaniu i zintegrowaniu wiedzy z zakresu szybownictwa i ratownictwa medycznego.

Analizy były oparte na literaturze przedmiotu, danych technicznych statków powietrznych, danych statystycznych oraz doświadczeniu własnym autora jako lotnika i ratownika. Dotyczyły problemów specyfiki lotów i lądowań, wyposażenia szybowca, mechanizmów urazu oraz prowadzenia akcji ratunkowej po wypadku.

Wyniki. Przeprowadzone analizy danych z różnych źródeł i ich synteza poszerzają i systematyzują wiedzę na temat wypadków z udziałem szybowca. Wykazano – na poziomie teoretycznym – że istnieje związek pomiędzy wiedzą na temat statku powietrznego a skutecznym postępowaniem ratowniczym w sytuacji wypadku z jego udziałem.

Wnioski i podsumowanie. Dane zawarte w artykule mają charakter zarówno poznawczy, jak i aplikacyjny. Mogą stanowić uzupełnienie wiedzy ratownika medycznego w indywidualnym podnoszeniu swoich kwalifikacji jak i być przydatne w opracowywaniu szkoleń dla zespołów ratownictwa medycznego. Mogą także stanowić punkt wyjścia do badań empirycznych, których celem byłaby dogłębna weryfikacja przedstawionych w artykule zależności.

Słowa kluczowe: szybownictwo, szybowiec, wypadek lotniczy, ratownictwo medyczne.

Data wpływu artykułu: 25.03.2019 r.

Data akceptacji artykułu: 16.07.2019 r.

Mariusz Chomonicik

Szkoła Aspirantów Państwowej Straży Pożarnej w Krakowie
Państwowa Wyższa Szkoła Zawodowa w Nowym Sączu
e-mail: m1chomonicik@gmail.com

Wiesław Poparda

Państwowa Wyższa Szkoła Zawodowa w Nowym Sączu
Komenda Miejsca Państwowej Straży Pożarnej w Nowym Sączu
e-mail: poparda115@gmail.com

Wojciech Pasiut

Państwowa Wyższa Szkoła Zawodowa w Nowym Sączu
e-mail: pasiut997@gmail.com

Antoni Krejpcio

Szkoła Aspirantów Państwowej Straży Pożarnej w Krakowie
e-mail: antonikrejpcio@wp.pl

Ewakuacja osób poszkodowanych z pojazdów ciężarowych

STRESZCZENIE

Z każdym rokiem wzrasta ilość pojazdów ciężarowych poruszających się po naszych drogach. W związku z tym rośnie ryzyko wypadków, w których poszkodowanymi mogą być osoby poruszające się tymi samochodami.

Celem pracy jest przedstawienie sposobów ewakuacji z samochodów wysokich. Sposób ewakuacji z samochodu ciężarowego uzależniony będzie od bezpieczeństwa na miejscu zdarzenia, stanu poszkodowanego, ilości ratowników na miejscu zdarzenia oraz możliwości technicznych. Liczba publikacji dotyczących ewakuacji z pojazdów wysokich jest niewielka. W związku z tym autorzy niniejszego opracowania opierali się w nim głównie na własnym doświadczeniu zdobytym podczas ćwiczeń i działań ratowniczych.

Słowa kluczowe: ewakuacja, pojazd ciężarowy, poszkodowany, ratownik.

Wstęp

Na przestrzeni ostatnich kilkunastu lat drogowy transport krajowy i międzynarodowy przybrał na znaczeniu. Wpłynęło to na zwiększenie liczby pojazdów ciężarowych na naszych drogach.

W związku z takim rozwojem transportu drogowego ryzyko wypadków komunikacyjnych z udziałem samochodów ciężarowych znacznie się zwiększyło.

Tabela 1. Liczba pojazdów silnikowych w latach 2009–2018

| Lata | Pojazdy silnikowe | | W tym: | | | | | |
|------|-------------------|-----------|-------------------|-----------|---------------------|-----------|-----------|-----------|
| | | | samochody osobowe | | samochody ciężarowe | | motocykle | |
| | ogółem | 2009=100% | ogółem | 2009=100% | ogółem | 2009=100% | ogółem | 2009=100% |
| 2009 | 22 024 697 | 100,0 | 16 494 650 | 100,0 | 2 959 485 | 100,0 | 974 906 | 100,0 |
| 2010 | 23 037 149 | 104,6 | 17 239 800 | 104,5 | 2 767 035 | 106,6 | 1 013 014 | 103,9 |
| 2011 | 24 189 370 | 109,8 | 18 125 490 | 109,9 | 2 892 064 | 111,4 | 1 069 195 | 109,7 |
| 2012 | 24 875 717 | 112,9 | 18 744 412 | 113,6 | 2 920 779 | 112,5 | 1 107 260 | 113,6 |
| 2013 | 25 683 575 | 116,6 | 19 389 446 | 117,5 | 2 962 064 | 114,1 | 1 153 169 | 118,3 |
| 2014 | 26 472 274 | 120,2 | 20 003 863 | 121,3 | 3 037 427 | 117,0 | 1 189 527 | 122,0 |
| 2015 | 27 409 106 | 124,4 | 20 723 423 | 125,6 | 3 098 376 | 119,4 | 1 272 333 | 130,5 |
| 2016 | 28 601 037 | 129,9 | 21 675 388 | 131,4 | 3 179 655 | 122,5 | 1 355 625 | 139,1 |
| 2017 | 29 149 178 | 132,3 | 22 109 572 | 134,0 | 3 212 690 | 123,8 | 1 398 609 | 143,5 |
| 2018 | 29 656 238 | 134,6 | 22 514 047 | 136,5 | 3 249 961 | 125,2 | 1 428 299 | 146,5 |

Źródło: Biuro Ruchu Drogowego KG Policji, *Wypadki Drogowe w Polsce w 2018 roku*, <http://statystyka.policja.pl/st/ruch-drogowy/76562,Wypadki-drogowe-raporty-roczne.html>, dostęp 30.03.2019 r.

Postępowanie w czasie wypadku

Działania ratownicze podczas wypadków komunikacyjnych, w których poszkodowani są kierowcy lub pasażerowie samochodów ciężarowych, są takie same jak w przypadku pojazdów osobowych. Powinno się zatem odbywać zgodnie z zasadami „badania poszkodowanego International Trauma Life Support (ITLS)¹”.

Wstępne badanie ITLS obejmuje:

1. Ocena miejsca zdarzenia, na którą składa się:

- zastosowanie środków ochrony osobistej adekwatnych do rodzaju zagrożenia,
- ocenę zagrożeń występujących na miejscu zdarzenia i odpowiednie zabezpieczenie tego miejsca, najczęściej realizowane przez funkcjonariuszy Straży Pożarnej i Policji,
- ocenę liczby osób poszkodowanych, a w przypadku dużej ich liczby wdrożenie procedury mającej na celu ustalenie priorytetów ratowniczo-ewakuacyjnych,
- w razie konieczności zadysponowanie dodatkowej pomocy,
- określenie mechanizmu zdarzenia, a w przypadku mechanizmu wskazującego na możliwość uszkodzenia kręgosłupa wdrożenie na dalszym etapie postępowania czynności mających na celu jego stabilizację.

¹ *International Trauma Life Support*, red. J. E. Campbell, R. L. Alson (red.), Medycyna Praktyczna, Kraków 2017, s. 31.

2. Ocena wstępna, która obejmuje:

- ogólne wrażenie,
- ocenę stanu świadomości,
- ocenę drożności dróg oddechowych,
- ocenę oddychania,
- ocenę krążenia.

3. Każdy wypadek komunikacyjny wymaga przeprowadzenia u poszkodowanego szybkiego badania urazowego w celu oceny stanu poszkodowanego i wdrożenia postępowania ratowniczego w zależności od występujących obrażeń lub podjęcia decyzji o szybkim transporcie poszkodowanego do szpitala po wcześniejszym zabezpieczeniu podstawowych funkcji życiowych.

Ewakuacja poszkodowanych

Ewakuacja ma na celu przemieszczenie osób w miejsce dla nich bezpieczne. Będzie ona miała miejsce w sytuacji, kiedy poszkodowany zostanie narażony na zagrożenia zewnętrzne lub kiedy podjęcie działań ratowniczych, które mają na celu ratowanie jego życia lub zdrowia, będzie możliwe do wykonania tylko w innym miejscu, to jest w miejscu dla niego bezpiecznym.

Czas spędzony na miejscu zdarzenia zależał będzie od stanu poszkodowanego i występowania potencjalnych zagrożeń zewnętrznych. Ratownicy będą mogli poświęcić na miejscu zdarzenia więcej czasu na ocenę i unieruchomienie poszkodowanego w przypadku, kiedy stan jego będzie stabilny, to znaczy będzie on przytomny, oddech i tętno będzie miał w granicach normy, a na miejscu zdarzenia nie będą występowały zagrożenia.

Natomiast ratownicy będą musieli podjąć decyzję o szybkiej ewakuacji poszkodowanego w miejsce bezpieczne w sytuacji kiedy:

- stan pacjenta będzie stabilny, ale na miejscu zdarzenia będą występowały zagrożenia zewnętrzne (np. możliwość pożaru),
- stan poszkodowanego będzie niestabilny (np. zaburzenia przytomności, wstrząs, zatrzymanie krążenia),
- lub w innych naglących sytuacjach (np. poszkodowany blokuje jedyny dostęp do innych poszkodowanych).

Ewakuacja poszkodowanych z pojazdów ciężarowych

Sposób ewakuacji z samochodu ciężarowego uzależniony będzie od bezpieczeństwa na miejscu zdarzenia, stanu poszkodowanego, ilości ratowników na miejscu zdarzenia oraz możliwości technicznych.

Poszkodowanego z samochodu ciężkiego możemy ewakuować m.in.:

- stosując kamizelkę ortopedyczną,
- wykorzystując deskę ortopedyczną,
- chwytem Rauteka,
- sposobem zrolowanego koca – „Anakonda”.

Ewakuację z samochodu ciężarowego zdecydowanie ułatwi użycie podestu ewakuacyjnego. Jego zastosowanie powoduje, że ratownicy ewakuujący poszkodowanego są na tym samym poziomie co podłoga w pojeździe, czyli ewakuacja może odbywać się tak jak z samochodu osobowego.



Fot. 1. Podest ewakuacyjny – informacje producenta

Źródło: opracowanie własne.

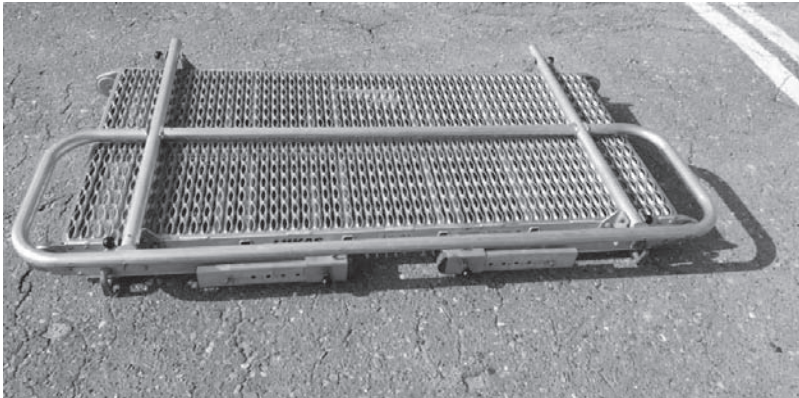

Fot. 2. Podest ewakuacyjny – złożony

Źródło: opracowanie własne.



Fot. 3a. Podest ewakuacyjny – rozłożony, różne poziomy wysokości

Źródło: opracowanie własne.



Fot. 3b. Podest ewakuacyjny – rozłożony, różne poziomy wysokości

Źródło: opracowanie własne.

Po rozstawieniu podestu ewakuacyjnego na wysokość uzależnioną od typu pojazdu należy go przystawić do samochodu. W zależności od możliwości ustawiamy go bokiem długim lub krótkim w stronę drzwi pojazdu, przez które będzie prowadzona ewakuacja.



Fot. 4a. Podest ewakuacyjny – ustawienie bokiem długim do drzwi

Źródło: opracowanie własne.



Fot. 4b. Podest ewakuacyjny – ustawienie bokiem długim do drzwi, dalszy etap ewakuacji

Źródło: opracowanie własne.



Fot. 4c. Podest ewakuacyjny – ustawienie bokiem długim do drzwi, dalszy etap ewakuacji, widok z góry

Źródło: opracowanie własne.



Fot. 5a. Podest ewakuacyjny – ustawienie bokiem krótkim do drzwi, barierka zabezpieczająca ustawiona w kierunku tyłu pojazdu, widok z góry

Źródło: opracowanie własne.



Fot. 5b. Podest ewakuacyjny – ustawienie bokiem krótkim do drzwi, barierka zabezpieczająca ustawiona w kierunku tyłu pojazdu, dalszy etap ewakuacji

Źródło: opracowanie własne.



Fot. 5c. Podest ewakuacyjny – ustawienie bokiem krótkim do drzwi, barierka zabezpieczająca ustawiona w kierunku tyłu pojazdu, dalszy etap ewakuacji

Źródło: opracowanie własne.



Fot. 6. Podest ewakuacyjny – ustawienie bokiem krótkim do drzwi, barierka zabezpieczająca ustawiona w kierunku przodu pojazdu

Źródło: opracowanie własne.

Po wykonaniu szybkiego badania urazowego, w zależności od czasu i dostępnego sprzętu, stabilizujemy poszkodowanego, zakładając kołnierz ortopedyczny, kamizelkę ortopedyczną (np. kamizelkę Kendricka lub Oregon), a następnie układamy go na desce ortopedycznej i przygotowujemy do ewakuacji na zewnątrz. W sytuacji braku dostępności kamizelek ortopedycznych po założeniu kołnierza stabilizujemy poszkodowanego na desce ortopedycznej. Poszkodowanego w zależności od możliwości możemy ewakuować na zewnątrz przez drzwi od strony pasażera, kierowcy lub szybę przednią.



Fot. 7a. Ewakuacja poszkodowanego na desce ortopedycznej bez użycia podestu ewakuacyjnego przez drzwi od strony pasażera

Źródło: opracowanie własne.



Fot. 7b. Ewakuacja poszkodowanego na desce ortopedycznej bez użycia podestu ewakuacyjnego przez drzwi od strony pasażera, dalszy etap ewakuacji

Źródło: opracowanie własne.



Fot. 8a. Ewakuacja poszkodowanego na desce ortopedycznej bez użycia podestu ewakuacyjnego przez drzwi od strony kierowcy

Źródło: opracowanie własne.



Fot. 8b. Ewakuacja poszkodowanego na desce ortopedycznej bez użycia podestu ewakuacyjnego przez drzwi od strony kierowcy, etap dalszy

Źródło: opracowanie własne.



Fot. 8c. Ewakuacja poszkodowanego na desce ortopedycznej bez użycia podestu ewakuacyjnego przez drzwi od strony kierowcy, etap dalszy

Źródło: opracowanie własne.

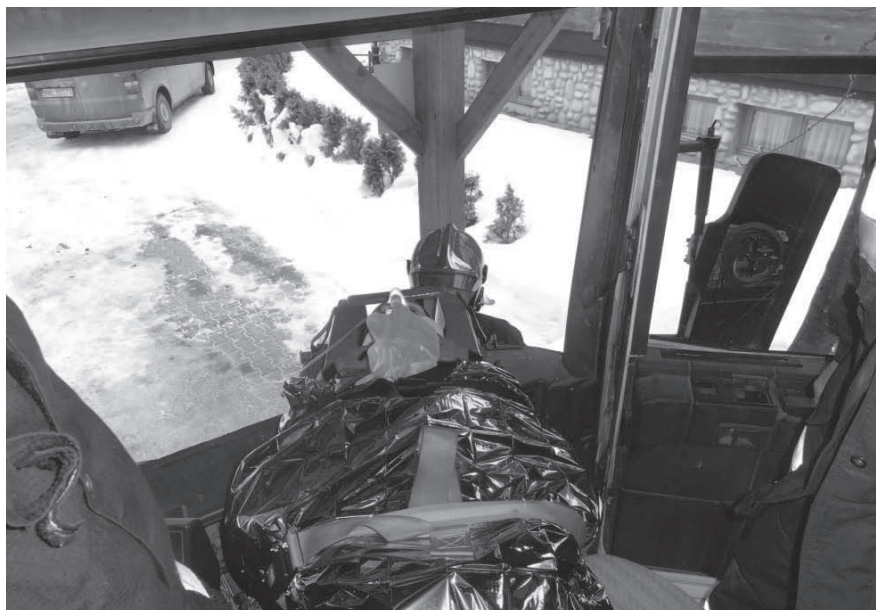

Fot. 9a. Ewakuacja poszkodowanego na desce ortopedycznej
bez użycia podestu ewakuacyjnego przez przednią szybę samochodu

Źródło: opracowanie własne.



Fot. 9b. Ewakuacja poszkodowanego na desce ortopedycznej
bez użycia podestu ewakuacyjnego przez przednią szybę samochodu, dalszy etap ewakuacji

Źródło: opracowanie własne.



Fot. 9c. Ewakuacja poszkodowanego na desce ortopedycznej bez użycia podestu ewakuacyjnego przez przednią szybę samochodu, dalszy etap ewakuacji
Źródło: opracowanie własne.

W celu ewakuacji poszkodowanego można również wykorzystać drabinę przystawioną do progu pojazdu, zsuwając stabilnie deskę z poszkodowanym. Sposób ten zapewnia stabilne i bezpieczne opuszczenie deski ortopedycznej na ziemię, niwelując ryzyko przypadkowego jej upuszczenia przez ratowników.



Fot. 10a. Ewakuacja poszkodowanego na desce ortopedycznej z wykorzystaniem drabiny, dalszy ciąg ewakuacji

Źródło: opracowanie własne.



Fot. 10b. Ewakuacja poszkodowanego na deskę ortopedyczną z wykorzystaniem drabiny, dalszy ciąg ewakuacji

Źródło: opracowanie własne.

Dla przypomnienia należy podkreślić, że kamizelki ortopedyczne stosuje się tylko u poszkodowanych, u których nie ma stanu bezpośredniego zagrożenia życia, a mechanizm zdarzenia sugeruje możliwość wystąpienia obrażeń kręgosłupa. Sposoby zakładania kamizelki Kendricka lub Oregon są takie same jak w przypadku ewakuacji z pojazdów niskich. Zostały one opisane w innych publikacjach i dlatego nie są celem naszego opracowania.

W przypadku poszkodowanego w stanie bezpośredniego zagrożenia życia albo kiedy istnieje zagrożenie zewnętrzne, czyli mamy mało czasu, ratownicy powinni podjąć próbę jak najszybszej ewakuacji poszkodowanego z pojazdu. Każdy sposób, który powoduje, że poszkodowany w sposób stabilny i szybki zostanie ewakuowany w miejsce dla niego bezpieczne, będzie dobry. Do tych sposobów można zaliczyć między innymi ewakuację poszkodowanego z wykorzystaniem zrolowanego koca – „Anakonda” lub chwytem Rauteka na deskę ortopedyczną.

Średni czas ewakuacji poszkodowanego uzyskany przez autorów podczas ćwiczeń na pojazdach ciężarowych wynosił dla:

- techniki zrolowanego koca – około 1 minuty 30 sekund,
- techniki chwytem Rauteka na deskę ortopedyczną – około 1 minuty 10 sekund.

W miarę możliwości przed rozpoczęciem ewakuacji poszkodowanego należy dokonać oceny jego pleców.

Sposób ewakuacji techniką zrolowanego koca – „Anakonda” – deska ortopedyczna oparta górną częścią o próg pojazdu, a dolną o podłoże i zabezpieczana przez ratowników przedstawiony został poniżej.



Fot. 11a. Ratownik wewnątrz pojazdu stabilizuje i ocenia stan poszkodowanego, jednocześnie jest zabezpieczony przez ratownika znajdującego się na zewnątrz pojazdu
Źródło: opracowanie własne.



Fot. 11b. W miarę możliwości kolejny ratownik przedostaje się do wnętrza pojazdu i zakłada wcześniej przygotowany zrolowany koc w sposób przedstawiony na fotografiach od 11 b-1 do 11 b-7; zapewnia to możliwość jednoczesnej stabilizacji głowy, obracania i ewakuacji poszkodowanego

Źródło: opracowanie własne.

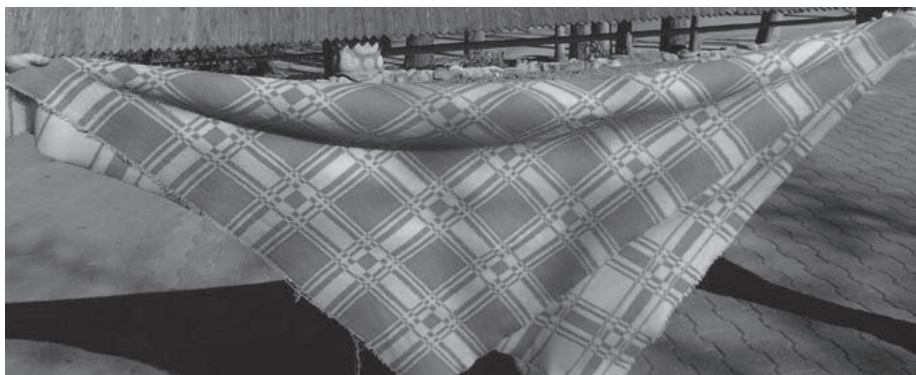

Fot. 11 b-1. Przygotowanie zrolowanego koca

Źródło: opracowanie własne.



Fot. 11 b-2 Przygotowanie zrolowanego koca

Źródło: opracowanie własne.



Fot. 11 b-3 Założenie zrolowanego koca na szyi od przodu

Źródło: opracowanie własne.



Fot. 11 b-4. Skrzyżowanie obu końców zrolowanego koca z tyłu na poziomie odcinka szyjnego kręgosłupa

Źródło: opracowanie własne.



Fot. 11 b-5. Powrót zrolowanych końców koca przez barki do przodu

Źródło: opracowanie własne.



Fot. 11 b-6. Powrót zrolowanych końców koca pod pachami do tyłu

Źródło: opracowanie własne.



Fot. 11 b-7. Obydwa końce zrolowanego koca trzymane są przez ratownika z tyłu. Zapewnia to możliwość jednoczesnej stabilizacji głowy, obracania i ewakuacji poszkodowanego
Źródło: opracowanie własne.



Fot. 11c. Ratownik wewnątrz pojazdu stabilizuje poszkodowanego przy pomocy koca, obraca go twarzą w kierunku drogi ewakuacji; ratownicy znajdujący się na zewnątrz pojazdu pomagają wykonać tę czynność i jednocześnie podkładają i stabilizują deskę ortopedyczną, po której opuszczany będzie poszkodowany

Źródło: opracowanie własne.



Fot. 11d. Ratownicy na zewnątrz pojazdu przejmują stabilizację poszkodowanego, wykorzystując opisywaną w innych publikacjach metodę ułożenia poszkodowanego z pozycji pionowej do poziomej

Źródło: opracowanie własne.



Fot. 11e Dalszy etap ewakuacji

Źródło: opracowanie własne.



Fot. 11f. Po położeniu poszkodowanego w miejscu bezpiecznym należy usunąć koc z zachowaniem zasad stabilizacji poszkodowanego oraz dokonać ponownej oceny poszkodowanego
Źródło: opracowanie własne.

Sposób ewakuacji techniką zrolowanego koca – „Anakonda” – deska ortopedyczna oparta górną częścią o próg pojazdu, natomiast dolna część stabilizowana jest ręcznie przez ratowników. Takie ułożenie deski ortopedycznej sprawia, że kąt po którym opuszczany jest poszkodowany ulega zmniejszeniu. Zapobiega to możliwości gwałtownego zsunięcia się poszkodowanego po desce ortopedycznej. Sposób ten przedstawiony został poniżej.



Fot. 12a. Ratownik wewnątrz pojazdu stabilizuje poszkodowanego przy pomocy koca, obraca go twarzą w kierunku drogi ewakuacji. Ratownicy znajdujący się na zewnątrz pojazdu pomagają wykonać tę czynność i jednocześnie podkładają i stabilizują deskę ortopedyczną, po której opuszczany będzie poszkodowany

Źródło: opracowanie własne.



Fot. 12b. Ratownicy na zewnątrz pojazdu przejmują stabilizację poszkodowanego, wykorzystując opisywaną w innych publikacjach metodę ułożenia poszkodowanego z pozycji pionowej do poziomej

Źródło: opracowanie własne.



Fot. 12c. Dalszy etap ewakuacji

Źródło: opracowanie własne.



Fot. 12e. Dalszy etap ewakuacji

Źródło: opracowanie własne.



Fot. 12f. Po położeniu poszkodowanego w miejscu bezpiecznym należy usunąć koc z zachowaniem zasad stabilizacji poszkodowanego oraz dokonać ponownej oceny poszkodowanego

Źródło: opracowanie własne.

Sposób ewakuacji chwytem Rauteka – deska ortopedyczna oparta górną częścią o próg pojazdu, a dolną częścią o podłoże i zabezpieczana przez ratowników przedstawiony został poniżej.



Fot. 13a. Ewakuacja chwytem Rauteka – ratownik wewnątrz pojazdu stabilizuje chwytem Rauteka, obraca go twarzą w kierunku drogi ewakuacji; ratownicy znajdujący się na zewnątrz pojazdu pomagają wykonać tę czynność i jednocześnie podkładają i stabilizują deskę ortopedyczną, po której opuszczany będzie poszkodowany

Źródło: opracowanie własne.



Fot. 13b. Ewakuacja chwytem Rauteka – ratownik wewnątrz pojazdu stabilizuje chwytem Rauteka, obraca go twarzą w kierunku drogi ewakuacji; ratownicy znajdujący się na zewnątrz pojazdu pomagają wykonać tę czynność i jednocześnie podkładają i stabilizują deskę ortopedyczną, po której opuszczany będzie poszkodowany – dalszy ciąg ewakuacji

Źródło: opracowanie własne.



Fot. 13c. Ewakuacja poszkodowanego chwytem Rauteka – ratownicy na zewnątrz pojazdu przejmą stabilizację poszkodowanego, wykorzystując opisywaną w innych publikacjach metodę ułożenia poszkodowanego z pozycji pionowej do poziomej

Źródło: opracowanie własne.



Fot. 13d. Ewakuacja poszkodowanego chwytem Rauteka – ratownicy na zewnątrz pojazdu przejmą stabilizację poszkodowanego, wykorzystując opisywaną w innych publikacjach metodę ułożenia poszkodowanego z pozycji pionowej do poziomej – dalszy ciąg ewakuacji

Źródło: opracowanie własne.



Fot. 13e. Ewakuacja poszkodowanego chwytem Rauteka – po położeniu poszkodowanego w miejscu bezpiecznym należy dokonać ponownej oceny poszkodowanego

Źródło: opracowanie własne.

Sposób ten można również wykonać z deską ortopedyczną opartą górną częścią o próg pojazdu, natomiast dolną częścią stabilizowaną ręcznie przez ratowników. Takie ułożenie deski ortopedycznej sprawia, że kąt, po którym opuszczany jest poszkodowany, ulega zmniejszeniu. Zapobiega to możliwości gwałtownego zsunięcia się poszkodowanego po desce ortopedycznej.

Podsumowanie

W przypadku zastosowania podczas ewakuacji z pojazdów ciężarowych platformy ewakuacyjnej można zastosować wszystkie techniki, które są znane i stosowane do ewakuacji z pojazdów osobowych. Jeżeli nie ma wskazań do szybkiej ewakuacji poszkodowanego z pojazdu ciężarowego oraz dostęp do niego jest nieograniczony, ale nie mamy platformy ewakuacyjnej, wówczas ratownicy – podobnie jak to jest w przypadku pojazdów osobowych – mogą użyć kamizelki i deski ortopedycznej. Pewną trudność w przypadku pojazdów ciężarowych stanowić może samo wyciąganie poszkodowanego z pojazdu. Trudność ta dotyczy wysokości i konieczności wykorzystania większej ilości ratowników w celu bezpiecznego wykonania tej czynności. Problem dotyczy w szczególności poszkodowanych, którzy wymagają pilnej ewakuacji z pojazdów ciężarowych.

Autorzy zdają sobie sprawę z tego, że przedstawione powyżej techniki nie wyczerpują wszystkich możliwości i nie zawsze z różnych powodów będą możliwe do wykorzystania.

W takich okolicznościach każdy sposób, który będzie wykonany w sposób szybki, stabilny dla poszkodowanego i bezpieczny dla ratowników, będzie dobry.

Warto więc w ramach własnego doskonalenia podczas ćwiczeń uwzględnić różne okoliczności podejmowania decyzji o ewakuacji uszkodzonego z pojazdów ciężarowych. W przypadku podjęcia takiej decyzji zdaniem autorów w pierwszej kolejności należy podjąć próbę ewakuacji, wykorzystując technikę, która ratownikom jest najbardziej znana, ponieważ podczas niej bardzo ważnym aspektem jest ścisła współpraca wszystkich ratowników.

Bibliografia

International Trauma Life Support, red. J. E. Campbell, R. L. Alson, Medycyna Praktyczna, Kraków 2017.

<http://statystyka.policja.pl/st/ruch-drogowy/76562>, Wypadki-drogowe-raporty-roczne.html, data dostępu: 30.03.2019 r.

SUMMARY

Mariusz Chomonic, Wiesław Poparda, Wojciech Pasiut, Antoni Krejpcio

Evacuation of injured people from heavy goods vehicles

With each passing year, the number of lorries travelling on our roads is increasing. As a result, the risk of occurrence of accidents resulting in the injuries of passengers of these vehicles is also increasing. The purpose of this paper is to present the methods of evacuation from tall vehicles. The method of evacuation from a lorry will depend on the safety at the place of the accident, the condition of the victim, the number of rescuers at the scene and technical capabilities. The number of publications regarding evacuation from tall vehicles is small. Therefore, the authors of this study based their research mainly on their own experience gained during training and rescue operations.

Key words: evacuation, lorry, victim, rescuer.

Data wpływu artykułu: 24.04.2019 r.

Data akceptacji artykułu: 16.07.2019 r

Veronika Horielova

University of economy and right “KROK”
Candidate of legal sciences
Associate professor of department of state legal sciences
University of economy and right “KROK”
e-mail: saxara_@bigmir.net

Legal Clinic: A new look at education and upbringing in Ukraine

SUMMARY

The report is devoted to the definition of the essence of legal clinics in Ukraine, which is essential for the latest style of education and upbringing of future law professionals.

Key words: legal clinic, education, future lawyers, educational and practical activities.

Today, all developed European countries recognize that the proper quality of education is a value, the foundation from which depends the welfare of society in the future. Approved and generally accepted views of the European community on the protection of human rights and legitimate interests of human are reflected in updated views on the profession of lawyer and the training of future lawyers. Legal science will be “one-handed” if its knowledge is to be concentrated only on theoretical material without the use of acquired knowledge in practice, because it forms the future skills of lawyers to give a proper legal assessment of complex phenomena and processes of state legal reality, provides an opportunity to determine the future directions and activities in the industry of law, educates the student in a spirit of respect for human rights and freedoms, in general, makes it clear whether it is necessary to associate the student’s own future with the profession of a lawyer. That is why one of the important directions of educational and practical activity is the formation of a law elite, capable of being responsible for the legal provision of a person and based on modern doctrines, new approaches, European principles and taking into account national experience and conforming to international standards of life. Unfortunately, the discrepancy between the theory and practice in legal education continues to exist and students undergo familiarization practice on the basis of state authorities, local self-governance or the private sector are not sufficient to acquire the right skills. The solution to this issue lies on the shoulders of legal clinics, whose revival and actualization are gaining momentum in higher educational institutions in Ukraine.

Despite the fact that considerations regarding the feasibility of establishing legal clinics at law universities have been traced since ancient times in works, for example: D. I. Meyer (1855), K. F. Stuya (1863), O. A. Lublin (1906) and others, which today have not lost their

relevance and are being investigated for a long period of time in those educational institutions, where academic (lecturing and theoretical) preparation of future lawyers is foreseen.

The Legal Clinic is a structural unit of the Faculty of Law, within which students – future lawyers under the leadership of teachers and practicing lawyers acquire practical training by providing free legal assistance and legal education of the population. In accordance with the Order of the Ministry of Education and Science of Ukraine No. 592 of August 3, 2006 “On Approval of the Model Law on the Legal Clinic of a Higher Educational Institution of Ukraine” (hereinafter – the Regulations), law clinics should function in all educational institutions of the III-IV accreditation levels, which train specialists in the «Right» direction, regardless of the form of ownership and subordination¹. The legal clinic is recognized as a special mechanism for promoting the quality of legal education and education, which manifests itself in creating opportunities for students to study at the legal profession during their studies, carrying out analytical and directly right protective work². The legal clinic is also recognized as a unique training and practical center (laboratory) consisting of teachers and students of senior courses, which is created and functions on the basis of a higher educational establishment³.

In accordance with Clause 2.1 of the Regulations, the purpose of the legal clinic is to: increase the level of practical knowledge, skills and abilities of students of legal specialties; providing access to legal assistance to representatives of socially vulnerable groups of society; formation of the legal culture of citizens; preparation and training of students in the spirit of observance and respect for the principles of the rule of law, justice and human dignity; expanding cooperation between higher education institutions training lawyers, with judicial, law enforcement agencies, justice, state authorities and local self-government, with other institutions and organizations; introduction into the educational process of elements of practical training of law students in the field of legal services⁴.

The management of the legal clinic must arrange its activities in such a way that the student, which represents this structural unit of the faculty, clearly adheres to the basic principles of the ethics of a lawyer: the legality and the rule of law, respect for law, justice, human dignity, humanity, objectivity, competence and integrity, and confidentiality. All work of the student – the consultant and the student – the trainee should be aimed at protecting the rights and freedoms of the person who asked for help. Today, the number of legal clinics is constantly increasing, and according to the Association of Legal Clinics, more than 80% of clinics not only provide counseling, but also prepare procedural documents, and about 15% practice the provision and free secondary legal aid⁵.

This state of affairs suggests a high level of training for future lawyers, and, consequently, ensuring their proper place in the labor market in the future. By itself, the legal clinic is already

¹ Наказ Міністерства освіти і науки України № 592 від 3 серпня 2006 року «Про затвердження Типового положення про юридичну клініку вищого навчального закладу України» – Режим доступу: <http://zakon4.rada.gov.ua/laws/show/z0956-06>, дата доступу: 05.07.2018.

² А. О. Галай, *Основні навчальні компоненти юридичної клінічної освіти: шляхи впровадження клінічного спекурсу та практики студентів у навчальний процес вищих навчальних закладів в Україні. Навчальний посібник*, К.: КНТ, 2009, 96 с.

³ М. Т. Лоджук, *Юридичні клініки в Україні: освіта та правова допомога: монографія*, Одеса: Фенікс, 2015, 328 с.

⁴ Наказ Міністерства освіти і науки України № 592 від 3 серпня 2006 року, *op. cit.*

⁵ *Офіційний сайт Асоціації юридичних клінік України* [Електронний ресурс]. – Режим доступу: <https://legalclinics.in.ua>, дата доступу: 11.07.2018.

an innovative project of educational and educational activity because in its field there is a continuous stimulation of intelligence of innovations connected with numerous changes in the legislation, the emergence of new categories and concepts, the expansion of legal regulation, active codification processes, the ratification by Ukraine of new international legal acts, the global expansion of the information space, etc. The objectives and purpose of the legal clinic's activities are highlighted through the prism of the innovative educational policy of our state and reflected in the normative and legal documents, which regulate innovation activity of higher education: in the Laws of Ukraine "On Higher Education", "On Innovation Activity", "On Priority Areas of Innovation Activity in Ukraine", "On Ratification of the Convention on the Recognition of Qualifications on Higher Education in the European Region", the Resolution of the Supreme Council of Ukraine On Recommendations of the Parliamentary Hearings "On the State and Prospects for the Development of Higher Education in Ukraine", The Decrees of the President of Ukraine "On Urgent Measures to Ensure the Functioning and Development of Education in Ukraine" and "On Measures to Improve the Higher Education System", the Resolution of the Cabinet of Ministers of Ukraine "On the Establishment of the Institute of Innovative Technologies and the Content of Education", etc. Thus, according to Clause 1 of the cl. 3 of the Law of Ukraine "On Higher Education", the policy of our state in the field of higher education is based on the principle of promoting the preparation of a competitive human capital⁶, and bringing the network of higher educational institutions and higher education management systems in line with the needs of the development of the national economy and labor market demands, ensuring the constitutional rights of citizens to high-quality higher education, reorganizing the system of higher education management in order to protect national, regional and local interests, as well as the interests of all subjects of the national system of higher education of Ukraine, are the main objectives of the Strategy for the Reform of Higher Education in Ukraine until 2020⁷. The functioning of the legal clinic in the education system confirms a new stage in the interaction of the scientific and pedagogical composition of the university, the development of student skills and the application of acquired theoretical achievements. Like any innovation, the work of a legal clinic involves the availability of certain projects and plans, as well as an assessment of their results and achievements. So, for the purpose of the quality of the work of the legal clinic, special classes with students are foreseen by those teachers with practical experience, control measures for those students who are willing to work as consultants, organization of round tables and meetings with attorneys. conducting scientific-practical conferences, seminars, olympiads, trainings, cooperation with other national and international legal clinics.

It should be emphasized that the value of legal clinics is acknowledged not only by society (as a social value – free of charge) and by highly qualified lawyers (as an opportunity to select decent young professionals), but also by graduates of higher education institutions that recognize that no other methods of practical training (and not solving problems, even if their plays have been taken out of life, or the holding of training sessions, debates or contests, and even

⁶ Закон України «Про вищу освіту» від 28 грудня 2014 р., «Відомості Верховної Ради України» 2014, № 37–38 Ст.

⁷ *Проект Стратегії реформування вищої освіти в Україні до 2020 року: Офіційний веб-сайт Міністерства освіти і науки України*, <http://old.mon.gov.ua/ua/pr-viddil/1312/1390288033/1415795124/>, дата доступу: 18.07.2018.

practice in state authorities) can not bring students closer to their professional activities, such as work in a legal clinic. At the same time, the work of students in the legal clinic leads to the awareness of the value of the theoretical knowledge gained at lectures, which positively marks the almost 100% attendance of classroom activities by such students. Scientists, teachers and psychologists have proved that the combination of lectures and practicalities positively influences the legal consciousness and education of the future lawyer, develops skills for independent recognition of the ways of solving the problem and self-preventing and (or) overcoming the legal means of a given problematic legal situation⁸.

Thus, it can be argued that today, no one doubts the significance of the existence of legal clinics. For higher educational institutions and law schools, the legal clinic in its structure is a matter of prestige. Lawyers of the new generation combining lecture lessons with “living” law practice have the opportunity to overcome during the educational process the gap between the theoretical legal education and legal practice, acquire skills in the organization and conduct of legal work, the basis of office and communication culture, the basis of legal ethics and professional responsibility. In addition, future lawyers – students of modern times have the opportunity to gain experience from practicing faculty-curators of the legal clinic, penetrating the “air” of the profession and gaining firm ethical convictions and understanding of the humanism of the profession of lawyer.

Bibliography

Наказ Міністерства освіти і науки України № 592 від 3 серпня 2006 року «Про затвердження Типового положення про юридичну клініку вищого навчального закладу України», Режим доступу: <http://zakon4.rada.gov.ua/laws/show/z0956-06>

Галай А. О., *Основні навчальні компоненти юридичної клінічної освіти: шляхи впровадження клінічного спецкурсу та практики студентів у навчальний процес вищих навчальних закладів в Україні*. Навчальний посібник. / А. О. Галай – К.: КНТ, 2009, 96 с.

Лоджук М. Т., *Юридичні клініки в Україні: освіта та правова допомога: монографія*, Одеса: Фенікс 2015, 328 с.

Молдован В. В., Кацавець Р. С. М., *75 Юридична клініка: Навч. пос.* – К.: Центр учбової літератури, 2007–224 с.

Нечипорук С., *Історія юридичної клініки*, “Хрещатик” 2008, № 177.

Про стан роботи із зверненнями громадян у 2004 році: *Доповідна записка, затверджена рішенням Колегії Міністерства освіти і науки України від 27 січня 2005 р.* [Електронний ресурс], Режим доступу: <http://ua-info.biz/legal/baseut/ua-smepgt.htm>.

Сенчак І. І., *Проблеми законодавчого визначення статусу юридичних клінік в Україні*, “Адвокат” 2012, №11, С. 40–44.

⁸ В. О. Сич, *Важливість діяльності юридичних клінік щодо попереджень правопорушень*, “Науковий віник Національного університету ДПС України (економіка, право)” 2011, № 4 (55), С. 280–286.

Офіційний сайт Асоціації юридичних клінік України [Електронний ресурс], Режим доступу: <https://legalclinics.in.ua>.

Закон України «Про вищу освіту» від 28 грудня 2014 р., “Відомості Верховної Ради України” 2014, № 37–38, С. 2004.

Проект Стратегії реформування вищої освіти в Україні до 2020 року, Офіційний веб-сайт Міністерства освіти і науки України. [Електронний ресурс], Режим доступу: <http://old.mon.gov.ua/ua/pr-viddil/1312/1390288033/1415795124/>.

Сич В. О., *Важливість діяльності юридичних клінік щодо попереджень правопорушень*, “Науковий віник Національного університету ДПС України (економіка, право)” 2011, № 4 (55), С. 280295–286.

STRESZCZENIE

Veronika Horielova

Poradnia prawna: nowe spojrzenie na edukację i wychowanie na Ukrainie

Raport poświęcony jest definicji klinik prawnych na Ukrainie, które mają zasadnicze znaczenie dla najnowszego stylu edukacji i wychowania przyszłych prawników.

Słowa kluczowe: poradnia prawna, edukacja, przyszli prawnicy, działania edukacyjne i praktyczne.

Data wpływu artykułu: 29.10.2018 r.

Data akceptacji artykułu: 29.04.2019 r.

Zasady zamieszczania artykułów w Zeszytach Naukowych PWSZ im. Witelona w Legnicy

Procedura recenzowania artykułów naukowych

1. Do oceny każdego artykułu naukowego powołuje się dwóch niezależnych recenzentów spoza jednostki afiliowanej przez autora/ów publikacji, posiadających co najmniej stopień naukowy doktora, będących pracownikami nauki z obszaru naukowo-badawczego, który jest przedmiotem publikacji.

2. Artykuł przesyłany do recenzenta nie może zawierać danych identyfikujących autora/ów, ani ich afiliacji; obowiązuje zasada nie ujawniania swoich tożsamości między autorami i recenzentami (double-blind review process).

3. Recenzja artykułu ma formę pisemną i jest sporządzona na formularzu recenzji zatwierdzonym przez Radę Wydawniczą.

4. Ocena artykułu jest wyrażona w punktach.

5. Recenzja kończy się jednoznacznym orzeczeniem, czy artykuł może być opublikowany w czasopiśmie. Warunkiem opublikowania artykułu są dwie pozytywne recenzje. W uzasadnionych wypadkach artykuł może być skierowany do trzeciej recenzji.

6. Autor/rzy artykułu zamieszczanego w Zeszytach Naukowych jest zobowiązany do pisemnej odpowiedzi na recenzje i przekazanie jej do Przewodniczącego Komitetu Redakcyjnego za pośrednictwem Redaktora Tematycznego.

7. Komitet Redakcyjny Zeszytów Naukowych Państwowej Wyższej Szkoły Zawodowej im. Witelona w Legnicy decyduje, czy artykuł będzie opublikowany w danym numerze czasopisma.

Recenzent w arkuszu recenzji publikacji musi oświadczyć, na zasadzie wyboru, że:

a) nie zna tożsamości Autora recenzowanej publikacji i afiliacji,

b) zna tożsamość Autora recenzowanej publikacji i Jego afiliację, ale nie występuje konflikt interesów¹:

¹ Za konflikt interesów uznaje się zachodzące między recenzentem a autorem bezpośrednie relacje osobiste (pokrewieństwo do drugiego stopnia, związki prawne, związek małżeński), relacje podległości zawodowej lub bezpośrednią współpracę naukową w ciągu ostatnich dwóch lat poprzedzających rok przygotowania recenzji.

Instrukcja dotycząca przygotowania i struktury artykułów

1. Zapis elektroniczny (tekst w edytorze Microsoft Word) – w jednym pliku powinien znaleźć się cały tekst główny, streszczenie oraz słowa kluczowe w języku polskim i angielskim, przypisy, bibliografia, indeksy. Sporządzenie przypisów, bibliografii, indeksów oraz tłumaczenie tytułu, streszczenia i słów kluczowych na język angielski należy do obowiązków autora.

2. Tekst pracy należy pisać czcionką typu TNR 12 pkt, z odstępem między wierszami 1,5. Można stosować pogrubienie jako wyróżnienie w tekście, nie należy stosować podkreśleń liter, wyrazów i zdań oraz „twardych” spacji. Strony maszynopisu należy ponumerować.

3. Tabele, rysunki i fotografie powinny być zamieszczone w tekście jak najbliższej miejsca powołania się na nie.

4. Wielkość tabel, rysunków i fotografii wraz z tytułem i źródłem nie może przekraczać formatu B5 (12,5 x 18,5 cm). Tytuły tabel, rysunków i fotografii, źródło, tekst w tabelach należy pisać czcionką TNR 9 pkt, z pojedynczym odstępem. Należy zachować odrębną kolejność numeracji tabel i rysunków.

5. Materiał graficzny (rysunki, wykresy, diagramy itp.) powinny być przygotowane za pomocą programów pracujących w środowisku Windows, Np. Corel Draw, Excel, Photoshop itp. W formie gotowej do druku z możliwością naniesienia na nich poprawek po redakcji wydawniczej.

6. Po każdej tabeli oraz podpisie każdego rysunku i fotografii należy podać źródło lub informację „opracowanie własne”, „opracowanie własne na podstawie:...”.

7. Tabele należy podpisywać na górze (przed tabelą), natomiast rysunki – na dole (pod rysunkiem).

8. Rysunki w całej pracy winny być wykonane jedną i tą samą techniką, a napisy w obrębie wszystkich rysunków – w tym samym kroju i rozmiarze.

9. Fotografie i mikrofotografie – winny być wyraźne i kontrastowe. Linie, strzałki i inne oznaczenia na fotografiach należy umieszczać czarnym tuszem na jaśniejszych polach, a białym tuszem – na ciemniejszych. Napisy w obrębie wszystkich fotografii należy wykonać z zastosowaniem tego samego kroju i rozmiaru czcionki.

10. Wszelkie przekłady z języków obcych dotyczące materiałów graficznych powinny być odpowiednio przygotowane przez autora. Wydawnictwo nie weryfikuje tłumaczeń.

11. Jednostki i pisownia – obowiązuje międzynarodowy zapis układu SI, Np. g.dm³ (a nie g/dm³). Wszystkie nazwy obcojęzyczne należy zapisywać kursywą, a skróty bibliograficzne stosować zgodnie z aktualnym katalogiem skrótów.

12. Należy przyjąć ogólną zasadę, że w jednej publikacji (książce, monografii, Zeszytach Naukowych) obowiązuje jeden sposób cytowania literatury, a wykaz literatury zamieszcza się na końcu publikacji.

13. Bibliografię należy zestawić w porządku alfabetycznym w następujący sposób: nazwisko autora, inicjały imion; rok wydania (gdy w danym roku jest więcej prac tego samego autora, po roku należy oznaczyć poszczególne pozycje literami a, b, c itd.); tytuł pracy (kursywą); skrót bibliograficzny wydawnictwa i miejsce wydania, numer tomu, numer zeszytu lub czasopisma oraz numery stron, np.:

Książki:

Żuk B., *Biometria stosowana*, PWN, Warszawa 1989, s. 321.

Waniowski P., *Badanie cen [w:] Badania marketingowe. Podstawowe metody i obszary zastosowań*, red. K. Mazurek-Łopacińska, AE, Wrocław 2002, s. 224–231.

Mazurek K.H. (red.), *Podstawowe metody badań marketingowych*, AE, Wrocław 2005, s. 25–30.

Prace z czasopism:

Płaskowska E., Matkowski I.K., Moszczyńska E., Kordas L., *Wpływ sposobu uprawy na zdrowotność pszenicy jarej*, „Zesz. Nauk., AR Wroc.” 2002, Rol. LXXXIV, nr 445, s. 207–215.

Soltan A., Światowa Organizacja Opakowań WPO – jej cele, struktura i formy działania, „Opakowania” 1999, nr 12, s. 18–21.

Kowal J.A., 2003, *Perspektywy integracji europejskiej, „Terazniejszość i Przyszłość”*, nr 4, s. 34–41.

Wszystkie informacje można pobrać ze strony Zeszytów Naukowych – zn.pwsz.legnica.edu.pl.

Autor otrzymuje makietę pracy do korekty autorskiej, którą powinien wykonać w ciągu 7 dni. Zmiany w tekście wynikające z korekty autorskiej nie mogą przekraczać 3% zmian, w innym przypadku autor ponosi koszty ponownych prac redakcyjnych.

Wraz z tekstem artykułu zgłaszanego do opublikowania, autor/rzy jest zobowiązany: złożyć oświadczenie (Oświadczenie autora/autorów), że utwór nie był dotąd publikowany, jego treść i materiał ilustracyjny nie naruszają osobistych i majątkowych praw osób trzecich, podać swoją afiliację oraz określić opisowo i procentowo indywidualny twórczy wkład poszczególnych współautorów w powstanie utworu.

Autor przed opublikowaniem pracy zobowiązany jest podpisać autorską umowę wydawniczą. Jeśli w pracy znajdują się jakiegokolwiek cudze treści lub cudzy materiał ilustracyjny, autor przygotowywanej publikacji jest zobowiązany bezwzględnie podać źródło, a w niektórych wypadkach uzyskać pisemną zgodę posiadacza praw autorskich. Za naruszenie praw autorskich osób trzecich wszelkie konsekwencje prawne i finansowe ponosi autor.

