

МІЖНАРОДНА НАУКОВО-ПРАКТИЧНА КОНФЕРЕНЦІЯ
INTERNATIONAL SCIENTIFIC-PRACTICAL CONFERENCE

ВЕКТОРИ РОЗВИТКУ НАУКИ, ОСВІТИ І
СУСПІЛЬСТВА В УМОВАХ ГЛОБАЛІЗАЦІЇ

VECTORS DEVELOPMENT OF SCIENCE, EDUCATION AND
SOCIETY IN THE CONTEXT OF GLOBALIZATION

Збірник тез доповідей
Book of abstracts



28 травня 2024 р.
May 28, 2024

м. Ізмаїл, Україна
Izmail, Ukraine





МІЖНАРОДНА НАУКОВО-ПРАКТИЧНА КОНФЕРЕНЦІЯ
INTERNATIONAL SCIENTIFIC-PRACTICAL CONFERENCE

ВЕКТОРИ РОЗВИТКУ НАУКИ, ОСВІТИ І
СУСПІЛЬСТВА В УМОВАХ ГЛОБАЛІЗАЦІЇ

VECTORS DEVELOPMENT OF SCIENCE, EDUCATION AND
SOCIETY IN THE CONTEXT OF GLOBALIZATION

Збірник тез доповідей
Book of abstracts

28 травня 2024 р.
May 28, 2024

м. Ізмаїл, Україна
Izmail, Ukraine



УДК 37:082.2(06)

Вектори розвитку науки, освіти і суспільства в умовах глобалізації: збірник тез доповідей міжнародної науково-практичної конференції (Ізмаїл, 28 травня 2024 р.). Ізмаїл: ЦФЕНД, 2024. 83 с.

У збірнику тез доповідей представлено матеріали учасників Міжнародної науково-практичної конференції “Вектори розвитку науки, освіти і суспільства в умовах глобалізації” з:

Gori State University

Відокремлений структурний підрозділ «Житлово-комунальний фаховий коледж Харківського національного університету міського господарства імені О. М. Бекетова»

Дніпровський національний університет імені Олеся Гончара

Дніпропетровський державний університет внутрішніх справ

Донецький національний університет імені Василя Стуса

Дрогобицький державний педагогічний університет імені Івана Франка

Житомирський державний університет імені Івана Франка

Західноукраїнський національний університет

Івано-Франківський національний технічний університет нафти і газу

Київський кооперативний інститут бізнесу і права

Київський національний університет імені Тараса Шевченка

Київський національний університет культури і мистецтв

Ліцей № 7 міста Житомира імені Валерія Вікторовича Бражевського

Міжнародний класичний університет імені Пилипа Орлика

Національний технічний університет України "Київський політехнічний інститут імені Ігоря Сікорського"

Національний університет “Чернігівський колегіум” імені Т. Г. Шевченка

Національний університет «Львівська політехніка»

Національний університет «Одеська політехніка»

Національний університет охорони здоров'я України імені П. Л. Шупика

Сумський національний аграрний університет

Тернопільський національний технічний університет ім. І. Пулюя

Українська інженерно-педагогічна академія

Український науково-дослідний інститут спеціальної техніки та судових експертиз Служби безпеки України

Університет Григорія Сковороди в Переяславі

Харківський національний університет імені В. Н. Каразіна

Хмельницький університет управління та права імені Леоніда Юзькова

Черкаський державний бізнес коледж
Черкаський національний університет імені Богдана Хмельницького

У збірнику тез доповідей висвітлюються результати наукових досліджень з актуальних питань науки, освіти і суспільства.

Тематика конференції охоплює актуальні проблеми: педагогічних наук, освіти (дошкільної, початкової освіти, середньої, професійної та спеціальної освіти), філологічних наук, права, економічних наук, публічного управління та адміністрування, управління та адміністрування (обліку і оподаткування; фінансів, банківської справи, страхування та фондового ринку; менеджменту; маркетингу; підприємництва та торгівлі), психологічних наук, біології та біохімії, технічних наук, електроніки, автоматизації і електронних комунікацій, інформаційних технологій, історії та археології, філософських наук, сфери обслуговування (готельно-ресторанної справи, туризму і рекреації), фізичної культури і спорту, державного управління, соціальних комунікацій, соціальної роботи та соціального забезпечення.

Видання розраховане на науковців, викладачів, працівників органів державного управління, студентів вищих навчальних закладів, аспірантів, докторантів, працівників державного сектору економіки та суб'єктів підприємницької діяльності.

ЗМІСТ
CONTENTS

СЕКЦІЯ 1. ПЕДАГОГІЧНІ НАУКИ SECTION 1. PEDAGOGICAL SCIENCES	9
<i>Грень Є. С.</i> ОСОБЛИВОСТІ ПОШУКУ МОТИВАЦІЇ ДО ФОРМУВАННЯ ІНФОРМАЦІЙНО-ЦИФРОВОЇ КОМПЕТЕНТНОСТІ МАЙБУТЬОГО ПЕДАГОГА ПРОФЕСІЙНОГО НАВЧАННЯ.....	9
<i>Мусяк Т. П., Кравченко-Дзондза О. Е.</i> ФОРМУВАННЯ ЧИТАЦЬКИХ ІНТЕРЕСІВ УЧНІВ ПОЧАТКОВОЇ ШКОЛИ В УМОВАХ ІНФОРМАЦІЙНОГО ОСВІТЬОГО СЕРЕДОВИЩА	10
СЕКЦІЯ 2. ОСВІТА (ДОШКІЛЬНА, ПОЧАТКОВА ОСВІТА, СЕРЕДНЯ, ПРОФЕСІЙНА ТА СПЕЦІАЛЬНА ОСВІТА) SECTION 2. EDUCATION (PRESCHOOL, PRIMARY, SECONDARY, VOCATIONAL AND SPECIAL EDUCATION)	12
<i>Циганенко Р. П.</i> ВІЗУАЛІЗАЦІЯ НАВЧАЛЬНОГО МАТЕРІАЛУ ПІД ЧАС ДИСТАНЦІЙНОГО НАВЧАННЯ...	12
СЕКЦІЯ 3. ФІЛОЛОГІЧНІ НАУКИ SECTION 3. PHILOLOGICAL SCIENCES	14
<i>Войналович Л. П., Кир'янова Т. Б.</i> СПОСОБИ УТВОРЕННЯ НЕОЛОГІЗМІВ В СУЧАСНІЙ АНГЛІЙСЬКІЙ МОВІ	14
СЕКЦІЯ 4. ПРАВО SECTION 4. LAW	16
<i>Дяденчук Д. І.</i> ОСОБЛИВОСТІ РЕГУЛЮВАННЯ ЗЕМЕЛЬНИХ ВІДНОСИН В УМОВАХ ВОЄННОГО СТАНУ	16
<i>Жеребець О. М.</i> ЗАКОНОДАВЧЕ ЗАБЕЗПЕЧЕННЯ КІБЕРСТІЙКОСТІ: СУЧАСНИЙ ДОСВІД ЄС.....	18
<i>Карпенко Р. В.</i> ТЕРИТОРІАЛЬНА КОМПЕТЕНЦІЯ НОТАРІАЛЬНИХ ОРГАНІВ УКРАЇНИ ЯК ОДИН ІЗ ГОЛОВНИХ ЗАСАД ЗДІЙСНЕННЯ НОТАРІАЛЬНОГО ПРОЦЕСУ В УКРАЇНІ.....	19
<i>Котерлін І. Б., Гензирівська Х. Я.</i> ЗАПОБІГАННЯ ТА ПРОТИДІЯ МОБІНГУ В УКРАЇНІ: АНАЛІЗ ЗАКОНОДАВСТВА ТА СУДОВИХ РІШЕНЬ.....	21

<i>Лаврієнко М. М., Бляхарський Я. С.</i> ЩОДО ОСОБЛИВОСТЕЙ ДОГОВОРІВ ПЕРЕВЕЗЕННЯ В ПЕРІОД ДІЇ ВОЄННОГО СТАНУ НА ТЕРИТОРІЇ УКРАЇНИ	22
<i>Моспанко А.</i> КОНСЕРВАЦІЯ ТЕХНОГЕННО ЗАБРУДНЕНИХ, ДЕГРАДОВАНИХ ТА МАЛОПРОДУКТИВНИХ ЗЕМЕЛЬ: ПРОБЛЕМИ ЗАКОНОДАВЧОГО ЗАБЕЗПЕЧЕННЯ ТА ПРАКТИЧНОЇ РЕАЛІЗАЦІЇ	24
<i>Наумова О. С.</i> ВАЛЮТНЕ РЕГУЛЮВАННЯ ЯК ФОРМА ЗАХИСТУ ПРИВАТНОГО ТА ПУБЛІЧНОГО ІНТЕРЕСУ.....	26
<i>Наумова О. С.</i> ПРАВОВИЙ СТАТУС ПРИВАТНОГО ПІДПРИЄМСТВА (ПП)	28
<i>Наумова О. С.</i> РІЗНОВИДИ ВАЛЮТНИХ ІНТЕРВЕНЦІЙ: ПОНЯТТЯ ТА ВИКОРИСТАННЯ	29
<i>Твердохліб Я. В.</i> ОСОБЛИВОСТІ ВИКОНАВЧОГО НАПИСУ НОТАРІУСУ ЯК ПІДСТАВИ ДЛЯ ВИКОНАННЯ ТА ВИКОНАВЧОГО ДОКУМЕНТУ.....	31
СЕКЦІЯ 5. ЕКОНОМІЧНІ НАУКИ SECTION 5. ECONOMIC SCIENCES	33
<i>Клим Р. В., Шевчук І. І.</i> ЕКОНОМІЧНІ ПЕРЕДУМОВИ ЗДІЙСНЕННЯ ІНТЕГРАЦІЙНОЇ ПОЛІТИКИ УКРАЇНИ.....	33
<i>Кравченко В. В.</i> ОРГАНІЗАЦІЙНО-ЕКОНОМІЧНА ХАРАКТЕРИСТИКА ТОВ «ІСТСЕЙЛЗ».....	34
<i>Панчишин І. М., Панчишин В. М.</i> ВПЛИВ ОСВІТНЬОЇ НЕРІВНОСТІ НА СВІТОВУ ЕКОНОМІКУ	36
<i>Скочиляс Н. В.</i> КРИЗА В ЛАНЦЮГАХ ПОСТАЧАННЯ ТА ЇЇ ВПЛИВ НА МАРКЕТИНГОВІ СТРАТЕГІЇ КОМПАНІЙ.....	37
СЕКЦІЯ 6. ПУБЛІЧНЕ УПРАВЛІННЯ ТА АДМІНІСТРУВАННЯ SECTION 6. PUBLIC MANAGEMENT AND ADMINISTRATION	39
<i>Барабанова О. С., Гадецька З. М.</i> ПОНЯТТЯ ТА ОСНОВНІ ХАРАКТЕРИСТИКИ ЕЛЕКТРОННИХ ПОСЛУГ	39

<i>Свиридюк В. В., Припуга Н. В.</i> АСПЕКТИ РЕАЛІЗАЦІЇ ЗАХОДІВ ЩОДО ПОКРАЩЕННЯ РЕПРОДУКТИВНОГО ЗДОРОВ'Я НАСЕЛЕННЯ УКРАЇНИ.....	41
СЕКЦІЯ 7. УПРАВЛІННЯ ТА АДМІНІСТРУВАННЯ (ОБЛІК І ОПОДАТКУВАННЯ; ФІНАНСИ, БАНКІВСЬКА СПРАВА, СТРАХУВАННЯ ТА ФОНДОВИЙ РИНОК; МЕНЕДЖМЕНТ; МАРКЕТИНГ; ПІДПРИЄМНИЦТВО ТА ТОРГІВЛЯ) SECTION 7. MANAGEMENT AND ADMINISTRATION (ACCOUNTING AND TAXATION; FINANCE, BANKING, INSURANCE AND STOCK MARKET; MANAGEMENT; MARKETING; BUSINESS AND TRADE)	43
<i>Білоцерківська В. В.</i> МАРКЕТИНГОВА ТОВАРНА ПОЛІТИКА І СТРАТЕГІЯ У ПРАКТИЧНІЙ ДІЯЛЬНОСТІ.....	43
<i>Мазіна Н. М.</i> ВИКОРИСТАННЯ ЦИФРОВИХ ТЕХНОЛОГІЙ В ОБЛІКУ БЮДЖЕТНИХ УСТАНОВ	47
<i>Macharashvili N., Sosanidze M.</i> DIGITAL TRANSFORMATION OF SMALL BUSINESSES	48
<i>Притуляк М. О., Синиченко А. В.</i> РОЗВИТОК КОРПОРАТИВНОЇ КУЛЬТУРИ ЯК ЧИННИК ЕФЕКТИВНОСТІ УПРАВЛІННЯ СУЧАСНИМ ПІДПРИЄМСТВОМ	49
<i>Рак А.</i> СТРАТЕГІЇ АДАПТАЦІЇ ІТ КОМПАНІЙ ДО ЕКОНОМІЧНОЇ НЕСТАБІЛЬНОСТІ: АНАЛІЗ УКРАЇНСЬКОГО РИНКУ	52
<i>Шепеленко С. М.</i> ФОРМУВАННЯ КОРПОРАТИВНОЇ КУЛЬТУРИ ПІДПРИЄМСТВ ЯК ОСНОВИ РОЗВИТКУ ІНТЕЛЕКТУАЛЬНОГО ПОТЕНЦІАЛУ	54
СЕКЦІЯ 8. ПСИХОЛОГІЧНІ НАУКИ SECTION 8. PSYCHOLOGICAL SCIENCES	56
<i>Дуб В. Г., Пузич І. Д.</i> ЗАДОВОЛЕНІСТЬ ПРОФЕСІЙНОЮ ДІЯЛЬНІСТЮ ЯК ЧИННИК ПСИХОЛОГІЧНОГО БЛАГОПОЛУЧЧЯ МЕДИЧНИХ ПРАЦІВНИКІВ	56
<i>Korinteli M., Mshvidobadze T.</i> VIRTUAL REALITY MODELS IN EDUCATION.....	58
<i>Хроленко С. О.</i> МЕНТАЛЬНІ МОДЕЛІ ТА ЇХ РОЛЬ У ПРИЙНЯТТІ ФІНАНСОВИХ РІШЕНЬ ФАХІВЦЯМИ У ФІНАНСОВІЙ СФЕРІ.....	59

СЕКЦІЯ 9. БІОЛОГІЯ ТА БІОХІМІЯ SECTION 9. BIOLOGY AND BIOCHEMISTRY	60
<i>Герасименко Ю. Ю.</i> ІНВАЗІЙНА АКТИВНІСТЬ АДВЕНТІВ З РОДИНИ АЙСТРОВІ (<i>ASTERACEAE</i>) В УРБОЕКОСИСТЕМІ М. ЧЕРКАСИ	60
СЕКЦІЯ 10. ТЕХНІЧНІ НАУКИ SECTION 10. TECHNICAL SCIENCES.....	62
<i>Караульний Д. М.</i> РОЗРОБКА ВЕБРЕСУРСУ ДЛЯ КОМПАНІЙ З ПІДБОРУ ПЕРСОНАЛУ	62
<i>Круць В. О.</i> РОЗРОБКА ВЕБРЕСУРСУ ДЛЯ ПІДТРИМКИ ІНДИВІДУАЛЬНИХ ЕКСКУРСІЙ ПО ВИДАТНИМ МІСЦЯМ	63
СЕКЦІЯ 11. ЕЛЕКТРОНІКА, АВТОМАТИЗАЦІЯ І ЕЛЕКТРОННІ КОМУНІКАЦІЇ SECTION 11. ELECTRONICS, AUTOMATION AND ELECTRONIC COMMUNICATIONS	65
<i>Гевко І. Б., Довбуш Т. А., Бучинський В. В.</i> БУНКЕР РІВНОМІРНОГО ЗАВАНТАЖЕННЯ І РОЗПУШУВАННЯ СИПКИХ МАТЕРІАЛІВ	65
СЕКЦІЯ 12. ІНФОРМАЦІЙНІ ТЕХНОЛОГІЇ SECTION 12. INFORMATION TECHNOLOGIES.....	67
<i>Ступак А. І., Фонар Л. С.</i> РОЗРОБКА РЕКОМЕНДАЦІЙНОЇ СИСТЕМИ ВЕБСЕРВІСУ	67
СЕКЦІЯ 13. ІСТОРІЯ ТА АРХЕОЛОГІЯ SECTION 13. HISTORY AND ARCHEOLOGY	69
<i>Орел О. С.</i> ДІЯЛЬНІСТЬ ОУН-УПА НА ПОЛТАВЩИНІ ТА СУМЩИНІ В РОКИ ДРУГОЇ СВІТОВОЇ ВІЙНИ	69
СЕКЦІЯ 14. ФІЛОСОФСЬКІ НАУКИ SECTION 14. PHILOSOPHICAL SCIENCES	71
<i>Прудченко І. І.</i> Г. С. СКОВОРОДА: НА ШЛЯХУ ПІЗНАННЯ ІСТИНИ.....	71

СЕКЦІЯ 15. СФЕРА ОБСЛУГОВУВАННЯ (ГОТЕЛЬНО-РЕСТОРАННА СПРАВА, ТУРИЗМ І РЕКРЕАЦІЯ) SECTION 15. SERVICE INDUSTRY (HOTEL AND RESTAURANT BUSINESS, TOURISM AND RECREATION).....	72
<i>Олішевська Ю. А.</i> ВОЄННИЙ ТУРИЗМ: СУТНІСТЬ ПОНЯТТЯ	72
СЕКЦІЯ 16. ФІЗИЧНА КУЛЬТУРА І СПОРТ SECTION 16. PHYSICAL CULTURE AND SPORTS	74
<i>Корнійчук Н. М., Саранча М. П., Бовсуновський Ю. М.</i> ОЦІНКА ФУНКЦІЙ ДИХАЛЬНОЇ СИСТЕМИ СПОРТСМЕНІВ ВОЛЕЙБОЛІСТІВ	74
СЕКЦІЯ 17. ДЕРЖАВНЕ УПРАВЛІННЯ SECTION 17. PUBLIC ADMINISTRATION	77
<i>Брич Л. В.</i> КЛЮЧОВІ ЧИННИКИ ВИБОРУ ІНВЕСТУВАННЯ У РОЗВИТОК ЛЮДСЬКОГО КАПІТАЛУ: СУЧАСНІ РИЗИКИ	77
СЕКЦІЯ 18. СОЦІАЛЬНІ КОМУНІКАЦІЇ SECTION 18. SOCIAL COMMUNICATIONS	79
<i>Міронов В. В.</i> МОТИВАЦІЯ ДО САМОНАВЧАННЯ ЯК УМОВА ФОРМУВАННЯ ПРОФЕСІЙНИХ КОМПЕТЕНЦІЙ БІБЛІОТЕЧНОГО ФАХІВЦЯ	79
<i>Skorokhod T.</i> NOSTALGIA MARKETING IN THE ACTIVITIES OF BRANDS	80
СЕКЦІЯ 19. СОЦІАЛЬНА РОБОТА ТА СОЦІАЛЬНЕ ЗАБЕЗПЕЧЕННЯ SECTION 19. SOCIAL WORK AND SOCIAL SECURITY.....	82
<i>Примаченко А. А.</i> СПРЯМУВАННЯ СОЦІАЛЬНОЇ РЕАБІЛІТАЦІЇ ВІЙСЬКОВОСЛУЖБОВЦІВ	82



УДК 371

Грень Є. С.

аспірант кафедри професійної освіти
Університету Григорія Сковороди в Переяславі

ОСОБЛИВОСТІ ПОШУКУ МОТИВАЦІЇ ДО ФОРМУВАННЯ ІНФОРМАЦІЙНО-ЦИФРОВОЇ КОМПЕТЕНТНОСТІ МАЙБУТНЬОГО ПЕДАГОГА ПРОФЕСІЙНОГО НАВЧАННЯ

Мотивація являється одним із найголовніших елементів того, наскільки людина готова працювати щоб бути максимально компетентним сьогодні. Відтак, зазвичай, перший крок у мотивації майбутніх педагогів професійного навчання в контексті формування їх інформаційно-цифрової компетентності полягає в так званій демонстрації, як ці навички безпосередньо впливають на ефективність викладання та результати навчання. Підкреслення трансформації, яку цифрові технології можуть принести, такі як персоналізоване навчання, збільшення залученості та доступ до глобальних ресурсів, допомагає майбутньому педагогу побачити практичні переваги оволодіння такими навичками. Не рідко в більшості науково-практичних працях [1-3] зазначають, що нові технології краще сприймаються наочно, ніж в усній формі опису їх характеристик.

В сучасному освітньому середовищі стрімкий гіперрозвиток штучного інтелекту та інших цифрових технологій значно мотивує педагогів професійного навчання досягати відповідної інформаційно-цифрової компетентності. Інструменти та ресурси на базі штучного інтелекту змінюють способи передачі, персоналізації та оцінки знань, роблячи цифрові навички необхідними для педагогів професійного навчання. Відтак, практично очевидним стає мотив формування інформаційно-цифрової компетентності майбутніх педагогів професійного навчання.

При цьому, майбутнім педагогам професійного навчання необхідно усвідомити сьогодні, що цифрова грамотність — це не просто додаткова навичка, а фундаментальний компонент їхнього подальшого професійного розвитку. Відтак, підкреслення того, що цифрові компетенції все частіше визнаються критично важливими для кар'єрного просування в освіті, може служити сильним мотиватором. Заклад освіти повинні пов'язувати навчання з технологіями з можливостями кар'єрного росту, чітко демонструючи, що ці компетенції можуть призвести до лідерських ролей, вищих зарплат і інших професійних вигод. Для мотивації майбутніх педагогів професійного навчання до розвитку цих навичок, навчання повинно бути доступним, відповідним і відповідати їхнім потребам. Пропонуючи гнучкі варіанти навчання, такі як онлайн-курси, очні майстер-класи та змішані моделі навчання, можна задовольнити різні стилі навчання та розклади. Контент також повинен бути безпосередньо застосованим до їхнього освітнього контексту, зосереджуючись на технологіях, які вони можуть негайно впровадити в подальшому.

Таким чином, сам розвиток спільноти практики навколо цифрового навчання може бути наймовірніше мотивуючим. Коли майбутні педагоги професійного навчання наочно бачать, що їхні колеги залучені в навчання та обмін цифровими стратегіями, це заохочує їх до участі та внеску. При цьому, саме заклади освіти повинні сприяти цим спільнотам, створюючи програми менторства, де більш досвідчені педагоги допомагають новачкам у використанні технологій. Регулярні зустрічі спільноти та онлайн-форуми також можуть допомогти підтримувати ентузіазм та забезпечувати постійну підтримку.

Зауважимо, що визнання та винагорода за зусилля з покращення інформаційно-цифрової грамотності можуть значно підвищити мотивацію. Відтак, заклади освіти можуть впровадити програми визнання, які публічно відзначають зусилля вчителів інтегрувати технології у своє

викладання. Нагороди, сертифікати та публічні відзнаки служать не тільки як стимули, але й як підтвердження того, що інституція цінує ці зусилля. За допомогою цих стратегій майбутніх педагогів професійного навчання не тільки заохочують розвивати компетентність, але також надають їм відчутні стимули та підтримку для безпечного розвитку цього важливого аспекту їхнього професійного зростання.

Список використаних джерел

1. Андрусь, О. Сучасні аспекти професійної підготовки студентів у технічних університетах. Проблеми підготовки сучасного вчителя, 4(2), 2011, 283–294
2. Бачинська, Є. Механізм формування інноваційного освітнього простору в регіоні. Педагогіка і психологія. 1(54), 2007, 79–88.
3. Білякова, О. Готовність до інноваційної діяльності як важлива якість сучасного педагога. Педагогічні науки: збірник наукових праць. Херсон, 54, 2009, 268–271.

УДК 371.3

Мусяк Т. П.

магістрантка

факультету початкової освіти та мистецтва

Кравченко-Дзондза О. Е.

к. пед. н., доцент

кафедри фундаментальних дисциплін початкової освіти,

Дрогобицький державний педагогічний

університет імені Івана Франка

ФОРМУВАННЯ ЧИТАЦЬКИХ ІНТЕРЕСІВ УЧНІВ ПОЧАТКОВОЇ ШКОЛИ В УМОВАХ ІНФОРМАЦІЙНОГО ОСВІТЬОГО СЕРЕДОВИЩА

Розділяючи думки вчених (О. Копчук, О. Савченко, Б. Умнов та ін.) та не заперечуючи доцільності інших підходів до визначення читацького інтересу, у контексті теми нашого дослідження під читацькими інтересами розуміємо: а) форму вияву пізнавальної потреби (читати, щоб знати), що спонукає до свідомої діяльності з колом книжок, котрим читач надає перевагу; б) сукупність умінь, що свідчать про сформованість цих інтересів [1, с.34–36].

На підставі наукових праць, ми з'ясували, що інформаційне навчальне середовище представляє собою педагогічний комплекс інформаційно-навчальних засобів, що поєднують в собі друковані та електронні видання, різножанрові твори, технічні засоби, наочні матеріали, спрямовані на формування читацьких інтересів молодших школярів.

Процес формування читацьких інтересів в інформаційному навчальному середовищі здійснюється за допомогою методів, виокремленні за такими ознаками, як: джерело інформації (словесні – розповідь, пояснення, бесіда, робота з книгою, електронною книгою, практичні – вправи, літературна гра, наочні – ілюстрування, демонстрування, відеометод); характер самостійної діяльності (репродуктивний, частково-пошуковий, проблемний); результат контролю/ самоконтролю (практичний контроль, тестова перевірка).

Дидактичну концепцію, що складає основу формування читацьких інтересів молодших школярів, реалізують форми організації навчальної діяльності (уроки класного та позакласного читання) та практичної роботи (фронтальна, групова, індивідуальна). Під час роботи над формуванням читацьких інтересів доречно застосовувати як традиційні види уроків, так і нестандартні.

На сьогодні через не завжди вчасне забезпечення навчальними підручниками досить ефективним є використання на уроках літературного читання електронних підручників, що дозволить зробити освітній процес у початковій школі мобільним, а вчителю – застосовувати

інноваційні форми, технології навчання та підходи, рекомендовані Новою українською школою.

E-підручник – це вправи, різнорівневі завдання, презентації, тести, необхідні для проведення уроку чи самостійного опрацювання певної теми. «В мультимедійному підручнику повинні створюватися різні рівні дидактичного матеріалу за складністю. Це забезпечить доступність засвоєння навчального матеріалу. Різнорівневі завдання для учнів і створення умов для реалізації особистісно-орієнтованого навчання – важлива вимога до електронного підручника. Разом з тим підручник має оптимально і раціонально застосовувати мультимедійні форми подання навчального матеріалу. При виконанні завдань має бути забезпечено інтерактивність та зворотній зв'язок, що сприяє розвитку самостійності» [2, с.6].

Найцікавішою і найновішою медіатехнологією, на нашу думку, є *QR-код* (квадратна картинка, у якій закодована якась інформація). Їх спеціальний вигляд полегшує читання закодованих даних за допомогою сучасних мобільних телефонів, оснащених камерами. *QR-код* можуть містити посилання на сторінки з інтерактивними завданнями або он-лайн вікторинами, на мультимедійні джерела, що супроводжують виконання навчальних завдань [3]. Використовуємо, зазвичай, безпосередньо у процесі читацької діяльності, як контрольні тести у вигляді карток з різними варіантами завдань.

Створення творчого мультимедійного проєкту – потужний інструмент формування необхідних знань та пізнавальних навичок в учнів початкової школи, розвитку мотивації читацької діяльності, що сприяє формуванню мотиваційного та процесуального компонентів пізнавальної самостійності. У процесі використання дидактичних матеріалів для проєкту в учнів формуються аналітичні навички сприйняття медіатексту; розвиваються творчі здібності молодших школярів. Перегляди мультиплікаційних фільмів сприяють узагальненню читацького досвіду. Це пояснюється особливостями цього жанру: мультфільми привертають увагу дитини, бо знані дитиною і цікаві з раннього дитинства; забезпечують вищу продуктивність уроку; у молодшому шкільному віці порівняно з дошкільним змінюється ставлення до мультфільмів (учні можуть уже порівняти сюжети прочитаних творів і створені за їх мотивами мультфільми).

Під час виконання проєкту «Улюблена книга» спостерігалася активізація інтересу учнів четвертого класу до пізнавальної та творчої діяльності, підвищувався рівень мотивації читання творів, зростало бажання у досягненні успіху тощо. Мультимедійний супровід проєкту активізував процес читацької діяльності через візуалізацію статичної та динамічної інформації яскравим зображенням, ігровими елементами та відкрив низку можливостей для різнобічного, нетрадиційного, наочного осмислення учнями вибраних ними для проєкту книжок.

Список літератури

1. Компаній О. В. Дидактичні засади формування читацьких інтересів молодших школярів в умовах інформаційного навчального середовища. Дисертація канд. пед. наук: 13.00.09, Терноп. нац. пед. ун-т ім. Володимира Гнатюка. Тернопіль, 2013. 190 с.
2. Мультимедійні системи як засоби інтерактивного навчання: посібник / за ред. Жука Ю. О. К.: Педагогічна думка, 2012. С. 4-12.
3. Черешнюк І.М. Використання медіатехнологій в початковій школі (Методичні рекомендації) [Електронний ресурс]. Режим доступу: <https://naurok.com.ua/metodichni-rekomendaci-vikoristannya-mediatehnologiy-v-pochatkoviy-shkoli-23670.html>

СЕКЦІЯ 2

SECTION 2

ОСВІТА (ДОШКІЛЬНА, ПОЧАТКОВА ОСВІТА, СЕРЕДНЯ,
ПРОФЕСІЙНА ТА СПЕЦІАЛЬНА ОСВІТА)
EDUCATION (PRESCHOOL, PRIMARY, SECONDARY,
VOCATIONAL AND SPECIAL EDUCATION)

УДК 371.315.3

Циганенко Р. П.

викладач,

ВСП Житлово-комунальний фаховий коледж

ХНУМГ імені О. М. Бекетова

ВІЗУАЛІЗАЦІЯ НАВЧАЛЬНОГО МАТЕРІАЛУ ПІД ЧАС ДИСТАНЦІЙНОГО НАВЧАННЯ

Доцільність використання візуалізації знань продиктована необхідністю їх представлення у вигляді, найбільш зручному новим потребам сучасного покоління студентів. Психологи характеризують це покоління як нову культуру сприйняття знань, яка формується як реакція на стрімке зростання інформаційних потоків, переважно у візуальній формі. Особливостями такого мислення є здатність швидко перемикатися між смисловими фрагментами, висока швидкість обробки інформації, перевага до сприйняття інформації в образному вигляді, але разом з тим непристосованість до сприйняття лінійної, однорідної інформації, в тому числі довгих книжкових текстів [2, с.51].

Використання візуальних засобів під час дистанційного навчання є об'єктивною необхідністю, обумовленою їх великим впливом на процес розуміння і запам'ятовування: при дослідній перевірці ефективності запам'ятовування встановлено, що при:

- слуховому сприйманні засвоюється 15% інформації,
- зоровому – 25% ,
- а в комплексі, тобто при зоровому і слуховому одночасно, – 65% [1, с. 12]

Сучасні студенти краще сприймають образи, ніж слова, тому навчальна інформація у малюнках, схемах, у формі відеороликів, інфографіки діє ефективніше. Введення прийомів візуалізації в освітній процес особливо під час дистанційного навчання – це вимога часу. Для студентів – це розвиток критичного мислення, зорового сприйняття, візуальної грамотності та культури. Будь-яка форма візуалізації інформації містить елементи проблемності. Завдання викладача – використовувати такі форми наочності, які не тільки доповнили б словесну інформацію, але й самі були носіями інформації. Чим більше проблемності в наочній інформації, тим вищий ступінь розумової активності студента.

Нині існує доволі широкий спектр форм візуалізації навчального матеріалу як електронних так і фізичних. Ось приклад лише деяких електронних: комп'ютерні презентації, флеш анімації, відео / аудіо матеріали, електронні підручники, інтернет – ресурси, зображення, діаграми, схеми, графіки, інтелект-карти тощо. [5, с.146]

Візуалізація навчальної інформації дозволяє вирішити цілий ряд педагогічних завдань:

- забезпечення інтенсифікації навчання;
- активізації навчальної та пізнавальної діяльності;
- формування і розвиток критичного і візуального мислення; зорового сприйняття;
- образного представлення знань і навчальних дій;
- передачі знань та розпізнавання образів;
- підвищення візуальної грамотності та візуальної культури тощо.

Інтенсифікація навчально-пізнавальної діяльності відбувається за рахунок багатьох факторів. По-перше, підвищується рівень (якість та кількість) запам'ятовування інформації. По-друге, покращується рівень розуміння студентами навчального матеріалу. І по-третє, унаслідок того, що і викладач, і студент орієнтуються не тільки на засвоєння знань, а й на способи мислення, студент може побачити зв'язки й відношення між досліджуваними об'єктами, а значить, пов'язані окремі знання в єдине ціле. [3, с.88]

Основним завданням освіти є розвиток творчого потенціалу студента. Це досягається шляхом інновацій – процесу, якого на сучасному етапі неможливо уникнути. Використання нових прогресивних технологій є запорукою успішного сприйняття студентами навчального матеріалу, створення атмосфери саморозвитку та успішної самореалізації студента як суб'єкта навчального процесу. Знати і вміти запроваджувати інноваційні технології, вміти створити на заняттях ситуацію зацікавленості теоретичним матеріалом[4, с.148]

Таким чином, візуалізація знань: полегшує сприйняття навчальної інформації студентами, представляючи її з урахуванням і відповідно до їх когнітивних особливостей; сприяє формуванню правильних уявлень студентів про об'єкт вивчення, позбавляючи від необхідності в подальшому коректувати початкові помилкові уявлення; дає можливість сконцентрувати увагу студентів на головних змістовних елементах навчального матеріалу.

ЛІТЕРАТУРА

1. Волощук І. С. Концептуальні засади розвитку творчих здібностей школярів / І. С. Волощук //Трудова підготовка в закладах освіти. — 2009. — № 3.
2. Удовиченко О. М. Візуальна підтримка вивчення інформаційних систем як основа формування ІКТ-компетентності сучасного вчителя / О. М. Удовиченко, А. О. Юрченко // Інформаційні технології: теорія, інновації, практика: матеріали Міжнародної науково-практичної Інтернет-конференції, 15–18 грудня 2015 року / Полтавський національний технічний університет імені Юрія Кондратюка. – Полтава, 2015.
3. Буреннікова Л.Ю., Шинкаренко С.О., Юшкова Л.С. Активізація пізнавальної діяльності студентів з використанням методів педагогіки співробітництва / Л.Ю. Буреннікова, С.О. Шинкаренко, Л.С. Юшкова // Сучасні педагогічні технології у вищій школі. – К., 1995.
4. Химинець В.В., Сивохоп Я.М., Петрус В.В. Психолого-педагогічні аспекти інноваційних технологій. – Ужгород, 2006.
5. Безуглий Д. С. Візуалізація як сучасна стратегія навчання / Д. С. Безуглий // Фізико-математична освіта. 2015. – № 1 (7).



УДК 81' 367.7

Войналович Л. П.

к. пед. н., доцент,

доцент кафедри англійської мови та прикладної лінгвістики,
Житомирський державний університет імені Івана Франка

Кир'янова Т. Б.

студентка ННІ іноземної філології

Житомирський державний університет імені Івана Франка

СПОСОБИ УТВОРЕННЯ НЕОЛОГІЗМІВ В СУЧАСНІЙ АНГЛІЙСЬКІЙ МОВІ

На сучасному етапі розвитку суспільства, культури та мови в цілому, словниковий склад мови постійно змінюється, і, англійська мова, у свою чергу, не є винятком. Сталий розвиток і швидкоплинні зміни зумовлюють нові слова, явища, поняття, які виникають у всіх сферах нашого життя. Різноманітні зміни в науці й техніці, культурі й побуті відбиваються в мові. Слова і вирази, що виникають для позначення нових понять та не ввійшли в активний широкий вжиток, називаються неологізмами.

Неологізми – це нові слова (вислови) для називання невідомих предметів, явищ, понять, якостей, властивостей [1, с. 116].

У ході аналізу наукової літератури було з'ясовано, що поява неологізмів у мові відбувається двома шляхами, а саме: через запозичення слів з іншої мови, а також утворення нових слів в самій мові з використанням продуктивних способів.

У сучасній англійській мові є три способи утворення нових слів: фонологічний спосіб, запозичення і морфологічний спосіб [2, с. 177]. Фонологічний спосіб утворення – це такий спосіб, при якому нові слова утворюються з поєднань звуків, найчастіше з звуконаслідувальних вигуків. Зразками таких слів в англійській мові можуть бути назви синтетичних волокон, що були винайдені в останні десятиліття (nitron, nylon), терміни, що використовуються в науці і техніці (polychromatic, monochromatic), а також нові вигуки різного типу (Yuck! – вигук, що виражає сильну огиду; Ouch! – вигук від несильного болю; Oops! – зойк, коли в людини щось падає).

Запозичення також є джерелом утворення нових слів. Лексичний склад англійської мови поповнюється саме за рахунок запозичень з різних мов [3].

Морфологічний спосіб утворення неологізмів – це спосіб утворення нових слів з морфем розглянутої мови. Даний спосіб налічує такі різновиди: 1) афіксальних способів – за допомогою суфіксів (groupie – шанувальник певної музичної групи, який слідує за групою під час її гастролей або відвідує якомога більше їх публічних виступів з надією зустрітися з ними; weeru – сентиментальний фільм, книга чи пісня; adultism – це дискримінація молоді, стосується упередженого ставлення або дискримінації молодих людей як групи) та префіксів (prebottle – підготовлена відповідь на передбачувану критику; xenophobia – страх або неприязнь до всього, що сприймається як чуже чи дивне; retweet – знову опублікувати (щось, як повідомлення) у Twitter; defriend – видалити когось зі списку призначених друзів на веб-сайті соціальної мережі); 2) словоскладання – характеризується злиттям двох основ (knowbot

– свого роду бот, який збирає інформацію шляхом автоматичного збору певної зазначеної інформації з веб-сайтів; cloudplans – плани, коли ми домовляємось щось зробити, але офіційно не плануємо, тож вони можуть зруйнуватися і не здійснитися); 3) конверсія – перехід слова з однієї частини мови в іншу (іменник rip-off – здирництво, щось, що коштує занадто багато грошей, від дієслова to rip off – обдурити когось, стягуючи занадто багато грошей, або вкрати щось); 4) скорочення – тип утворення нових слів, в основному, складається з аббревіатур і акронімів (BYOB – bring your own bottle – використовується в запрошенні на вечірку, щоб попросити гостей принести власні алкогольні напої; FOMO – fear of missing out – почуття тривоги, що ви можете пропустити захоплюючі події, на які збираються інші люди, особливо спричинене тим, що ви бачите в соціальних мережах; JOMO – joy of missing out – насолоджуватися проведенням вільного часу, роблячи все, що вам заманеться, не хвилюючись, що щось цікавіше відбувається десь в іншому місці) [3].

Отже, англійська мова постійно поповнюється неологізмами, які мають різноманітні способи утворення, а саме: фонологічним способом, шляхом запозичення з інших мов і морфологічним способом.

Список літератури

1. Літературознавча енциклопедія: у 2 т. / авт.-уклад. Ю. І. Ковалів. Київ : ВЦ «Академія», 2007. Т. 2. 624 с.
2. Драбов Н. До питання перекладу англійських неологізмів. *Актуальні питання гуманітарних наук*. 2015. № 13. С. 176–181.
3. Железняк Є. Неологізми в сучасній англійській мові. *Наука онлайн: Міжнародний електронний науковий журнал*. 2018. №1. URL:<https://nauka-online.com/publications/philology/2018/1/neologizmi-v-suchasnij-anglijskij-movi/>



Дяденчук Д. І.

студентка юридичного факультету
Західноукраїнського національного університету

Науковий керівник:

Зигрій О. В.

доцент, к.е.н., доцент кафедри
цивільного права і процесу
Західноукраїнського національного університету

ОСОБЛИВОСТІ РЕГУЛЮВАННЯ ЗЕМЕЛЬНИХ ВІДНОСИН В УМОВАХ ВОЄННОГО СТАНУ

З 24 лютого 2022 року Україна живе у новій реальності, де війна стала каталізатором глибоких змін у всіх аспектах життя, включаючи й земельну сферу. Земля, як основа економічного розвитку та джерело життя, набула ще більшої ваги в умовах воєнних викликів. Тому врегулювання земельних відносин в цей час стає не просто важливим завданням, а й ключовим фактором безпеки не лише аграрного сектору, а й всієї країни. З метою адаптації земельних відносин до викликів воєнного часу, законодавець вжила низку законодавчих заходів, для врегулювання земельних відносин.

З моменту відкриття ринку землі у липні 2021 року і до початку повномасштабної війни 24 лютого 2022 року було укладено близько 100 000 договорів купівлі-продажу сільськогосподарських земель [1, с. 136]. Проте, зрозуміло, що після вторгнення росії ця активність фактично припинилася. Оформлення договору купівлі-продажу земельної ділянки сільськогосподарського призначення неможливе без належного функціонування двох ключових державних інформаційних систем: Державного реєстру речових прав на нерухоме майно (ДРРПНМ) та Державного земельного кадастру (ДЗК), адже саме вони забезпечують посвідчення договорів та реєстрацію права власності [1, с.137]. З початком воєнного стану, з міркувань безпеки, роботу всіх інформаційних систем було призупинено. Проте, наразі їх функціонування поступово відновлюється. Згідно з Постановою Кабінету Міністрів України № 480 від 19.04.2022 р., роботу Державного реєстру речових прав на нерухоме майно (ДРРПНМ) відновлено, але з певними обмеженнями. Зокрема, посвідчувати договори купівлі-продажу земельних ділянок, а також інші договори, дозволено лише нотаріусам, які включені до спеціального Переліку, затвердженого Міністерством юстиції України. Цей Перелік містить перелік нотаріусів, які мають право вчиняти нотаріальні дії з цінним майном в умовах воєнного стану [2].

Окрім традиційної купівлі, законодавство передбачає й інші способи набуття земельних ділянок, зокрема через земельні торги. За загальним правилом, на земельних торгах можуть продавати або передавати в користування (оренда, суперфіцій, емфітевзис) лише земельні ділянки державної та комунальної власності. Що стосується приватних земельних ділянок, їх продаж або передача в користування можливі лише з ініціативи власників. У зв'язку з воєнним станом, процедура отримання в користування земельних ділянок державної та комунальної власності тимчасово спрощена. Проте, наразі діє заборона на проведення земельних торгів з метою набуття права оренди, емфітевзису або суперфіцію щодо земельних ділянок сільськогосподарського призначення, які перебувають у державній або комунальній власності. Ці обмеження не стосуються земельних ділянок приватної власності та інших категорій земель. Це означає, що на земельних торгах, як і раніше, можна придбати або отримати в користування земельні ділянки, які не підпадають під заборони, введені на час воєнного стану [3].

Головним нововведенням Закону № 2145-ІХ є так зване автоматичне поновлення договорів. Договори оренди, суборенди, емфітевзису, суперфіцію, земельного сервітуту

вважаються поновленими на один рік без волевиявлення сторін таких договорів. Підтвердженням автоматичного поновлення таких договорів слугують дві умови: закінчення строку дії договору після 24.02.2022 року; наявність законодавчого обґрунтування (в пункті 27 Перехідних положень Земельного кодексу України). Впровадження цих змін покликане насамперед зберегти чинність договорів оренди землі, даючи користувачам можливість і надалі законно використовувати земельні ділянки у своїй господарській діяльності. Це зумовлено тим, що через бойові дії не всі мають змогу пролонгувати договори у звичайний спосіб. Вищенаведене нововведення не є абсолютним, а поширюється лише на договори: строк користування земельними ділянками щодо яких закінчився після введення воєнного стану; об'єктами яких є земельні ділянки сільськогосподарського призначення приватної, державної та комунальної форм власності, невитребувані, нерозподілені земельні ділянки, а також земельні ділянки, що залишилися у колективній власності й були передані в оренду органами місцевого самоврядування. Навіть після припинення або скасування воєнного стану в Україні загалом чи в окремих її місцевостях, договори оренди, суборенди, емфітевзису, суперфіцію та земельного сервітуту, поновлені згідно з цим законом, не втрачають чинності. Права та обов'язки сторін за такими договорами зберігаються. Договори діють до закінчення строку, на який вони були поновлені [4].

Також актуальним є питання примусового припинення права власності на земельну ділянку в умовах воєнного стану. Реквізиція, тобто примусове вилучення майна з приватної власності, можлива лише у воєнний час, оголошений в Україні згідно з Законом "Про правовий режим воєнного стану". Під час реквізиції держава забирає у власника земельну ділянку з мотивів суспільної необхідності, але зобов'язана повністю відшкодувати її вартість. Основною метою реквізиції земельних ділянок є захист здоров'я та безпеки громадян, забезпечення сталого функціонування економіки, органів влади та самоврядування. Реквізиція проводиться виключно у випадках, коли це дійсно необхідно державі, і має бути узгоджена з введенням воєнного стану. Реквізиція, тобто примусове вилучення майна, може проводитися лише з дозволу держави і має відповідати умовам воєнного стану. Згідно з Законом України "Про передачу, примусове відчуження або вилучення майна в умовах правового режиму воєнного чи надзвичайного стану", примусове вилучення земельної ділянки є формою реквізиції і має такі ознаки: введено воєнний стан; уповноважений орган прийняв рішення про примусове вилучення земельної ділянки; власник земельної ділянки отримує повну або часткову компенсацію за її вартість [5, с. 156].

Отже, війна змінила багато аспектів нашого життя, і законодавство, яке постійно адаптується до нових викликів, не стало винятком. Хоча зараз існують певні обмеження щодо розпорядження землею, вони не є статичними. Їх постійно оновлюють та доповнюють, тому важливо слідкувати за цими змінами, щоб не пропустити щось важливе. І спрощення, і обмеження в земельних питаннях під час воєнного стану мають одну мету: пріоритет публічних інтересів над приватними. Це виправдано, адже в такий час мобілізація всіх ресурсів для перемоги над ворогом є критично важливою. Чи справді ці зміни матимуть позитивний вплив на земельні відносини після війни, а також якою буде політика держави в цьому питанні – покаже лише час.

Список літератури

1. Зигрій О., Бутрин-Бока Н. Особливості запровадження ринку землі в Україні: юридичний аспект. *Право-ua*. 2021. № 1. С. 136-142.
2. Про внесення змін до деяких постанов Кабінету Міністрів України щодо діяльності нотаріусів та функціонування єдиних та державних реєстрів, держателем яких є Міністерство юстиції, в умовах воєнного стану: Постанова Кабінету Міністрів України від 19.04.2022 № 480. URL: <https://zakon.rada.gov.ua/laws/show/480-2022-%D0%BF#Text> (дата звернення 20.05.2024)
3. Деякі питання ведення та функціонування Державного земельного кадастру в умовах воєнного стану: Постанова Кабінету Міністрів України від 07.05.2022 № 564. URL: <https://zakon.rada.gov.ua/laws/show/564-2022-%D0%BF#Text> (дата звернення 20.05.2024)

4. Земельний кодекс України: Закон України від 25.10.2001 р. № 2768-III : станом на 10 жовт. 2022 р. URL: <https://zakon.rada.gov.ua/laws/show/2768-14#Text> (дата звернення: 12.11.2022).

5. Зигрій О. Особливості регулювання земельних відносин під час воєнного стану. *Актуальні проблеми правознавства*. 2023. С. 153–158. URL: <file:///C:/Users/User/Downloads/admin,+1-2023-153-158.pdf> (дата звернення 20.05.2024)

Жеребець О. М.

начальник відділу

Українського науково-дослідного

інституту спеціальної техніки та судових експертиз

Служби безпеки України

ЗАКОНОДАВЧЕ ЗАБЕЗПЕЧЕННЯ КІБЕРСТІЙКОСТІ: СУЧАСНИЙ ДОСВІД ЄС

Європейський Союз на постійній основі опікується питаннями забезпечення кіберстійкості, з метою захисту комунікацій, державних інформаційних ресурсів, гарантуючи безпеку онлайн-суспільства та економіки. 15 вересня 2022 року було ухвалено Закон ЄС «Про кіберстійкість» (The Cyber Resilience Act (CRA) [1], який передбачає законодавче забезпечення покращення стану кібербезпеки, створення на теренах ЄС нової європейської екосистеми, яка буде більш безпечною для усіх громадян незалежно від того, наскільки вони освідчені у питаннях цифрової грамотності та безпеки.

Закон гарантує гармонізовані правила виведення на ринок сучасних цифрових продуктів або програмного забезпечення; визначає рамки вимог до кібербезпеки, що регулюють планування, проектування, розробку та підтримку таких продуктів, із зобов'язаннями, які повинні виконуватися на кожному етапі; зобов'язання забезпечувати контроль протягом усього життєвого циклу таких цифрових продуктів. Встановлено механізми перевірки інцидентів кібербезпеки з метою подальшої оцінки та перегляду конкретних інцидентів, імперативну вимогу щодо підготовки усіма відповідальними суб'єктами звітів про кіберінциденти та шляхи оновлення стану кібербезпеки. Тобто на європейському цифровому ринку запроваджуються нові стандарти до вимог безпеки та особливо щодо усіх, без винятку, виробників програмного забезпечення. Згідно із законодавчими ініціативами, кібербезпека має стати важливою складовою кожного етапу процесу розробки програмного забезпечення — від планування до обслуговування. Таким чином, кожна ІТ-компанія буде змушена відстежувати та пом'якшувати будь-які вразливості протягом усього життєвого циклу цифрового або програмного продукту. Встановлено, що компанії, які не будуть виконувати встановлені вимоги передбачатиме накладання штрафів у розмірі до 15 млн. євро або 2,5% від обігу (залежно від того, що більше). Таким чином, ЄС намагається змусити розробників створювати відповідне програмне забезпечення, яке є стійким до невизначених вірогідних кібератак. Іншим важливим наслідком цього закону є те, що клієнтам більше не буде дозволено бути бета-тестерами цифрових продуктів або послуг, оскільки компанії будуть зобов'язані випускати лише ті продукти, які вже вільні від уразливостей та є надійними.

Загалом у європейському цифровому просторі кіберстійкість означає здатність захищати електронні дані та системи від кібератак, а також швидко відновлюватися за їхніми наслідками. За європейським законодавством кіберстійкість визначається як здатність системи захищатися від інцидентів кібератак та підтримувати належний рівень продуктивності за рахунок розвитку критичної функціональності та своєчасного відновлення якості послуг до рівня, що існував до кіберінциденту. Кіберстійкість має інтегральний характер та визначається за такими показниками як кіберживучість та кібернадійність систем. Кіберзагрози є зловмисними діями або атаками, які використовують слабкі місця в комп'ютерних системах, мережах чи цифровій інфраструктурі. Вони можуть переслідувати широкий спектр цілей, включаючи несанкціонований доступ до

конфіденційної інформації, збій у роботі послуг і бізнес-операцій, фінансову вигоду або саботаж. Щоб ефективно протидіяти цим загрозам, європейським організаціям необхідно розробити комплексну стратегію кіберстійкості на локальному рівні, яка має охоплювати такі компоненти, як: оцінка та управління ризиками; надійні засоби кібербезпеки, системи раннього виявлення втручання, антивірусне програмне забезпечення, безпечні мережеві конфігурації, шифрування та регулярні оновлення безпеки, які захищають системи та покращують кіберстійкість; планування реагування на інциденти; навчання та обізнаність співробітників, які мають зменшити ймовірність людської помилки; консолідована співпраця та обмін інформацією, що дозволяє обмінюватися найкращими практиками аналізу загроз, що сприяє підвищенню кіберстійкості; моніторинг і оцінка, які дозволяють виявляти й реагувати на потенційні загрози в режимі реального часу, а також визначати уразливі місця, щоб забезпечити ефективність стратегії кіберстійкості; управління ризиками з боку третіх сторін, що дозволяє керувати ризиками, пов'язаними із сторонніми постачальниками або партнерами; підтримання та просування субкультури кібербезпеки та кіберстійкості в усіх структурах (організаціях) [2]. Таким чином, зміст кіберстійкості на теренах ЄС полягає у подвійній спрямованості. З одного боку, це включає операції із зміцнення протидії постійним кібератакам, забезпечення безперервності функціонування бізнесу в умовах, які можна вважати «нормальними» в умовах кібервійни, а з другої сторони кіберстійкість означає мінімізацію масштабів кіберінцидентів, запобігання втраті даних. На виконання встановлених нормативних вимог Європейський центральний банк (ЄЦБ) планує провести перші стрес-тести на кіберстійкість, щоб визначити, наскільки банківські установи зможуть реагувати на кібератаки та як швидко відновлюватися після них. Стрес-тести включатимуть участь 109 банків, які перебувають під наглядом ЄЦБ та будуть зосереджені на тому, як банки реагують на кібератаки та відновлюють свою операційну діяльність. Планується, що отримані дані будуть використані для оприлюднення та подальшої наглядової оцінки у 2024 році [3].

Список літератури

1. The Cyber Resilience Act (CRA) 15.09.2022. URL: <https://eur-lex.europa.eu/legal-content/EN/TXT/?uri=celex:52022PC0454>
2. What is cyber resilience and what are the benefits? URL: <https://www.future-processing.com/blog/what-is-cyber-resilience-and-what-are-the-benefits>
3. ECB to stress test banks' ability to recover from cyberattack. URL: <https://www.bankingsupervision.europa.eu/press/pr/date/2024/html/ssm.pr240103~a26e1930b0.en.html>

УДК 347.961

Карпенко Р. В.

к.ю.н., доцент

доцент кафедри цивільно-правових дисциплін

Дніпропетровський державний університет внутрішніх справ

ТЕРИТОРІАЛЬНА КОМПЕТЕНЦІЯ НОТАРІАЛЬНИХ ОРГАНІВ УКРАЇНИ ЯК ОДИН ІЗ ГОЛОВНИХ ЗАСАД ЗДІЙСНЕННЯ НОТАРІАЛЬНОГО ПРОЦЕСУ В УКРАЇНІ

За своєю правовою природою нотаріат вважається державним органом, що входить до складу державного апарату. Провідними суб'єктами правовідносин у сфері втілення нотаріальної роботи є муніципальна нотаріальна контора та нотаріальна картотека, які формуються, спрацьовують, фінансуються з країни [1, с. 74]. З цього можна дійти невітшного висновку, що державна нотаріальна контора і нотаріальний картотека є державними органами.

Основною ознакою правоохоронної функції є регулювання нотаріусом прав суб'єктів на стадії їх реалізації, що обумовлено впливом на цивільні правовідносини, яке за законом нотаріус повинен втілити в життя. Так, нотаріус не містить права виконувати нотаріальні

впливи, не дозволені законодавством, але при цьому повинен рекомендувати особам гарантовані законодавством способи реалізації їх прав та охоронюваних законодавством інтересів і орієнтувати їх волі на здійснення нотаріальних виробництв, але в межах закону. Відмова у вчиненні нотаріального виготовлення може статися лише за цей час, коли інтереси клієнта не суперечать нормам законодавства [2].

За прогресивною концепцією до функцій нотаріуса відноситься служба охорони та оборона прав, але останній стан дублює функцію суду як правозахисного муніципального органу. У результаті пропонується до функцій нотаріату у майбутньому відносити лише захист окремого об'єкта – охоронюваного законодавством уваги – шляхом незаперечного встановлення прецедентів, зокрема, невиконання умов угоди. У разі потреби муніципальних повноважень до сторони, яка виконує свої прями обов'язки, пропонується звертатися до суду в порядку наказного виробництва. Так, для роботи суду і нотаріусів властивий стан, що вони повинні ставити присутність або недоступність прав у суб'єктів, але різниця в характері їх роботи полягає саме в тому, які види доказів повинні розглядати ті чи інші органи. Нотаріуси можуть брати на себе тільки незаперечні докази, а всілякі суди, належні умовам пристосування доказів і допустимості засобів доказування.

Відповідно до ст. 41 Закону України "Про нотаріат" нотаріальні впливи можуть відбуватися будь-яким нотаріусом або посадовцем будь-якого виконавчого комітету сільської, селищної, міської Ради етнічних депутатів на всій території України, за винятком випадків, передбачених законодавством. Особистого нотаріуса тільки зобов'язують володіти робоче місце у межах нотаріального околиця, конкретного за його заявою керівництвом юстиції відповідно до адміністративно-територіального розподілу України [3].

При здійсненні нотаріальних вчинків державні нотаріуси стягують державне мито в обсягах, поставлених діяльним законодавством. Величина оплати нотаріальних вчинків, ідеальних особистим нотаріусом, визначається за домовленістю між нотаріусом і уродженцем або юридичною особою без фіксування його високої межі.

Слід розрізняти правовідносини, складаються у сфері здійснення нотаріальної роботи і що стосуються особистих прав їх членів, від правовідносин, що утворюються під час втілення у життя виконавчого виготовлення. Оскільки А. І. Перепелиця зазначає саме згоду і єдність суб'єктів виконавчого виробництва відповідно до цього опосередковується зв'язками з-поміж них. Загалом, ці зв'язки характеризуються як адміністративні та адміністративно-процесуальні [4].

Вільний характер роботи нотаріуса латинського нотаріату має місце в тому, що він не перебуває на державній службі і організовує здійснення своєї роботи на власний розсуд. Джерелом прибутків нотаріуса є оплата за бездоганні нотаріальні дії у межах встановленого тарифу. Він сам наймає та оплачує роботу своїх службовців і вирішує питання, пов'язані з обладнанням робочого простору, несе особливий обов'язок за бездоганні нотаріальні впливи та надані консультації.

Вільний характер роботи вважається найкращим для громадян і організацій: вони вільні у виборі, аспектом якого вважається зона відповідальності нотаріуса та його компетентність. Можливість зацікавити нотаріуса до відповідальності за заподіяну їм у процесі здійснення своєї шкоди оформляє вагому гарантію законності нотаріальних вчинків [5].

При скоєнні якого-небудь нотаріального впливу нотаріуси надають громадським відносинам конкретної законодавством форми, що забезпечує захист і охорони прав та інтересів тілесних і юридичних. Законом України "Про нотаріат" та іншими нормативно-правовими актами визначено сукупність питань, які вважаються предметом ведення муніципальних нотаріальних компаній та нотаріальних архівів, тобто сферу їх зон відповідальності, і необхідні для їх укладання можливостей муніципальних нотаріусів, а зона відповідальності орієнтується шляхом вказівки на сферу соціального життя, тобто державну функцію, яку вони повинні втілити в життя в цій сфері соціального життя, яка має бути в конкретних законодавством предметах ведення і повноважень, орієнтованих на реалізацію функцій і завдань у цій сфері повноваження.

Список літератури

1. Дякович М. М. Нотаріальне право України : навч. посіб. К. : Алерта ; КНТ ; ЦУЛ, 2009. 686 с.
2. Мацелик Т. О. Компетенція органів публічної адміністрації : поняття та структурні елементи. Вісник Запорізького національного університету : Юридичні науки. 2010. № 2. С. 76–83.
3. Закон України “Про нотаріат” : від 02.09.1993 р., № 3425-XII // ВВР України. - 1993. - № 39. - Ст. 383.
4. Ткаченко А. О. Поняття компетенції державного органу. Часопис Київського університету права. 2009. № 4. С. 192–197.
5. Семаков Г. С. Нотаріат в Україні : [курс лекцій] / Г. С. Семаков, С. П. Кондракова. К. : МАУП, 2001. – 120 с.

УДК 349.2

Котерлін І. Б.

ст. викладачка кафедри суспільних наук

Івано-Франківський

національний технічний університет нафти і газу

Гензіровська Х. Я.

студентка 2 курсу інституту економіки та менеджменту

Івано-Франківський

національний технічний університет нафти і газу

ЗАПОБІГАННЯ ТА ПРОТИДІЯ МОБІНГУ В УКРАЇНІ: АНАЛІЗ ЗАКОНОДАВСТВА ТА СУДОВИХ РІШЕНЬ

Мобінг (цькування) – систематичні (повторювані) тривалі умисні дії або бездіяльність роботодавця, окремих працівників або групи працівників трудового колективу, які спрямовані на приниження честі та гідності працівника, його ділової репутації, у тому числі з метою набуття, зміни або припинення ним трудових прав та обов’язків, що проявляються у формі психологічного та/або економічного тиску, зокрема із застосуванням засобів електронних комунікацій, створення стосовно працівника напруженої, ворожої, образливої атмосфери, у тому числі такої, що змушує його недооцінювати свою професійну придатність.

За способами прояву мобінг (цькування) встановлюється наступним чином: створення стосовно працівника напруженої, ворожої, образливої атмосфери; безпідставне негативне виокремлення працівника з колективу або його ізоляція; нерівність можливостей для навчання та кар’єрного росту; нерівна оплата за працю рівної цінності, яка виконується працівниками однакової кваліфікації; безпідставне позбавлення працівника частини виплат; необґрунтований нерівномірний розподіл роботодавцем навантаження і завдань між працівниками з однаковою кваліфікацією та продуктивністю праці, які виконують рівноцінну роботу.

Закон України «Про внесення змін до деяких законодавчих актів України щодо запобігання та протидії мобінгу (цькуванню)» визначає поняття мобінгу, встановлює заборону на його вчинення, а також визначає відповідальність за його вчинення. Так, за вчинення мобінгу працівником або групою працівників передбачено накладення штрафу від п’ятдесяти до ста неоподатковуваних мінімумів доходів громадян або громадські роботи на строк від двадцяти до сорока годин. За вчинення мобінгу роботодавцем або посадовою особою роботодавця передбачено накладення штрафу від ста до двохсот неоподатковуваних мінімумів доходів громадян або громадські роботи на строк від сорока до шістдесяти годин [1].

Після набрання чинності законом у 2022 році, в Єдиному реєстрі судових рішень зареєстровано понад 100 справ, пов’язаних із мобінгом, більшість з яких все ще перебуває на розгляді. Проте все ж є досить багато завершених справ.

Так, рішенням Диканського районного суду Полтавської області відмовлено у задоволенні позовних вимог про визнання факту мобінгу під час здійснення трудової діяльності. У мотивувальній частині рішення вказано, що суд не вбачає з боку відповідача ознак мобінгу (цькування) по відношенню до позивачки. Крім того, на думку суду, покладення роботодавцем обов'язків про матеріальну відповідальність на інших осіб є правом роботодавця, тому суд не може втручатися у дискриційні права відповідача (роботодавця) [2].

За рішенням Воловецького районного суду Закарпатської області щодо визнання протиправним і скасування наказу про оголошення догани; про визнання протиправним і скасування наказу про звільнення та поновлення на роботі; про стягнення середнього заробітку за час вимушеного прогулу; про визнання факту вчинення відповідачем мобінгу щодо позивача; є недоведеною та задоволенню не підлягає. Обґрунтування Суду. У справі, що розглядається, щодо ОСОБА_1 не вчинено дій які б підпадали під ознаки мобінгу і ним не надано суду жодного належного, допустимого, достатнього та достовірного доказу протилежного [3].

Рішенням Івано-Франківського окружного суду задовільнив позов про визнання протиправними дій, які містять ознаки мобінгу, стягнення невиключеної заробітної плати і моральної шкоди. Дії відповідача щодо позивача були визнані протиправними та тими, що містять ознаки мобінгу, а також із відповідача стягувалась різниця між середньою заробітною платою за вказаний період. У задоволенні решти вимог позовної заяви було відмовлено [4].

Отже, Закон про запобігання мобінгу уже працює. Він є важливим кроком у напрямку створення безпечного та комфортного трудового середовища на робочому місці, сприяє захисту прав працівників. Для підвищення ефективності закону необхідно вдосконалити окремі положення, зокрема, конкретизувати поняття «систематичності» та «наполегливості» мобінгу, а також доповнити законодавство нормами про кримінальну відповідальність. Також аналіз судової практики свідчить про складність встановлення факту мобінгу, і через це і підстави дисциплінарної відповідальності.

Список літератури

1. Закон «Про внесення змін до деяких законодавчих актів України щодо запобігання та протидії мобінгу (цькуванню)» URL: <https://zakon.rada.gov.ua/laws/show/2759-20#Text> (дата звернення 26.05.2024)
2. Рішення від 29 травня 2023 у справі №529/131/23
URL: https://reyestr.court.gov.ua/Review/111252787_ (дата звернення 26.05.2024)
3. Рішення від 28.07.2023 р. у справі № №936/204/23. URL: <https://reyestr.court.gov.ua/Review/112646870> (дата звернення: 26.05.2024).
4. Рішення від 25.09.2023 по справі 300/1808/23
URL: https://opendatabot.ua/court/113693156-bdae5b575b5afddd9c43c5377256a068_ (дата звернення 26.05.2024)

Лаврієнко М. М.

здобувачка 3 курсу юридичного факультету,
Хмельницького університету управління та права імені Леоніда Юзькова

Бляхарський Я. С.

к.ю.н., доцент кафедри трудового, земельного і господарського права
Хмельницького університету управління та права імені Леоніда Юзькова

ЩОДО ОСОБЛИВОСТЕЙ ДОГОВОРІВ ПЕРЕВЕЗЕННЯ В ПЕРІОД ДІЇ ВОЄННОГО СТАНУ НА ТЕРИТОРІЇ УКРАЇНИ

Транспорт відіграє важливу роль у нашому житті, особливо у військовий час. Необхідно зауважити, що 24 лютого 2022 року російська федерація розпочала повномасштабне вторгнення на територію незалежної України. У цей день було введено воєнний стан і це стало наслідком великої кількості змін, у тому числі й стосовно перевезень, адже абсолютно

у всіх їхніх видах відбулися стрімкі та вагомні зміни, введено нові «правила» або ж обмеження. Крім того, важливо підкреслити, що певні види перевезень (до прикладу авіаперевезення) взагалі не використовуються в Україні з 24 лютого 2022 року, оскільки це є неможливим через постійну загрозу, яка існує з боку рф.

Доцільно зазначити, що у квітні 2022 року були затверджені нові правила перевезення вантажів, пасажирів і багажу внутрішнім водним транспортом [1], котрі визначили загальні положення, правила перевезення вантажів (щодо укладення договору перевезення), вимоги щодо оформлення внутрішнього коносаменту, пакування та маркування вантажів, приймання вантажів до перевезення, здачу багажу. Також затверджено правила перевезення пасажирів, визначено особливості укладення договору перевезення пасажирів внутрішнім водним транспортом, визначені правила посадки пасажирів на судно та висадка пасажирів із судна, закріплено положення щодо перевезення ручної поклажі та багажу, а також стосовно страхування пасажирів.

Щодо наземних перевезень, то у зв'язку з введенням воєнного стану, тут також є певні зміни та особливості як при перевезенні автомобільним транспортом, так і при перевезенні залізничним транспортом. Важливо зауважити, що якщо вести мову про перевезення пасажирів автомобільним транспортом, то під час дії воєнного стану на території нашої держави було прийнято рішення автоматично продовжити договори про перевезення пасажирів на автобусних маршрутах. Це рішення зазначене у відповідній постанові КМУ [2]. В останній передбачається, що договір про організацію перевезення пасажирів на автобусних маршрутах загального користування міському, приміському та міжміському, що не виходять за межі території області (або дозвіл на перевезення пасажирів на міжобласних маршрутах загального користування), строк дії якого закінчується у період дії воєнного стану в Україні, вважається таким, дію якого продовжено на період дії воєнного стану і протягом одного року з дня його припинення чи скасування. Окрім того, потрібно підкреслити, що продовження строку дії договору є можливим за згодою сторін та за умови підтвердження автомобільним перевізником спроможності виконувати зобов'язання згідно з укладеним з ним договором [2]. Тобто, стає зрозуміло, що існують спроби уряду забезпечити зручні та якісні перевезення і спростити процедуру настільки, наскільки це є можливим в період дії воєнного стану.

Щодо перевезення вантажів, то важливо підкреслити, що положення про перевезення вантажів міститься в статті 307 ГКУ, де зазначається, що господарське зобов'язання з перевезення вантажів виникає з укладення відповідного договору, який укладається в письмовій формі. За договором перевезення вантажу одна сторона (перевізник) зобов'язується доставити ввірений їй другою стороною (вантажовідправником) вантаж до пункту призначення в установленій законодавством чи договором строк та видати його уповноваженій на одержання вантажу особі (вантажодержувачу), а вантажовідправник зобов'язується сплатити за перевезення вантажу встановлену плату [3]. Воєнний стан суттєво вплинув на сферу вантажних перевезень. Окрім виконання вже взятих на себе зобов'язань щодо поставок (як в межах області, так і міжнародних, якщо це можливо), важливо налагодити було постачання товарів до постраждалих регіонів та організувати оперативну доставку гуманітарної допомоги. Так, у березні 2022 року уряд затвердив постанови, які стосуються пропуску гуманітарної допомоги через митний кордон України в умовах воєнного стану [4] та особливостей здійснення гуманітарної допомоги, яка перевозиться залізничним транспортом в умовах воєнного стану [5]. Зокрема, на період дії воєнного стану пропуск через митний кордон України гуманітарної допомоги здійснюється за місцем перетину митного кордону України шляхом подання декларації, заповненої особою, що перевозить відповідний товар, без застосування заходів нетарифного регулювання зовнішньоекономічної діяльності.

Отже з вищевикладеного стає цілком зрозуміло, що проведений аналіз особливостей договорів перевезення дозволяє зауважити, що ці договори зазнали змін, у зв'язку з введенням воєнного стану на території України. Уряд нашої держави робить все можливе для

того, щоб спростити перевезення, оскільки під час війни вони можуть приносити вагому користь для держави в цілому. Саме тому механізм перевезень має бути максимально зручним.

Список літератури

1. Про затвердження Правил перевезення вантажів, пасажирів і багажу внутрішнім водним транспортом: Наказ Мінінфраструктури від 15.04.2022 р. № 220. URL: <https://document.vobu.ua/doc/13370>
2. Договори про перевезення пасажирів на автобусних маршрутах продовжуються автоматично. URL: <https://lexinform.com.ua/zakonodavstvo/dogovory-pro-perevezennya-pasazhyriv-na-avtobusnyh-marshrutah-prodovzhuyutsya-avtomatychno/>
3. Господарський кодекс України: Закон України від 16 січня 2003 року № 436-IV. URL: <https://zakon.rada.gov.ua/laws/show/436-15#Text>
4. Деякі питання пропуску гуманітарної допомоги через митний кордон України в умовах воєнного стану: постанова Кабінету Міністрів України від 01.03.2022 р. № 174. URL: <https://zakon.rada.gov.ua/laws/show/174-2022-p>
5. Про особливості здійснення гуманітарної допомоги, яка перевозиться залізничним транспортом в умовах воєнного стану: постанова Кабінету Міністрів України від 27.03.2022 р. № 379. URL: <https://zakon.rada.gov.ua/laws/show/379-2022-p>

Моспанко А.

студентка юридичного факультету
Західноукраїнського національного університету

Науковий керівник:

Зигрій О. В.

доцент, к.е.н., доцент кафедри
цивільного права і процесу
Західноукраїнського національного університету

КОНСЕРВАЦІЯ ТЕХНОГЕННО ЗАБРУДНЕНИХ, ДЕГРАДОВАНИХ ТА МАЛОПРОДУКТИВНИХ ЗЕМЕЛЬ: ПРОБЛЕМИ ЗАКОНОДАВЧОГО ЗАБЕЗПЕЧЕННЯ ТА ПРАКТИЧНОЇ РЕАЛІЗАЦІЇ

Техногенне забруднення, деградація та малопродуктивність ґрунтів є серйозною проблемою сучасності, яка вимагає негайного розв'язання через свій негативний вплив на екологічну стійкість, сільськогосподарське виробництво та загрозу здоров'ю людини. Сучасний стан земельних ресурсів свідчить про необхідність активного втручання з боку законодавців та відповідальних установ для забезпечення їхньої консервації та відновлення.

З огляду на важливість проблеми консервації техногенно забруднених, деградованих та малопродуктивних земель, ця стаття присвячена аналізу недоліків у законодавчому забезпеченні та практичній реалізації заходів з їхньої охорони та відновлення. Це дозволить виявити прогалини в існуючій системі та запропонувати шляхи їхнього вирішення для покращення стану земельних ресурсів і забезпечення стійкого розвитку екосистеми.

Однією з ключових проблем є відсутність повноцінного законодавства, спрямованого на консервацію техногенно забруднених та деградованих земель. Існуючі нормативні акти часто є фрагментарними та не враховують всіх аспектів проблеми, таких як регулювання використання хімічних речовин або відновлення ґрунтового покриву.

Під час саміту G20 в Індонезії 15 листопада, Президент України Володимир Зеленський звернув увагу світової спільноти на екологічну катастрофу, спричинену війною, розв'язаною Росією проти України. Він назвав ці руйнівні дії "екоцидом" і наголосив, що це загроза не лише для України, а й для всього світу. Зеленський підкреслив, що внаслідок воєнних дій були знищені ліси, завдано непоправної шкоди унікальним екосистемам природно-

заповідних територій. Понад 200 тисяч гектарів земель забруднені вибухонебезпечними залишками - снарядами, мінами та уламками боєприпасів [6].

Українські землі перетворилися на жакливий випробувальний полігон для різноманітних видів озброєнь - від дальнобійної артилерії та реактивних систем залпового вогню до фосфорних бомб та крилатих ракет. Кожен вибух призводить до деградації ґрунтів, завдає нищівного удару по екології та сільськогосподарському потенціалу країни. Це катастрофічні наслідки для довкілля, від яких потерпає не лише Україна, а й уся планета [6]. Звідси випливає необхідність законодавчого забезпечення та охорони земель, а саме їхня консервація для збереження українських земель від російської агресії.

У контексті забезпечення ефективного використання деградованих та малопродуктивних земель сільськогосподарського призначення, першочерговим завданням стає призупинення їхнього активного обігу та проведення наступної консервації. Цей підхід вимагає ряду законодавчих змін та додаткових заходів з боку держави.

Законодавчо необхідно унеможливити передачу державних земель, які є еродованими, об'єднаним територіальним громадам. Також важливо забезпечити викуп еродованих оброблюваних земель у приватних власників та їхню подальшу консервацію. Зокрема, слід розглянути можливість спрямування не менше ніж 30% коштів екологічних фондів на викуп таких земельних ділянок.

Стверджується, що впровадження таких заходів сприятиме досягненню параметрів, визначених у Стратегії державної екологічної політики України на період до 2030 року [1]. Це включає покращення стану ґрунтів, збереження біорізноманіття та забезпечення сталого розвитку сільськогосподарського сектора.

Наразі діюче законодавство, зокрема норми Земельного кодексу України (Стаття 172) [2] та Закони України: «Про охорону земель» (Стаття 51) [3] та «Про державний контроль за використанням та охороною земель» (Стаття 7) [4] спрямовані на регулювання використання деградованих та малопродуктивних земель сільськогосподарського призначення. Однак, в умовах, коли практично всі оброблювані землі потребують дієвої охорони та покращення якісного стану, цього законодавства виявляється недостатньо.

Ускладнення ситуації полягає у тому, що значна частина таких земель в результаті проведення земельної реформи була передана у приватну власність. Це породжує цілу низку питань, пов'язаних з визначенням ролі консервації земель у оптимізації структури землекористування та формуванні екологічно стійких аграрних ландшафтів.

Наприклад, частиною 2 Статті 172 Земельного кодексу України встановлена заборона на передачу у власність та користування державної та комунальної власності земель, щодо яких прийнято рішення про консервацію, для цілей, не пов'язаних із такою консервацією [2]. Проте про деградовані землі, які вже перебувають у приватній власності, зовсім не згадується.

Це свідчить про необхідність вдосконалення законодавства, щоб врахувати специфіку консервації земель, що знаходяться у приватній власності, та створити механізми, що сприятимуть оптимізації землекористування та формуванню екологічно стійких аграрних ландшафтів.

Гарантований Конституцією України та іншими законодавчими актами захист приватної власності на землю визначає необхідність розробки та законодавчого закріплення чіткого механізму відшкодування збитків власникам земельних ділянок, які потребують консервації. Однак, для ефективного використання деградованих земель необхідно забезпечити адекватне правове регулювання цього процесу, що передбачає ряд заходів.

Передусім, важливо розробити та ухвалити окремий Закон «Про консервацію земель», який би закріпив механізм відшкодування збитків власникам. Цей закон мав би визначити порядок проведення консервації, права та обов'язки власників у цьому процесі, а також механізми відшкодування збитків, що виникають внаслідок обмеження прав власності під час проведення консервації.

Таким чином, важливим кроком у цьому напрямку є розробка та затвердження нормативів якості земель та визначення відповідальних органів за виявлення деградованих земель. Це надасть правову підставу для проведення консервації та відшкодування збитків власникам земельних ділянок, що підлягають таким заходам.

Список літератури

1. Закон України «Про Основні засади (стратегію) державної екологічної політики України на період до 2030 року» URL: <https://zakon.rada.gov.ua/laws/show/2697-19#Text>
2. Земельний кодекс України від 25.10.2001 № 2768-III Відомості Верховної Ради України (ВВР), 2002, № 3-4, ст.27
3. Закон України «Про охорону земель» від 19.06.2003 № 962-IV Відомості Верховної Ради України (ВВР), 2003, № 39, ст.349
4. Закон України «Про державний контроль за використанням та охороною земель» від 19.06.2003 № 963-IV Відомості Верховної Ради України (ВВР), 2003, № 39, ст.350
5. Зигрій О. Інтерпретації та захист екологічних прав людини: міжнародні стандарти та українські реалії. *Актуальні проблеми правознавства*. №1. 2022. С. 55-62. URL: <http://appj.wunu.edu.ua/in-dex.php/appj/article/view/1335>
6. Мертві землі: війна в Україні прямо зараз знищує ґрунти. Наслідки катастрофічні, але шляхи спасіння існують.
URL: <https://btu-center.com/publication/2022/mertvi-zemli-viyna-v-ukraini-pryamo-zaraz-znishchu-grunti-naslidki-katastrofichni-ale-shlyakhi-spasi/>

УДК 342.33

Наумова О. С.

доцент кафедри цивільного, трудового та господарського права
Дніпровського національного університету імені Олеся Гончара

ВАЛЮТНЕ РЕГУЛЮВАННЯ ЯК ФОРМА ЗАХИСТУ ПРИВАТНОГО ТА ПУБЛІЧНОГО ІНТЕРЕСУ

Як відомо, валютне регулювання — це діяльність держави, спрямована на регламентацію валютних операцій, міжнародних розрахунків і порядку здійснення угод з валютними цінностями, також можна стверджувати, що валютне регулювання є складовою валютної політики держави і виступає важливим інструментом механізму державного регулювання національної економіки.

Одним із головних завдань валютного регулювання є економічна стабільність суспільства і держави (захист публічного інтересу) і створення сприятливих умов для зовнішньоекономічної діяльності її суб'єктів (захист приватного інтересу) шляхом застосування відповідно до законодавства економічних і адміністративних важелів впливу на валютний курс та валютні операції. Отже, можна сказати, що валютне регулювання — економічно обґрунтований компроміс між приватними інтересами суб'єктів валютних операцій та публічним інтересом, і тому проблема вдосконалення правового регулювання валютних операцій актуальна завжди.

Валютне регулювання впливає із загальнодержавної грошово-кредитної політики. Кожна країна намагається обмежити операції з іноземною валютою, обмежити притік капіталу, встановити контроль над валютними операціями, надання позик, лізингові, інвестиційні операції, ввезення, вивезення, переказ, будь-яке переміщення іноземної валюти. Тим самим вона намагається підтримати рівновагу платіжного балансу та стабільність національної валюти, що є головним завданням центробанку кожної країни. Валютне регулювання спрямоване на процес курсоутворення, виконання платіжної функції іноземною валютою, діяльність комерційних банків та інших структур на валютному ринку, здійснення міжнародних платежів за поточними операціями платіжного балансу, здійснення

міжнародних платежів за капітальними операціями платіжного балансу та розвиток іноземних інвестицій в економіку країни, ввезення та вивезення валютних цінностей через державний кордон, впорядкуванню кредитних відносин резидентів з нерезидентами, формування та використання золотовалютних резервів[3, с. 287]. Отже, дві головні функції, завдання, призначення, місії валютного регулювання: стабільність національної валюти і забезпечення платіжний баланс. У науковій літературі відзначається, що, по мірі поглиблення кризових явищ спостерігається тенденція розширення сфери валютного регулювання [1, с. 497].

Проблемам валютного регулювання приділялася увага з боку вчених-правників. Окремі питання правового регулювання валютних операцій розглядалися в роботах Є.Алісова, В.Богуна, І.Жукова, А.Золотова, В.Кротюка, В. Лагутіна, С.Макаренка, С.Макухи, Л.Петрашко, С. Половко, В.Самофалова, О.Северіна та інших авторів. Аналіз існуючих наукових джерел показує, що дослідження валютного регулювання, як правило, носять економічний характер, і тому потребують подальшого вдосконалення з господарсько-правової точки зору.

Якщо правове регулювання господарської діяльності можна охарактеризувати, як зазначає В.Мамутов, як інструмент (механізм, засіб) забезпечення організованості і порядку у народному господарстві[2, с. 19], то правове регулювання валютних операцій, О.Северин визначає, як інструмент забезпечення правопорядку у сфері здійснення цих операцій.

Законодавство України та наукові дослідження визначають складовою частиною господарської діяльності зовнішньоекономічну діяльність, тобто господарську діяльність, побудовану на взаємовідносинах суб'єктів господарювання, комерційні підприємства яких знаходяться в різних державах[2,с.78]. Основою такої діяльності є відповідні зовнішньоекономічні угоди, на підставі яких здійснюється (крім бартерних угод) перехід права власності на валютні цінності. Крім того, невід'ємною частиною господарської діяльності є здійснення в Україні кредитних, депозитних та інших, в межах законодавства, угод з іноземною валютою. Відповідно, невід'ємною частиною господарської діяльності є валютні операції.

Іншим питанням, котре потребує законодавчого вирішення, є проблема, пов'язана з виконанням податковими органами функцій “фінансового нагляду” за валютними операціями. Практика (як правозастосування, як і нормотворення) свідчить, що і самі податківці, і інші державні органи розуміють це надто широко, включно з повноваженнями податкових органів на втручання в процес купівлі іноземної валюти, застосування санкцій за порушення валютного законодавства та ін. Слід розуміти, що функції фінансового нагляду полягають виключно в аналізі, опрацюванні і подальшому використанні інформації про валютні операції в межах виконання покладених законами України “фіскальних” функцій, тобто функцій збору податків, що і мусить бути чітко передбачено на законодавчому рівні.

Підводячи підсумки можна сказати, що валютні операції є невід'ємною частиною господарської діяльності суб'єктів господарювання, тобто діяльності, пов'язаної з виробництвом і реалізацією продукції, виконанням робіт і наданням послуг, а також із забезпеченням їх виробників необхідними ресурсами.

В той же час треба зауважити, що серед загальних питань, основними проблемами серед загальних питань правового регулювання валютних операцій суб'єктів господарювання є невизначеність статусу національної валюти у розрахунках з нерезидентами, питання ліцензування валютних операцій та недосконале регулювання основоположних аспектів здійснення валютного нагляду.

Список літератури

1. Гроші та кредит. Підручник / А.М. Мороз, М.Ф. Пуховкіна, М.І. Савлук та ін.; За загальною редакцією М.І. Савлук. - К., 2001. – С. 287;
2. Лагутін В.Д. Гроші та грошовий обіг: Навч. посіб. – 5-те вид., стер. – К.: Т-во „Знання”, КОО, 2003.- С. 187;
3. <https://index.minfin.com.ua/banks/nbu/intervention/>

УДК 347.346

Наумова О. С.

доцент кафедри цивільного, трудового та господарського права
Дніпровського національного університету імені Олеся Гончара

ПРАВОВИЙ СТАТУС ПРИВАТНОГО ПІДПРИЄМСТВА (ПП)

Приватні підприємства становлять основу сучасної ринкової економіки. Вони належать приватним особам, управляються ними, переслідуючи, зазвичай, мету отримати прибуток.

Саме приватний сектор за умови розумного державного і правового регулювання є головною рушійною силою економічного поступу. Водночас в Україні, як відомо, відсутнє економічне зростання так само, як і розвиток приватного підприємництва. Зрозуміло, причини цього різноманітні, але серед них, очевидно, і недосконалість механізму правового регулювання. Отже, відповідна проблематика є актуальною в теоретичному та практичному аспектах. І серед її основних питань – питання щодо розуміння правового статусу приватного підприємства.

Цьому приділяли та приділяють увагу науковці і практики. Серед них О. Байдерін, В. Борисова, С. Братусь, О. Вінник, М. Ісаков, В. Ковальчук, В. Мамутов, І. Спасибо-Фатеева, Г. Ткаченко, Я. Шевченко та інші. Визначаючи їх внесок у дослідження проблеми, разом з тим слід звернути увагу на недостатнє вивчення відповідного закордонного досвіду, зокрема, ЄС, КНР, де доволі успішно регулюється приватний сектор. Останнє, зрозуміло, зменшує вагомість досягнень вітчизняної науки.

Стосовно приватного підприємства, як зазначила І. Спасибо-Фатеева, у правників відразу ж виникло питання, на якому праві належить йому майно? [1].

Загальна формула передбачала право власності, повного господарського відання або оперативного управління. Отже, на її думку, відразу ці одиниці стали поділятися на власників і не власників. У подальшому це викликало певні проблеми. Наприклад, у розділі майна подружжя у разі, якщо воно було внесено у статутний фонд приватного підприємства.

Виникла і проблема меж майнової відповідальності ПП. Вважалося, що вони визначалися статутним капіталом, але мінімальний розмір останнього законодавством встановлений не був. Отже, власники-засновники мали можливість створювати підприємства на суто символічному капіталі, котрий аж ніяк не гарантував забезпечення інтересів кредиторів та контрагентів.

Цивільний (ЦК) та Господарський (ГК) кодекси регулюють підприємства не в усьому узгоджено. В першому з них воно (між іншим, як і інші) – це об'єкт цивільного права, котрий складається з різних видів об'єктів: земельних ділянок, будівель та споруд, устаткування, майнових прав та зобов'язань, права на торгівельну марку тощо (ст. 191). В такому розумінні, як «єдиний майновий комплекс», підприємство використовується і в деяких інших законодавчих актах. Окремі дослідники стверджують, що саме так його визначають і цивільні кодекси та закони розвинених держав[2, с. 86].

Суб'єктами підприємницької діяльності ЦК визначає тільки підприємницькі товариства та виробничі кооперативи (ст. 84) [3]. Водночас ГК, навпаки, виділяє підприємство як самостійного суб'єкта господарювання, що є юридичною особою, має відокремлене майно, самостійний баланс, рахунки в установах банків та може мати печатки (ст. 62) [4].

Загальне визначення поняття «підприємство» міститься в Рекомендації Комісії ЄС від 6 травня 2003 р. щодо класифікації мікро-, малих та середніх підприємств (SMES). У Додатку до Рекомендації вказується, що ними вважається будь-який суб'єкт, котрий здійснює господарську діяльність незалежно від його правової форми. Це визначення охоплює само зайнятих, сімейний бізнес, ремісничі підприємства, партнерства, асоціації, постійно залучені в бізнесову діяльність[5]. Тобто, маємо дещо інше, ніж просто «єдиний майновий комплекс». У ст. 3 Додатку визначені типи підприємств в залежності від ступеню самостійності на ринку.

Це: «автономне», «підприємство-партнер» і «зв’язане», тобто таке, на яке домінуючий вплив здійснює інше. За означеною формою власності вони поділяються на приватні та публічні, за метою – на суто бізнесові та соціальні. Останні, не відмовляючись від прибутку, основну мету діяльності вбачають у задоволенні суспільних інтересів. Зазвичай, їх статус встановлюється окремими законами[6].

За організаційно-правовими формами підприємства розрізняють як індивідуальні приватні, партнерства та корпорації (асоціації). Кожна з них складається з декількох видів. Скажімо, індивідуальне приватне за суб’єктом права власності може бути одноособовим, сімейним або належати родинному колективу. За кількістю зайнятих - мікро-, малим та середнім. За юридичною формою і ПП може набувати статусу юридичної особи (наприклад, у Литві) або, навпаки. Головне, що їх об’єднує – це необмежена майнова відповідальність власника по зобов’язанням підприємства всім належним йому майном, а не тільки відокремленим і переданим підприємству. Компанії, до яких згідно Модельному Закону ЄС про компанії зараховують компанії з обмеженою відповідальністю (limited liability company - LLC) – це такі товариства, члени яких не несуть особисту відповідальність за їх борги чи зобов’язання[7, с. 31]. Вони також набувають статус юридичної особи. Конкретні види LLC визначаються національним законодавством держав-членів ЄС. Скажімо, у Німеччині це: акціонерне, командитне та товариство з обмеженою відповідальністю (die Gesellshatt mit beshrankter Haftung). У Австрії – лише перше та останнє, у Болгарії, Польщі та більшості інших – як у Німеччині[7, с. 28-29].

Отже, можна погодитися з критичними зауваженнями науковців та практиків стосовно нормативних засад правового регулювання ПП в Україні та зазначити, що науковці та законодавці України не достатньо враховують відповідний досвід ЄС та інших держав.

Список літератури

1. Спасибо-Фатеева І.В. Права подружжя на майно приватного підприємства / URL: <http://commercial/law.com/ua>
2. Ковальчук В. Підприємство як цілісний майновий комплекс: суб’єкт чи об’єкт прав/ історико-правовий часопис. – 2014.- № 1. – С. 84-88
3. Цивільний Кодекс України від 16.01.2003/ URL: <http://zakon2.rada.gov.ua>
4. Господарський Кодекс України від 16.01.2003 / URL: <http://zakon2.rada.gov.ua>
5. Xiangfeng Lin. Impact of the Glolae Financial Crisic on Small and Medium Enterprises in the P. R. of Chine.-2009.-22 p. / URL: <http://https://www.adb.org/sites>
6. En Annex 1. SME Definition. / URL: <http://ec.europa.eu>
7. The European Model company Act (EMCA) / URL: <http://commerciallaw.com.ua>

УДК 336.74

Наумова О. С.

доцент кафедри цивільного, трудового та господарського права
Дніпровського національного університету імені Олеся Гончара

РІЗНОВИДИ ВАЛЮТНИХ ІНТЕРВЕНЦІЙ: ПОНЯТТЯ ТА ВИКОРИСТАННЯ

Слід зазначити, що за останні роки роль і ефективність валютних інтервенцій у всьому світі помітно знизилася, проте, вони займають міцне місце в інструментарії центральних банків.

Як відомо, валютна інтервенція — значна разова цілеспрямована дія Національного банку на валютний ринок і валютний курс, здійснюване шляхом продажу або закупівлі крупних партій іноземної валюти. Валютна інтервенція здійснюється для регулювання курсу іноземних валют (імовірно, на користь держави). НБУ здійснює валютні інтервенції шляхом купівлі, продажу або обміну іноземної валюти на міжбанківському валютному ринку. При

покупці валюти Національний банк випускає в обіг гривну, при продажі валюти — зрозуміло, гривну з обігу вилучає[1, с. 42].

Вагомий вклад в дослідження проблем ефективності політики валютних інтервенцій центральних банків для країн з трансформаційною економікою внесли відомі учені і практики: Дж. Френкель, А. Гальчинский, А. Дзюблюк, Є. Едісон, П. Кашин, С. Михайличенко, В. Стельмах, В. Ющенко та інші.

Всі валютні інтервенції проводяться Центральними банками різних країн в даний час, можна класифікувати по декількох основних видах. Виділяють три основні види:

Відкрита валютна інтервенція. Заздалегідь оголошується намір Центробанку провести інтервенцію і визначається конкретна дата і час цієї події. Далі в призначений час відбувається покупка або продаж резервної валюти за національну, що робить відповідний вплив на її курс. Проте сила і тривалість цього впливу не завжди передбачені (тут багато що залежить від тієї величини валютних резервів, які ЦБ готовий витратити) [2].

Вербальна валютна інтервенція. Центробанк оповістив намір провести валютну інтервенцію і цим все обмежується. Жодних реальних дій з боку ЦБ не відбувається, проте самого оголошення наміру вистачає для того, щоб вплинути на вирішення основної маси гравців ринку і, відповідно, на курс валюти. Як правило, не діждавшись реального вливання грошових коштів, ринок, після невеликого зрушення, відкатується назад[3].

Непряма валютна інтервенція. Проводиться Центробанком не безпосередньо, а через посередництво найбільших комерційних банків країни. Комерційні банки, як організації, залежні від ЦБ, вимушені підкорятися.

Кожен з цих трьох типів, у свою чергу, може підрозділятися ще на два види по напрямку:

- у напрямі цінової тенденції, що намітилася, для її прискорення і (або) зміцнення;
- у напрямі проти цінової тенденції, що намітилася, для повернення курсу до колишнього рівня. Застосовується, наприклад, при виході курсу за межі валютного коридору (Валютний коридор є кордонами курсу національної валюти, встановленими Центробанком. Досягнення курсом одного з кордонів є сигналом на початок валютної інтервенції з метою повернути курс в межі коридору. Якщо курс досягає нижнього кордону валютного коридору, то ЦБ починає скуповувати національну валюту за резервну (долари і Євро) стимулюючи тим самим її зростання. Якщо курс досягає верхнього кордону коридору, то ЦБ починає скуповувати резервну валюту за національну валюту.) [3].

Нарешті всі валютні інтервенції можна класифікувати по впливу на грошову базу держави:

Стерилізована валютна інтервенція супроводжується зворотною операцією на внутрішньому грошовому ринку країни. Наприклад, продаж Євро на зовнішньому ринку, супроводжується покупкою короткострокових державних облігацій країн Євросоюзу, на внутрішньому грошовому ринку.

Нестерилізована валютна інтервенція – це просто купівля або продаж, без супроводу зворотною операцією на внутрішньому грошовому ринку країни.

Реальна валютна інтервенція – здійснюється відкрито, банк самостійно або через своїх представників виходить на ринок і починає скуповувати лоти. Після проведення операції публікуються її результати з вказівкою конкретних об'ємів[5].

Фіктивна валютна інтервенція – відбувається, коли з різних джерел поступають повідомлення про можливу операцію, але сама операція не здійснюється. Такі повідомлення фабрикуються не чесними іграми біржі форекс або самими банками для зниження курсу потрібної ним валюти. Реальна валютна інтервенція – здійснюється відкрито, банк самостійно або через своїх представників виходить на ринок і починає скуповувати лоти. Фіктивна інтервенція носить короткостроковий характер і робить менший вплив на підвищення курсу, чим реальна. Але лише не в тому разі якщо чутки підкріплені збільшенням об'ємів здійснюваних операцій на валютному ринку[4].

Використовуючи велике кредитне плече крупні гравці можуть імітувати дії центру банку створюючи підвищений інтерес тієї або іншої валюти або навпаки збільшуючи її пропозицію.

Доцільність використання тих чи інших форм інтервенцій визначається Національним банком в залежності від ситуації на міжбанківському валютному ринку. Проте на сьогодні, з огляду на необхідність мінімізувати вплив регулятора на напрям курсового тренду, при проведенні інтервенцій для накопичення резервів пріоритет надається тим формам інтервенцій, під час яких Національний банк не пропонує, а приймає запропоновану іншими учасниками валютного ринку ціну. Формами інтервенцій, в яких Національний банк виступає "прайс-тейкером", є валютний аукціон та інтервенції за найкращим курсом[5]. Не дивлячись на прийняті заходи по зниженню втручання Національного банку України у функціонування внутрішнього валютного ринку, він як і раніше використовує офіційні інтервенції як основний інструмент регулювання попиту і пропозиції і, як наслідок, валютного курсу.

Список джерел

1. Груй А., Лепушинський В. Застосування валютних інтервенцій як додаткового інструменту за режиму таргетування інфляції: приклад України/ А. Груй, В. Лепушинський// Вісник Національного банку України. № 238.- 2018.- С. 41-59
2. <https://www.azbukatredera.ru/valyutnye-intervencii-centralnogo-banka.html>
3. <http://forexluck.ru/ponytiy/valutnye-intervensyi>
4. https://old.bank.gov.ua/control/uk/publish/article?art_id=85319
5. <https://index.minfin.com.ua/banks/nbu/intervention/>

УДК 347.91

Твердохліб Я. В.

студентка IV курсу

Навчально-науковий інститут права та інноваційної освіти
Дніпропетровський державний університет внутрішніх справ

Науковий керівник:

Карпенко Р. В.

к.ю.н., доцент

доцент кафедри цивільно-правових дисциплін
Дніпропетровський державний університет внутрішніх справ

ОСОБЛИВОСТІ ВИКОНАВЧОГО НАПИСУ НОТАРІУСУ ЯК ПІДСТАВИ ДЛЯ ВИКОНАННЯ ТА ВИКОНАВЧОГО ДОКУМЕНТУ

Згідно з діяльним законодавством, нотаріат в Україні – це система органів та посадових осіб, на які покладено обов'язок засвідчувати права, а також прецеденти, що мають юридичне значення, та виконувати інші нотаріальні впливи, передбачені Законом України «Про нотаріат», з метою передачі їм юридичної ймовірності. Розглядати цю дефініцію можна як з особистого боку, наприклад, і з неупередженим. Перша вказує на розгалужену систему нотаріальних органів, до якої входять державні нотаріальні контори, приватні нотаріуси, державні нотаріальні архіви, в населених пунктах, де немає нотаріусів, уповноважені особи місцевих рад, а також консульські установи. Зміст нотаріальної роботи проведено у наданні юридичної ймовірності прав, зобов'язань, прецедентів, документів, дій, безперечність яких посадова особа системи нотаріату може запровадити на підставі документів [1].

При скоєнні якого-небудь нотаріального впливу нотаріуси надають громадським відносинам конкретної законодавством форми, що забезпечує захист і охорони прав та інтересів тілесних і юридичних. Нотаріус вважається суддею відносин суб'єктів нотаріального процесу, дотримуючись норм права, він незалежний і об'єктивний у своїх діяннях. Одним із непростих та серйозних нотаріальних вчинків на практиці є вчинення виконавчого напису нотаріуса.

Виконавчий напис – неновоявище нашого часу і відноситься до несудових форм оборони інтересів кредиторів за незаперечними обіцянками, підтвердженими документами, що не викликають сумнівів у їх достовірності. Ситуація схожої практики бере свій початок з Цивільного кодексу Франції, наприклад іменованого кодексу Наполеона, де зазначалося, що за будь-якою нотаріально засвідченою угодою нотаріус видає за заявою кредитора виконавчу копію і цей документ може бути пред'явлений для примусового виконання. Стягнення незаперечної заборгованості в позасудовому порядку передбачалося в ч. 2 тома X Зводу законів Цивільних 1857 р., де зазначалося, що будь-який договір і будь-яка обіцянка, легітимно бездоганна, було незаперечним використанням закону безпосереднім; якщо ж виникав негаразд навпроти цих угод і обіцянок, то він, припиняючи стягнення, дозволявся судовим методикою, але без формального суду в залишковому варіанті ... ».

Правова природа виконавчого напису як нотаріального акта відповідає змісту нотаріальної роботи, оскільки цей дію спрямовано використання примусу у разі порушення права. Отже, нотаріальне створення під час здійснення виконавчої написи неможливо охарактеризувати як незаперечне і націлене преюдиційну службу охорони прав особи. Позначене викликає важливі процесуальні відмінності у виконанні виконавчих написів як різновиду нотаріальних вчинків. Недоступність визначення думки виконавчої написи на законодавчому рівні породжує різні трактування його змісту та суті [2].

Основна маса науковців визначає виконавчий напис як постанову нотаріуса про примусове стягнення з боржника на користь кредитора валютних сум або ж про передачу або повернення майна, бездоганну на документі, що підтверджує обіцянку [3, с. 487; 4, с. 33]. Розбираючи зразки виконавчих написів, які застосовуються на практиці, слід позначити, що тексту «розпоряджаюся, постановляю...» відсутні. Цілком ймовірно, усвідомлення закладеної невідповідності між змістом документа і його установою було причиною того, що в нотаріальній практиці застосовується формулювання «нотаріус запрошує стягнути». Внаслідок цього постає питання порівняно такого, як в обов'язковому порядку ця пропозиція нотаріуса.

Нотаріус готує виконавчі написи за умови, що з дня виникнення права запиту було проведено не більше трьох років. Якщо для запиту, за яким видається виконавчий напис, законодавством встановлено інший термін давності, виконавчий напис видається у межах цієї рядки. Спільні процесуальні особливості вчинення виконавчих написів нотаріуса за нотаріально засвідченими угодами. З огляду на видатні якості полегшеного під час стягнення заборгованості по виконавчої написи нотаріуса, урок нотаріального процесу вимагає вже вивчення особливостей виробництва по стягненню такої заборгованості з окремих видів угод. Це може бути предметом подальших наукових досліджень.

Список літератури

1. Дякович М. М. Нотаріальне право України : навч. посіб. ; 2-е вид., перероб. і доп. К. : Правова єдність, 2010. С. 17.
2. Грошева О. Нотаріальна і судова форми захисту суб'єктивних прав. Право України. 2006. – № 1. – С. 95.
3. Цивільний процес: Підручник/- І.П. Гришин, Н.М. Коршунов, Ю.Л. Марєєв, М.К. Тріушників; За ред.: М.К. Треушнікова. К. : Правова єдність, 2019. - 587 с.
4. Радзівська Л.К. Нотаріат в Україні: навчальний посібник / Л.К. Радзівська, С.Г. Пасічник. К.: Юрінком Інтер, 2000. 528 с.
5. Фурса С. Я. Нотаріат в Україні / С. Я. Фурса, С. І. Фурса. К., 2019. С. 424.
6. Павлик П. М. Нотаріат України : навч. посіб. для дистанційного навчання / П. М. Павлик, Т. М. Кілічава. К. : Університет «Україна», 2007. С. 21.



УДК 339.92

Клим Р. В.

аспірант 1-го року навчання, Інститут економіки і менеджменту
Національний університет «Львівська політехніка»

Шевчук І. І.

аспірант 1-го року навчання, Інститут економіки і менеджменту
Національний університет «Львівська політехніка»

ЕКОНОМІЧНІ ПЕРЕДУМОВИ ЗДІЙСНЕННЯ ІНТЕГРАЦІЙНОЇ ПОЛІТИКИ УКРАЇНИ

Інтеграція передбачає об'єднання певних елементів в одне ціле, поєднання й координацію дій частин цілісної системи; взаємозближення та налагодження взаємодії окремих структур. Економічна інтеграція є об'єктивним процесом розвитку стійких, глибоких взаємозв'язків і поділу праці між національними господарствами, який передбачає зближення та поступове об'єднання національних економічних систем, створення міжнародних господарських комплексів в межах держави. Вона зумовлена в першу чергу переростанням продуктивними силами кожної з інтегруючих країн їх національних меж, і є найрозвинутішою формою інтернаціоналізації господарського життя.

У широкому розумінні міжнародну економічну інтеграцію пропонують визначати і як відносини, і як процес. Зокрема в першому розумінні доцільно тлумачити як «відсутність будь-якої форми дискримінації іноземних партнерів у кожній з національних економік» [1]. У цьому сенсі міжнародна економічна інтеграція розглядається у вигляді найвищого ступеню розвитку міжнародних економічних відносин. Якщо мова йтиме про процес, то інтеграція передбачає стирання відмінностей між економічними суб'єктами, що є представниками різних держав.

Варто зазначити, що глобалізаційні процеси під час міжнародного економічного розвитку ще більшою мірою ставлять перед кожною країною завдання стосовно визначення їх місця в гео економічній структурі світу. При чому це буде здебільшого визначатися ступенем відповідності економічної системи кожної окремої країни як сучасним вимогам, так і її власними перспективами економічного розвитку. З такої точки зору сучасними авторами пропонується наступна класифікація країн [2]: країни-лідери – країни, що накопичили достатньо ресурсів для створення новітніх технологій епохи глобалізації (зокрема метатехнологій і технологій формування свідомості); країни – партнери лідерів – країни, що знаходяться під істотним впливом першої групи, отримують можливості для придбання попереднього покоління технологій, забезпечують собою ринок збуту для країн лідерів і постачають потрібні для інтенсивного відтворення в країнах лідерах ресурси; країни без подальших перспектив ефективного розвитку.

Україні з метою її включення в глобальні економічні структури й процеси та для ефективного здійснення інтеграційної політики в силу специфіки її існування, як держави, необхідно створити низку передумов. Зокрема доцільно забезпечити системну ринкову трансформацію, реструктуризацію та відкритість економіки. Причому пріоритетною є перша складова, що передбачає системну трансформацію економіки від ізоляціонізму до відкритості, а також перехід до ринкової моделі економіки. Ринкова трансформація зазвичай розвивається у напрямках лібералізації економіки, приватизації власності та інституціоналізації (формування ринкової інфраструктури). Для більш широкого включення України в торгово-економічні, фінансово-інвестиційні, виробничо-технологічні глобальні процеси виняткову роль відіграє створення атрибутів загально економічної та ринкової інфраструктури, ступінь відкритості її економіки тощо.

Отже, економічні передумови інтеграції України були сформовані завдяки: забезпеченню економічного й інституційного суверенітету; оцінюванню економічного потенціалу та напрямів структурної перебудови; розробленню й реалізації обґрунтованої програми переходу до ринкових відносин із пріоритетом роздержавлення та приватизації, а також забезпечення соціального захисту населення; оцінюванню експортного потенціалу, виробленню експортно-імпоротної стратегії й адекватного механізму регулювання міжнародної економічної діяльності; запровадженню національної грошової одиниці з включенням її в систему міжнародних розрахунків; вирішенню проблем зовнішніх заборгованостей шляхом відповідних переговорних процесів.

Істотний вплив на інтеграційну політику України чинять: збіг періодів дезінтеграційних й інтеграційних процесів; розташування в регіоні, якому притаманна високого рівня інтеграція; конкурентність відносно аналогічних інтересів країн Східної Європи; наявність негативного досвіду інтеграції в рамках СРСР. Водночас інтеграція України в світове господарство можлива шляхом: ведення активної й ліберальної зовнішньоекономічної політики; формування сприятливого для іноземного підприємництва та інвестування середовища; транснаціоналізації високомонополізованих підприємств; укладання міждержавних економічних угод і участі в багатосторонніх міжурядових переговорах; інтенсифікації східноєвропейських інтеграційних процесів і формування передумов для її інтеграції в західноєвропейські інтеграційні структури.

Список літератури

1. Волощук І. А. Перспективи інтеграції України на рівні її регіонів в світовий економічний простір. *Моделювання регіональної економіки*. 2013. № 1. С. 444-454 URL: http://nbuv.gov.ua/UJRN/Modre_2013_1_45

2. Крилова Н. Економічні передумови та можливості формування інтеграційної моделі. *Вісник Київського національного університету імені Тараса Шевченка. Економіка*. 2008. №108.С.34-39. URL: http://nbuv.gov.ua/UJRN/VKNU_Ekon_2008_103_9

УДК 657.1

Кравченко В. В.

здобувач кафедри економіки,
управління та адміністрування
Черкаський державний бізнес-коледж

Науковий керівник:

к.е.н. **Криворучко М. Ю.**
доцент кафедри економіки,
управління та адміністрування
Черкаський державний бізнес коледж

ОРГАНІЗАЦІЙНО-ЕКОНОМІЧНА ХАРАКТЕРИСТИКА ТОВ «ІСТСЕЙЛЗ»

ТОВ "ІСТСЕЙЛЗ" було створено у 2021 році, зареєстровано за адресою у Вінницькому районі міста Вінниці, на вулиці Келецька. Керівником цієї організації є Ігор Володимирович Янушев. Статутний капітал цього підприємства становить 25 000 гривень [1].

Оборотні активи підприємства зростали з 570,9 млн. грн.у 2021 році до 716,4 млн. грн.у 2022 році, але потім стрімко зменшилися до 202,9 млн. грн.у 2023 році. Це може свідчити про можливі проблеми з ліквідністю або збалансованістю активів. Запаси підприємства збільшилися з 447 млн. грн.у 2021 році до 556 млн. грн.у 2022 році, але потім відмітили спад до 89,2 млн. грн.у 2023 році. Це може свідчити про зміни в стратегії управління запасами або про зміну ринкових умов. Дебіторська заборгованість підприємства за продукцію, товари, роботи, послуги зростає з 447 млн. грн.у 2021 році до 556 млн. грн.у 2022 році, але потім

стрімко зменшилася до 89,2 млн. грн.у 2023 році. Це може свідчити про проблеми з відшкодуванням боргів від покупців. Гроші та їх еквіваленти зросли з 101,2 млн. грн.у 2021 році до 136,7 млн. грн.у 2022 році, але потім знову відмітили спад до 113,7 млн. грн.у 2023 році. Це може бути пов'язано зі змінами в стратегії управління грошовими потоками. У цілому, важливо враховувати всі ці показники при аналізі фінансового стану підприємства і прийнятті стратегічних рішень щодо його діяльності.

За даними звітності власний капітал ТОВ "ІСТСЕЙЛЗ" показує різку динаміку за період з 2021 по 2023 рік. Зареєстрований (пайовий) капітал залишався стабільним на рівні 25 одиниць протягом усього періоду. Нерозподілений прибуток спочатку зменшувався з 51,1 млн. грн. у 2021 році до 45,2 млн. грн.у 2022 році, але потім стрімко зріс до 199,3 млн. грн.у 2023 році. Це може свідчити про позитивну динаміку фінансового стану підприємства та його здатність генерувати прибуток. У цілому, збільшення власного капіталу з 51,1 млн. грн.у 2021 році до 199,3 млн. грн.у 2023 році вказує на позитивну фінансову динаміку та можливість розвитку компанії.

Аналізуючи фінансові показники ТОВ "ІСТСЕЙЛЗ" за період з 2021 по 2023 рік, можна відзначити позитивну динаміку у багатьох аспектах діяльності компанії. Чистий дохід від реалізації продукції зріс із 245,1 млн.грн у 2021 році до 459,8 млн.грн у 2023 році, що свідчить про успішну стратегію продажу товарів та послуг. Нерозподілений прибуток також збільшився з 51,1 млн. грн.у 2021 році до 199,3 млн.грн у 2023 році, що свідчить про здатність компанії генерувати прибуток.

Таблиця 1

Динаміка фінансових показників ТОВ "ІСТСЕЙЛЗ" за 2021-2023р.р млн. грн

Показники	Роки			2022/2021		2023/2022	
	2021	2022	2023	Абс. відх	Відн. Відх	Абс. відх	Відн. Відх
Чистий дохід від реалізації продукції (товарів, робіт, послуг)	245,1	365,3	459,8	120,2	149,04	94,50	125,87
Інші операційні доходи	269,5	312,5	285	43	115,96	-27,50	91,20
Інші витрати	7,3	7,6	7,6	0,3	104,11	0,00	100,00
Фінансовий результат до оподаткування: прибуток	80,1	45,2	174,8	-34,9	56,43	129,60	386,73
Чистий фінансовий результат: прибуток	80,1	45,2	154,1	-34,9	56,43	108,90	340,93

Джерело: розраховано автором

Проте, інші операційні доходи спочатку зросли до 312,5 млн. грн.у 2022 році, але потім впали до 285 млн. грн.у 2023 році. Це може бути пов'язано з коливанням в інших джерелах доходів підприємства. Фінансовий результат до оподаткування показав певну нестабільність, зі зниженням у 2022 році та пізнішим зростанням до 174,8 млн. грн.у 2023 році. Це може бути наслідком змін у фінансовій політиці компанії.

У цілому, аналіз показників діяльності ТОВ "ІСТСЕЙЛЗ" свідчить про позитивну динаміку та потенціал для подальшого розвитку. Однак, компанія може звернути увагу на оптимізацію інших операційних доходів та стабілізацію фінансового результату до оподаткування для досягнення більш стійкої фінансової позиції.

Список літератури

1. Сервіс моніторингу даних Оpendатaбот. ТОВ «Істсейлз». URL: <https://opendatabot.ua/c/44613821> (дата звернення: 27.05.2024).

УДК 316.344

Панчишин І. М.

аспірант 1-го року навчання, Інститут економіки і менеджменту
Національний університет «Львівська політехніка»

Панчишин В. М.

аспірант 1-го року навчання, Інститут економіки і менеджменту
Національний університет «Львівська політехніка»

ВПЛИВ ОСВІТНЬОЇ НЕРІВНОСТІ НА СВІТОВУ ЕКОНОМІКУ

Одним із парадоксів сучасності є глобальний мегатренд збільшення у суспільствах соціальних нерівностей, що утворився незважаючи на тривалу боротьбу глобальних і регіональних організацій, урядів, соціальних класів та інших соціальних груп із проявами всіх видів нерівностей. Зокрема за умов швидкого інноваційного розвитку геопростору, а також при переході до економіки, яка основана на знаннях, надзвичайно важливу роль має освіта, яка відіграє важливу роль у збільшенні людського потенціалу. Емпіричні дослідження освітньої нерівності дають можливість зробити висновки, що ця проблематика здебільшого досліджується соціологами та політологами, проте не враховуються явища глобальної економіки, що значно трансформують сприйняття проблеми та змінюють вектор дослідження.

У суспільній свідомості легітимність освітньої нерівності є загально визнаною, тобто такою, яка притаманна будь-якому суспільству й існує об'єктивно. Глибокі відмінності між регіонами, країнами, соціальними групами в рівні освіти та володінні передовими технологіями й інформацією формують проблему освітньої нерівності. Освітня нерівність є складовою соціально-економічної нерівності та одним із явищ, що характеризує глобальну проблему бідності, зумовлює виникнення соціальної стратифікації та економічної маргіналізації і виступає ключовою детермінантою практично всіх вище перелічених вище видів проблем [1].

Незважаючи на те, що існує багато зовнішніх – природних, макроекономічних та політичних властивостей соціально-економічної нерівності, можемо констатувати, що нерівність, як і бідність, – явище, яке саме себе живить, і тому подолати певний вид нерівності, не вживши дієвих економіко-політичних заходів на зменшення дії інших, по великому рахунку неможливо [1].

Дослідники зазначають, що навіть впровадження розвинутими країнами найбільш лояльних освітніх програм, які враховують національні особливості та історичні традиції, не дозволило усунути проблему освітньої нерівності. Проте відкритість кордонів, яка має місце на момент сьогодні, і, як наслідок, можливість навчатися в вищих навчальних закладах будь-якої країни (мова йде про ЄС), уніфікованість вимог до абітурієнтів призводить до того, що країни змушені пристосовувати свої освітні системи до загальноєвропейських вимог.

Також слід зауважити, що за умов становлення інформаційного суспільства найбільшої ваги набуває саме доступ до якісної вищої освіти, адже її здобуття теоретично забезпечує можливість отримання високооплачуваних робочих місць, а отже, збільшення добробуту чи зниження ризику бідності [2]. Здобута освіта визначає сферу професійної діяльності індивіда, рівень доходу, конкурентоспроможність і загальну мобільність на ринку праці, в окремих випадках навіть обумовлює вибір місця та місцевості для проживання. Мотиваційні фактори до здобуття освіти стають дедалі більш прагматичними, орієнтованими на зовнішні елементи самореалізації (можливості одержання більшого доходу, професійно-кар'єрного зростання, набуття кращого й/або престижнішого соціального статусу, матеріального забезпечення сім'ї, відтворення її соціально-культурного капіталу тощо) [3]. Разом із тим експерти наголошують на значному застереженні стосовно корпоративного управління: в бідних країнах або в багатих із високим рівнем поляризації суспільства діти з мало забезпечених сімей, незважаючи на високий освітній рівень надзвичайно рідко займають посади у топ-менеджменті.

На момент сьогодні міжнародну політику в напрямку подолання бідності слід значно скоригувати, зважаючи на темпи поляризації глобальної економіки, так як її інструментарій

здебільшого на найбідніші категорії населення не розповсюджується (вона не є досить інклюзивною). В такому контексті можемо стверджувати, що технічна допомога, надавана країнам із проблемами соціально-економічної нерівності і бідності є пріоритетною, порівняно з фінансовою допомогою, оскільки остання скерована в основному на вирішення макроекономічних питань та в силу власного дефляційного характеру часто зумовлює поглиблення соціальних проблем країн, зокрема тих, які вирізняються низьким рівнем інклюзивності економічного розвитку й неефективністю державних інституцій [1].

Також перспективними засобами мінімізації освітньої нерівності може бути створення належних умов у загальноосвітній школі, яка є найбільш масовою та вразливою ланкою середньої освіти - в ній внаслідок невисокого соціального рівня користувачів часто немає додаткових платних послуг. Це дозволить здійснювати когнітивну селекцію, забезпечить можливості для опанування сучасними інформаційними технологіями, вивчення іноземних мов та користування онлайн-освітою.

Список літератури

1. Адамик, В. Соціально-економічна нерівність у національному та глобальному вимірі: сучасний погляд на проблему. *Вісник Тернопільського національного економічного університету*. 2019. № 1. С. 102-116.

2. Бригадир В.О. Освітня політика країн європейського союзу як фактор подолання соціально-економічної нерівності. *Інтелект XXI. «Світова економіка та міжнародні відносини»*. 2017. № 4. С. 21-26

3. Нерівність в Україні: масштаби та можливості впливу / за ред. Е.М.Лібанової. – Київ: Інститут демографії та соціальних досліджень імені М.В. Птухи НАН України, 2012. 404 с.

УДК 339.138

Скочиляс Н. В.

аспірант кафедри маркетингу та логістики
Національний університет «Львівська політехніка»

КРИЗА В ЛАНЦЮГАХ ПОСТАЧАННЯ ТА ЇЇ ВПЛИВ НА МАРКЕТИНГОВІ СТРАТЕГІЇ КОМПАНІЙ

Актуальні умови нестабільності та інтенсифікації кризових соціально-економічних та суспільно-політичних явищ чинять негативний вплив на глобальні ланцюги постачання. Проблема створює низку викликів як для економічних систем окремих держав, так і для системи міжнародних торговельних відносин, сповільнюючи темпи економічного поступу глобальної економічної міжнародної спільноти.

Система взаємозв'язків усередині ланцюгів постачання формується під впливом тенденцій інтеграції світового ринку, інтенсифікуючи зростання кількості дотичних викликів та ризиків. Така ситуація може спричинити низку несприятливих наслідків через дестабілізацію окремих ланок постачання в умовах активної дивергенції глобального поступу. Нестабільність та прояви продовольчої кризи, тенденції вибіркової обмеженості торговельних взаємин, зменшення об'ємів вантажообігу в акумульованому впливі позиціонуються на сьогодні актуальним та непростим випробуванням для багатьох глобалізованих компаній [1].

Значна кількість торгових, виробничих та логістичних компаній опинилися заручниками ситуації, коли інтенсифікація проблем результативного функціонування учасників ринку зумовила порушення матеріальних і супутніх потоків, у деяких випадках призводячи до розривів у ланцюгах постачання та падіння показників прибутковості низки компаній [2]. У окреслених умовах гостро постає питання стратегічного планування, розробки загальної концепції ефективною координації всередині ланцюга постачання, а також максимально ефективного залучення внутрішнього ресурсного потенціалу для оптимізації діяльності в ускладнених економічних умовах.

Проблематика деструктивних явищ у глобальних ланцюгах постачання за умов дивергенції глобального поступу вимагає попередньої оцінки впливу та специфіки проблем, пов'язаних з дисбалансом у системах виробництва та міжнародної торгівлі, а також ідентифікації дотичних економічних ризиків [3]. Дослідження наслідків дестабілізації функціонування глобалізованих ланцюгів постачання дозволяє розробити низку заходів щодо їх мінімізації, пом'якшення та превентивного попередження.

Найбільшим впливом на маркетингові стратегії компаній володіють такі кризові передумови як ускладненість транспортно-логістичних операцій та комунікативних зв'язків, зростання кількості елементів у логістичних ланцюгах, а також загальне розширення логістичного циклу [4]. Для оптимізації ситуації насамперед необхідно скоригувати виробничі потужності та географію постачання відповідно до динамічних умов. При цьому, необхідно врахувати та мінімізувати ризики, зумовлені співпрацею із зарубіжними постачальниками. Для мінімізації прояву кризових явищ необхідно підвищити гнучкість транспортно-логістичних операцій, а також завчасно розробляти стратегії дій у надзвичайних ситуаціях ймовірного закриття додаткових транспортно-логістичних режимів та каналів [5].

Попри відносно незначний рівень інтегрованості українських компаній до глобальних ланцюжків доданої вартості, окремі вітчизняні підприємства беруть активну участь у системі глобального виробництва. Зокрема, практично всі заводи зі збирання автомобілів, що розташовані в Україні, імпортують більшість проміжних компонентів. Також, приклади участі у глобальних ланцюгах постачання можна знайти у галузях харчової та сільськогосподарської промисловості. Проте, наразі потенціал національної економічної системи у концепті доданої вартості в глобалізованих логістичних ланцюгах вповні не розкритий, у зв'язку з чим вбачається необхідною розробка стратегії перспективного розвитку у приведеному концепті, що об'єднає модернізацію виробничих потужностей, імплементацію інноваційних технологій, антикризові стратегічні рішення та оптимізаційні заходи щодо маркетингової та логістичної управлінської діяльності. Окреслені ініціативи дозволять Україні заволодіти більш вигідними позиціями в ендегенному середовищі міжнародної логістичної кооперації задля збільшення довгострокових вигод від участі у міжнародному інтегрованому економічному просторі.

Кризові явища дисбалансу глобальних ланцюгів постачання, спричинені дивергенцією глобального розвитку, мають потенціал довгострокової проблематики. Деструктивні суспільні явища та нестабільність вимагають активізації зусиль щодо укріплення дієвих багатофакторних підходів до розроблення та впровадження антикризової маркетингової парадигми та пошуку альтернативних варіацій забезпечення інклюзивного та сталого розвитку.

Список літератури

1. Полянська А. С., Мартинець В. Б., Кабан О. В. Оптимізація ланцюга постачання на підприємстві в умовах кризових явищ // Актуальні проблеми розвитку економіки регіону. 2022. № 18(2). С. 112-127.
2. Коляденко С. В. Процеси становлення та проблеми управління ланцюгами постачання в сучасних умовах діджиталізації. Економіка, фінанси, менеджмент: актуальні питання науки і практики. 2022. № 3 (61). С. 7-26. DOI: 10.37128/2411-4413-2022-3-1.
3. Ларіна Я. С., Філатова А. В. Сучасні концепції маркетингу та їх застосування у виробничо-торгівельних ланцюгах на ринку посівного матеріалу. Київський економічний науковий журнал. 2023. №3. С. 69-75. <https://doi.org/10.32782/2786-765X/2023-3-11>
4. Сандул М. Перспективи інтеграції в міжнародні ланцюги постачання в контексті нарощення економічної безпеки регіонів України. Сучасні технології комерційної діяльності і логістики : зб. матеріалів II Міжнар. наук.-практ. інтернет-конф., 3 листоп. 2022 р., м. Київ: КНЕУ, 2022. – С. 59–61. <https://ir.kneu.edu.ua:443/handle/2010/39285>
5. Ihle R., Rubin O. D., Bar-Nahum Z., Jongeneel R. Imperfect food markets in times of crisis: economic consequences of supply chain disruptions and fragmentation for local market power and urban vulnerability. Food Security. 2020. №12(4). Pp. 727-734.



УДК 342.7

Барабанова О. С.

магістр

Черкаський національний університет ім. Богдана Хмельницького

Гадецька З. М.

к.т.н., доцент,

доцент кафедри моделювання економіки і бізнесу,

Черкаський національний університет ім. Богдана Хмельницького

ПОНЯТТЯ ТА ОСНОВНІ ХАРАКТЕРИСТИКИ ЕЛЕКТРОННИХ ПОСЛУГ

Протягом кількох останніх десятиліть у більшості розвинених країн світу, включаючи Україну, відбувається вдосконалення системи державного управління в контексті прискорення цифровізації економіки та інших сфер життя суспільства. Важливим напрямом даних процесів є перехід до надання різних, у тому числі державних послуг в електронному вигляді, як правило, це супроводжується створенням спеціальних реєстрів послуг, стандартів та регламентів їх надання, методик оцінки якості та доступності подібних послуг. Однією з найбільш суттєвих передумов для розгляду питань, пов'язаних із впровадженням сучасних інформаційно-комунікаційних технологій у різні сфери соціуму та галузі національної економіки.

Послуги - це робота, що виконується на замовлення та не призводить до створення самостійного продукту чи товару.

Існує ряд причин, що ускладнюють вироблення єдиного визначення терміна «послуга» [1, с. 55-59]:

- як послуги розглядаються економічні блага, які не можна віднести до сільського господарства чи промислового виробництва;

- терміном «послуга» позначаються численні та різноманітні дії, спрямовані на різні об'єкти;

- дані численні та різноманітні дії відносяться до одного класу економічних благ;

- послуга - гнучкий об'єкт, межі якого легко змінюються.

Якщо порівняти поняття «послуга» і «робота», то стає очевидним, що основна відмінність між поняттями «послуга» і «робота» полягає в тому, що вони мають різну спрямованість діяльності: метою роботи є створення нової або оновленої /переробленої речі та її наступна передача, тоді як у послугах діяльність не може бути передумовою надання послуг, вона нерозривно пов'язана з позитивним ефектом. Подальші відмінності полягають у тому, що річ може існувати окремо від свого виробника, а послуга проявляється лише в ефекті, що сприймається на рівні почуттів. Відмінність між поняттями «послуга» та «робота», відповідають різниці між родом та видом: послуга – рід, робота – вид.

Головною причиною розвитку е-послуг стала можливість реалізації економічних процесів у мережі Інтернет та їхня автоматизація, що дозволило знизити транзакційні витрати та витрати на виробництво послуг. Отже, особливістю поняття «електронні послуги» є застосування до всіх послуг, пов'язаних з використанням інформаційних технологій.

За своєю суттю електронні послуги є різновидом інформаційних послуг, в основі створення яких лежать інформаційні ресурси. Термін «електронні ресурси» означає формування інформаційних ресурсів в електронній (цифровій) формі.

Процес трансформації інформаційних ресурсів в електронну форму здійснюється за допомогою програмного забезпечення, яке можна поділити на дві групи [2, с. 20-23]:

1. для створення електронних ресурсів;

2. використання електронних ресурсів.

Ця типологія програмного забезпечення може бути застосована і до програмного забезпечення, пов'язаного з електронними послугами:

1. програмне забезпечення створення електронних послуг;
2. програмне забезпечення надання електронних послуг.

Варто зазначити, що програмне забезпечення для електронних послуг створюється і використовується окремо або спільно. Якщо електронні послуги надаються єдиній групі споживачів, які їх створюють та модифікують, програмне забезпечення інтегрує обидві групи. В даному випадку одна частина програмного забезпечення конфігурує систему, а друга здійснює надання електронної послуги.

В Україні існує велика кількість електронних послуг, які класифікують наступним чином [3]:

1. За видами електронного подання.
 - інформування (надання безпосередньо інформації про державні (адміністративні) послуги);
 - одностороння взаємодія (забезпечена можливість користувачу отримати електронну форму документа);
 - двостороння взаємодія (забезпечена можливість обробки електронної форми документа, включаючи ідентифікацію);
 - проведення трансакцій (електронна реалізація можливостей прийняття рішень та їх доставка).

2. За сферою діяльності електронні послуги поділяються на:

- послуги інформаційного характеру;
- послуги консультаційного характеру;
- послуги з підготовки політичних рішень або законів;
- послуги із взаємодії між установами та організаціями;
- послуги з надання допомоги та сприяння;
- послуги обслуговування державного замовлення;
- послуги з реалізації функцій нагляду та контролю з боку державних відомств.

3. За суб'єктом видання послуги поділяються на ті, які надаються ЦОБВ та їх підприємствами, місцевими органами державної влади, органами місцевого самоврядування та бізнес-організаціями.

4. За споживачами різняться на послуги для публічних органів влади, громадян та бізнесових організацій [2, с. 25-31]:

- B2B (Business-to-Business, Бізнес-бізнес) передбачає насамперед різні способи електронної взаємодії між бізнесовими організаціями;
- B2C (Business-to-Citizens, Бізнес-громадянин) характеризується тим, що споживачем послуги є приватна особа, яка, наприклад, здійснює купівлю товарів та послуг через Інтернет;
- G2B (Government-to-Business, Уряд-бізнес) – обслуговування державного замовлення.

5. За місцем отримання з точки зору клієнта поділяються на: державний орган; «єдине вікно»; портал органу влади.

6. З точки зору залучення в електронний сервіс – повністю автоматизовані та автоматизовані частково:

- повністю автоматизовані – послуги, в яких відповідні процеси (прийняття заяв, надання послуги, оплата, доставка тощо) виконуються в електронній формі; особистий контакт та участь людини (державних службовців) при наданні таких послуг мінімізовані або зовсім відсутні;
- автоматизовані частково – послуги, в яких частина процесів виконується в електронному вигляді, а частина – вручну.

Особливість послуги в електронному вигляді є в тому, що вона може бути отримана 24 години на добу 7 днів на тиждень. Але це не означає, що інші форми та канали надання послуг перестають існувати. Традиційні шляхи отримання послуг шляхом особистого звернення, телефоном або поштою існуюватимуть і надалі, постійно вдосконалюючись.

Впровадження послуг в електронному вигляді дало змогу бізнесовим організаціям змінити традиційні послуги, відділити їх від виробника, транспортувати їх на відстані та з

низькими матеріальними витратами зберігати на електронних носіях, обмежити особистий контакт з клієнтами.

Список літератури

1. Солодов В.В. Електронне урядування як інструмент трансформації державного управління : дис. ... канд. політ. наук : спец. 23.00.02. Миколаїв, 2007. 136 с.
2. Клименко І.В., Линьов К.О. Технології електронного врядування. Київ: Центр сприяння інституційному розвитку державної служби, 2006. 192 с.
3. Концепція розвитку системи надання адміністративних послуг органами виконавчої влади : розпорядження Кабінету Міністрів України від 15 лютого 2006 р. № 90-р. Верховна Рада України URL: <http://zakon.rada.gov.ua/cgi-bin/laws/main.cgi?nreg=90-2006-%F0>

Свиридюк В. В.

здобувач третього (освітньо-наукового) рівня вищої освіти,
спеціальність 281 Публічне управління та адміністрування
НУОЗ України імені П. Л. Шупика

Припуга Н. В.

кандидат економічних наук,
доцент кафедри управління охороною здоров'я
НУОЗ України імені П. Л. Шупика

АСПЕКТИ РЕАЛІЗАЦІЇ ЗАХОДІВ ЩОДО ПОКРАЩЕННЯ РЕПРОДУКТИВНОГО ЗДОРОВ'Я НАСЕЛЕННЯ УКРАЇНИ

Покращення репродуктивного здоров'я населення є важливим аспектом загального здоров'я нації. В Україні реалізація заходів щодо покращення репродуктивного здоров'я потребує комплексного підходу.

Згідно з новим звітом Всесвітньої організації охорони здоров'я, приблизно кожен шостий дорослий в усьому світі протягом життя стикався з безпліддям. Глобальний показник безпліддя склав 17,5% [3].

Такі негативні тенденції не минули і нашу країну: в Україні стабільно збільшується кількість безплідних пар, що вимагає активної участі зі сторони держави.

Зокрема, в Україні, кількість безплідних пар досягає майже 20%. Тобто за останніми даними, 800 тисяч пар в Україні не можуть зачати дитину. При обстеженні безплідної пари в 30-50 % випадків виявляється кілька причин і в жінки, і в чоловіка, що мають враховуватися під час лікування. Отже, сьогодні проблема безплідного шлюбу надзвичайно серйозна [1].

Зазначимо, послуги щодо покращення репродуктивного здоров'я є досить затребуваними, саме вони дають шанс стати батьками. На жаль, вони є досить часто недоступними для населення, перш за все через вартість, а лікування безпліддя приходиться фінансувати за приватні кошти, що призводить до великих фінансових витрат для майбутніх батьків.

Як зазначив перший заступник Міністра охорони здоров'я Сергій Дубров, сучасне життя суттєво знижує якість репродуктивних функцій українців. І якщо раніше ця проблема вирішувалась виключно за приватні кошти, то тепер ми надаємо можливість скористатися послугами з лікування безпліддя безоплатно. Також важливо забезпечити право на батьківство для військовослужбовців. Суворі реалії воєнних дій та умови, у яких наші захисники і захисниці перебувають тривалий час, боронячи нашу країну, можуть негативно позначитися на репродуктивній функції. Тому на допомогу ветеранкам чи дружинам ветеранів, які мріють відчувати радість батьківства, можуть прийти лікарі. Таке рішення подарує нам більш ніж 10 тисяч маленьких українців щороку [2].

Вперше в 2024 році Міністерство охорони здоров'я впровадило фінансування допоміжних репродуктивних технологій за програмою державних гарантій медичного

обслуговування населення. Програма медичних гарантій на 2024 рік покриває новий пакет послуг «Лікування безпліддя за допомогою допоміжних репродуктивних технологій (запліднення in vitro)».

Ставка за новим напрямом з лікування безпліддя для лікарень складе 60 324 гривень за надану послугу. Прогнозна кількість медичних послуг – 30 400 циклів. Очікується, що після проведення штучного запліднення народяться 10 тисяч нових малюків [1].

Щодо практичної реалізації допоміжних репродуктивних технологій за програмою державних гарантій медичного обслуговування населення зазначимо, що на травень 2024 року всього було укладено 15 договорів з медичними закладами, з яких 3 – комунальної власності, а 12 – приватної власності, на суму 50008596,00 грн [4].

Якщо розглянути розподіл надавачів даної послуги за територіальним принципом, який наведено на рисунку 1, то слід відмітити досить низький рівень охоплення даною послугою населення країни.



Рис. 1. Інформація про чинні договори про медичне обслуговування населення в розрізі надавачів за областями реєстрації [4]

Враховуючи, що в умовах погіршення репродуктивного здоров'я населення, продовження воєнних дій, актуальність цієї послуги буде зростати з року в рік. Необхідно забезпечити доступність всіх верств населення до даної медичної послуги, проводити інформаційно-роз'яснювальну роботу серед населення, забезпечити подальше впровадження та фінансування державних програм з охорони репродуктивного здоров'я, забезпечити доступ до психологічної допомоги для людей, які стикаються з проблемами репродуктивного здоров'я, тощо.

Список літератури

1. Міністерство охорони здоров'я уперше за програмою державних гарантій медобслуговування впроваджує фінансування репродуктивних технологій. URL: <https://rubryka.com/2023/12/28/upershe-moz-finansuvatyme-bezpliddya-za-programoyu-derzhavnyh-garantij-u-chomu-rishennya/>

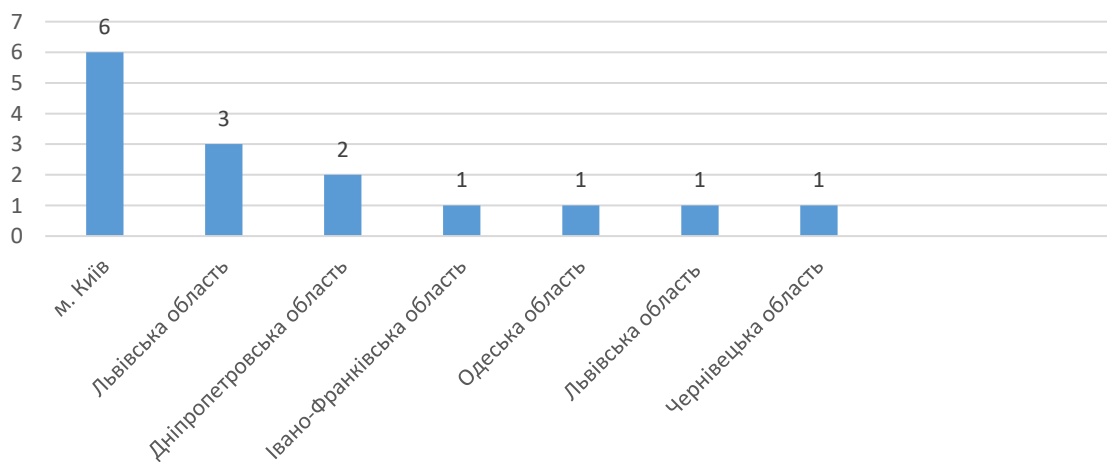
2. МОЗ: Забезпечення лікування безпліддя у ПМГ-2024 подарує країні 10 тисяч новонароджених українців. URL: <https://www.kmu.gov.ua/news/moz-zabezpechennia-likuvannia-bezpliddia-u-pmh-2024-podaruie-kraini-10-tysiach-novonarodzhenykh-ukraintsiiv>

3. У ВООЗ назвали кількість людей в світі, які страждають від безпліддя. URL: <https://www.unian.ua/health/v-voz-nazvali-kolichestvo-lyudey-v-mire-staradayushchih-ot-besplodiya-12205476.html>

4. Укладені договори про медичне обслуговування населення за програмою медичних гарантій. URL: <https://edata.e-health.gov.ua/e-data/dashboard/pmg-contracts>

СЕКЦІЯ 7

SECTION 7

УПРАВЛІННЯ ТА АДМІНІСТРУВАННЯ (ОБЛІК І ОПОДАТКУВАННЯ;
ФІНАНСИ, БАНКІВСЬКА СПРАВА, СТРАХУВАННЯ ТА ФОНДОВИЙ РИНОК;
МЕНЕДЖМЕНТ; МАРКЕТИНГ; ПІДПРИЄМНИЦТВО ТА ТОРГІВЛЯ)
MANAGEMENT AND ADMINISTRATION (ACCOUNTING AND TAXATION;
FINANCE, BANKING, INSURANCE AND STOCK MARKET; MANAGEMENT;
MARKETING; BUSINESS AND TRADE)

Білоцерківська В. В.

здобувач вищої освіти ОС Магістр, 075 Маркетинг
Сумський національний аграрний університет

Науковий керівник:

Макаренко Н. О.

доктор економічних наук, професор,
Сумський національний аграрний університет

МАРКЕТИНГОВА ТОВАРНА ПОЛІТИКА І СТРАТЕГІЯ У ПРАКТИЧНІЙ ДІЯЛЬНОСТІ

Теоретичні основи та перспективні напрями розвитку маркетингових концепцій протягом останніх десятиліть є орієнтиром ринкового лідерства та дозволяють значно збільшити ефективність діяльності компанії, покращити конкурентні позиції, прогнозувати зміни ринку та проектувати реакцію на негативні прояви зовнішнього середовища. Маркетинг з кожним роком зміцнює свої позиції, доводячи необхідність та ефективність досягнення амбітних ринкових планів як невеликих організацій, так і глобальних корпоративних структур.

Управління маркетинговою діяльністю та маркетинговою політикою, засноване на унікальних стратегіях та технологіях, альтернативних механізмах та інших ключових результативних характеристиках, на результатах дослідницької практики, здатне відкрити нові обрії для компаній будь-якого рівня [1].

Нові тренди маркетингу передбачають персоналізацію споживача, чітку аналітику інноваційних рішень, опрацювання соціальних активів, глобальний розвиток інтернет-технологій та практики електронного продажу, заснованих на взаємодії через спеціально сформовані канали зв'язку. Сучасному споживачеві необхідно отримувати двосторонній зв'язок із організацією, на товарі чи послугі якої він зупиняє свій вибір. Персоналізовані повідомлення або розмова з чат-ботом вже досить щільно запроваджено у практику маркетингових рішень.

У сучасному світі, коли різні організації опинилися в умовах жорсткої конкуренції, розробка та реалізація маркетингової політики традиційними методами не здатні відобразити повною мірою особливості функціонування компаній у ринкових умовах. Необхідність вирішення цієї проблеми пов'язана з підготовкою методологічних підходів до розробки маркетингової політики, здатної враховувати особливості функціонування підприємств на ринку.

Підприємницька діяльність будь-якої компанії ефективна тільки в тому випадку, якщо вироблені нею товари або послуги відповідають вимогам ринкового попиту, задовольняють певні потреби покупців, і, як наслідок, приносять прибуток.

У маркетингу такі рішення можна поділити на чотири основні напрямки: товарну політику, цінову політику, розподільчу та збутову політику, комунікативну політику.

Ф. Котлер дає наступне визначення товару як складової комплексу маркетингу: «Товар – це набір виробів та послуг, які фірма пропонує цільовому ринку».

Іншими словами, товар є основою ринкової пропозиції фірми, оскільки саме набір виробів та послуг є носієм корисних властивостей, що їх шукає покупець.

Товарна політика – це ядро всіх маркетингових рішень. Навколо товарної політики відбувається формування інших рішень, пов'язаних з умовами купівлі товару, а також методами його просування від компанії-виробника до кінцевого споживача.

Нині відсутня єдине і чітке визначення поняття «маркетингова політика», оскільки воно по-різному представлено в різних концептуальних підходах. Наукові трактування терміну «маркетингова політика» відрізняються певною аргументацією та суперечливістю думок.

Наукове трактування терміну «маркетингова політика» відрізняється певною аргументацією та суперечливістю думок. Маркетингову політику визначають як план, документ, комплекс заходів тощо.

Для повного розкриття сутності та формулювання визначення маркетингової політики необхідно розглянути визначення політики загалом. З погляду маркетингової політики підприємства можна назвати четвертий аспект тлумачення терміну «політика», виходячи не із загальнодержавного мезорівня тлумачення поняття, та якщо з локального мікрорівня підприємства. Так, маркетингова політика підприємства приймається лише на рівні вищого керівництва організації, яке, в інтересах та цілях її власників, визначає діяльність структурних підрозділів.

Серед основних завдань, які виконує маркетингова політика, слід особливо відзначити:

- вплив на процеси, що відбуваються всередині організації;
- формування іміджу компанії в очах споживачів, партнерів і конкурентів з метою завоювання лояльності потенційних клієнтів та забезпечення більш високих позицій на ринку порівняно з прямими конкурентами.

Розглянемо зміст товарної політики докладніше. З одного боку, товарна політика кожної компанії характеризується певним ступенем стабільності. З іншого боку, товарна політика у деяких випадках може коригуватися залежно від вигод, які хоче планує отримати від своєї діяльності фірма.

В рамках товарної політики компанії повинні передбачати обставини, які можуть спричинити необхідність коригувальних дій, можливі напрямки дій, а також межі таких змін.

До товарної політики належать такі прийняті рішення: пошук прийнятних ринкових ніш для вироблених товарів, які проводяться шляхом пошукових маркетингових досліджень; забезпечення передпродажного обслуговування покупців; формування асортименту товарів; забезпечення конкурентоспроможності товарів, що випускаються (просуваються на ринок) і т.д.

Це перелік лише основних завдань товарної політики. Існує ще багато інших завдань, спрямованих на роботу з товаром. Головне, щоб підхід до їхнього визначення був системним.

Можна дійти висновку, що в основі формування та коригування товарної політики компанії мають бути закладені: знання маркетингологів ринку України і розуміння очікувань і потреб споживачів, чітке уявлення про цілі, завдання та загальну стратегію компанії, і навіть поінформованість про її можливості і ресурсів. Насправді багато українських фірм не приділяють належної уваги товарній політиці, або займаються лише певними її частинами. Як повна, так і часткова відсутність товарної політики, зазвичай, веде до втрати контролю за конкурентоспроможністю товарів.

Маркетингова політика підприємства, маючи як свою основну функцію управління, призначена регулювати взаємодії структурних підрозділів компанії для досягнення цілей маркетингу та організації та в цілому. Система маркетингової політики призначена для самозбереження та задоволення цілого ряду суспільних та індивідуальних потреб, що зумовлює лояльність споживачів та розвиток ринкових відносин.

З розглянутих вище аспектів, констатуємо, що поняття «маркетингова політика» дещо ширше і глибше, ніж «план дій», та «комплекс заходів».

Маркетингологи-практики визначають маркетингову політику у вузькому прикладному аспекті: «Маркетингова політика – документ, у якому прописано комплекс рішень щодо взаємодії цінової політики компанії з методами прямого та/або непрямого стимулювання збутової політики компанії» [1, с. 45].

Усі сказані вище поняття не дозволяють виявити методологічні підходи до розробки маркетингової політики підприємства.

Маркетингова політика підприємства пов'язує основну мету комерційної організації – отримання прибутку з основною метою маркетингу – із задоволенням потреб клієнта. Більшість авторів визначають її метою забезпечення стратегічного розвитку компанії, для чого є необхідним вирішення наступних завдань

маркетингової політики:

- завоювання лояльності та довіри споживачів;
- задоволення потреб споживачів за рахунок необхідних їм товарів;
- забезпечення конкурентних переваг організації;
- максимізація прибутку підприємства.

Однак, на думку науковців, ці завдання не в повній мірі відображають маркетингову політику, тому важливо вказати додатково і стратегічні завдання

маркетингової політики:

- забезпечення запланованого прибутку;
- завоювання (або розширення) частки ринку;
- збільшення обсягів продажу та товарообігу;
- просування товарів до кінцевого споживача шляхом формування попиту.

Зазначені цілі та завдання є частиною маркетингової політики, яка є інструментом свідомого саморегулювання компанії. Отже, маркетингова політика може поширюватися на різні організаційно-суспільні явища, у тому числі на ті, які вимагають постійного регулювання. Для найбільш повного розуміння та розкриття сутності маркетингової політики підприємства необхідно розглянути визначення товарної політики як найважливішого структурного елемента першої із зазначених політик.

Товарна та маркетингова політики є взаємопов'язаними та взаємопроникними елементами комерційної діяльності підприємства. У словнику економічних термінів сформульовано таке визначення товарної політики:

«Товарна політика – складова маркетингової діяльності підприємства, спрямована на:

- розвиток асортименту;
- створення нових товарів, виключення з виробничої програми товарів, які втратили споживчий попит;
- поліпшення упаковки товару;
- розробку яскравого найменування і виразного товарного знаку».

Наведене визначення характеризується вузькістю, оскільки зводить всю товарну політику до асортиментної її складової, не торкаючись інших важливих складових елементів: політики у сфері якості, збуту, просування тощо.

Слід зазначити, що саме товар є ключовим елементом як маркетингової, так і товарної політики. Маркетингова політика як особлива сфера діяльності організації безпосередньо виявляється у наявності в неї певних структурних елементів. З погляду вивчення структури маркетингової політики підприємства цікавий підхід до формування її основних положень.

Згідно цих положень маркетингова політика комерційної організації включає постачальницьку, збутову і цінову (тарифну) політики. Однак такий підхід, на думку науковців, обмежує сферу дії та сферу застосування маркетингової політики.

Товарна політика та політика розподілу взаємопов'язані між собою. При побудові збутової політики компанії маркетингологи повинні приймати рішення про те, який тип каналу збуту буде використовуватися, потрібно планувати широту представлення товарів компанії у продажу, кількість і типи посередників, що залучаються, рівень торговельного обслуговування.

При формуванні збутової політики також необхідно брати до уваги поточну товарну політику компанії.

При розробці маркетингової політики компанії маркетологи постають перед необхідністю вибору найбільш ефективних методологічних засобів і методів, що становлять сутність методології маркетингової політики. Маркетингова політика базується також на нормативно-правовому підході, який передбачає розробку моделі маркетингової політики та шляхи її практичного втілення.

Аналіз методологічних аспектів розробки та реалізації маркетингової політики має першорядне значення для вдосконалення маркетингової діяльності та управління, підвищення конкурентоспроможності організації.

Підвищити ефективність маркетингу та маркетингової політики можливо мінімізуючи стереотипи у діяльності маркетологів та торгових представників, професійне забезпечення організаційно-функціонального менеджменту яких має будуватися на формуванні довгострокових прогнозів, моніторингу зовнішньої та внутрішньої корпоративної структури підприємств, проведенні необхідних експериментальних розробок.

Фактори і мотиви купівельної поведінки повинні бути досліджені досконально, але варто зазначити, що, на жаль, маркетинг в українських реаліях часто сприймається подвійно, тобто має існувати за фактом, але інвестувати в дослідження та розширення експериментальної бази, які необхідні для його успішної роботи, найчастіше представники вітчизняних бізнес-кіл не вважають за потрібне. І хоча з кожним роком теоретико-методичне забезпечення маркетингу суттєво збільшується, випускається багато нової наукової літератури, у рамках освітнього процесу існують спеціальні програми, з'являються об'єднання та асоціації фахівців, які можуть принести реальну вигоду компанії, але всього цього недостатньо. Через брак фінансового забезпечення чи брак досвіду українська дійсність частково ставить ефективність маркетингу під питання. Справді, знайти кваліфікованого спеціаліста-маркетолога досить складно, і тому низька віддача від роботи відділів маркетингу пов'язана з подальшим мінімальним фінансуванням даних розробок.

Ще одна дуже вагома проблема, яка заважає впровадженню маркетингу та ефективної маркетингової політики в нашій країні, з особливою силою виявлялася на перших етапах становлення ринкової економіки, але й зараз продовжує вкрай негативний вплив – це монополізація в багатьох галузях вітчизняної економіки, особливо у сфері енергетичних та сировинних ресурсів.

Насправді не існує загальних стандартних рекомендацій та уніфікованих підходів, які б дозволили суттєво підвищити ефективність роботи кожної організації, незалежно від її спеціалізації та обсягів діяльності. За останні роки, ніше, стрімкий розвиток отримали інтернет-технології в маркетингу, турбота про споживача трансформується в концепцію соціально-етичного маркетингу, а рекламні стратегії стають все інноваційнішими, що дозволяє досягати кращих результатів.

Список літератури

1. Ткаченко С.А., Морковкін Д.Є. Тренди цифровізації обробних галузей промисловості Німеччини та України. Наукові праці Вільного економічного суспільства України. 2019. Т. 218. № 4. С. 260-272.

2. Кузьминчук Н.В., Куценко Т.М., Терованесова О.Ю. Теоретичні підходи до розуміння сутності маркетингової товарної політики підприємства. Вісник економіки транспорту і промисловості. 2019. № 66. С. 149–158.

3. Руденко О., Сергієнко О. Сучасні підходи до маркетингової товарної політики, рекламного креативу, мерчандайзингу як запорука ефективного менеджменту. Економіка та суспільство. 2021. № 32.

4. Сенишин О.С., Кривешко О.В. Маркетинг : навч. посібник. Львів : Львівський національний університет імені Івана Франка, 2020. 347 с.

5. Безугла Л.С., Агафонов О.Д., Гладкий Д.Р. Формування маркетингової товарної політики. Інфраструктура ринку. 2019. № 35. С. 133–137

УДК 657.1

Мазіна Н. М.

старший викладач кафедри обліку і оподаткування
Сумський національний аграрний університет

ВИКОРИСТАННЯ ЦИФРОВИХ ТЕХНОЛОГІЙ В ОБЛІКУ БЮДЖЕТНИХ УСТАНОВ

У бюджетних установах механізм бухгалтерського обліку це контроль за наявністю та рухом бюджетних і позабюджетних ресурсів який базується на загальноприйнятих у міжнародній практиці стандартах, виконує управлінські, контрольні та інформаційні функції, має специфічні характеристики. Реформування бюджетної сфери торкається порядку ведення бухгалтерського обліку бюджетних установ, форм і обсягів звітної інформації, системи внутрішнього і зовнішнього контролю за використанням бюджетних коштів [1]. Це відноситься до технології обліку, обробки економічної інформації, її систематичного, повного представлення для прийняття управлінських рішень.

Практика організації цифрового обліку в бюджетних установах свідчить про зростання ролі автоматизованих ІТ-систем, але в той же час значна кількість установ та організацій не мають можливості цифрово трансформувати свої базові системи та процеси, оскільки не мають достатнього досвіду та знання в області автоматизації. Тому особливого значення в таких умовах набуває питання вивчення основних організаційно-методичних положень, що визначають ключові аспекти організації бухгалтерського обліку. В даний час на ринку ІТ-продуктів представлений широкий вибір різноманітних систем автоматизації бухгалтерського обліку [2]. При впровадженні автоматизованого обліку важливо не просто перевести роботу з документами на автоматизовані носії, а зробити це таким чином, щоб підвищити ефективність бухгалтерського обліку та покращити контроль за фінансовою діяльністю підприємства, що в свою чергу дозволить підвищення ефективності корпоративного управління і, як наслідок, майбутні результати діяльності та фінансові результати. Одним із найважливіших завдань впровадження сучасних методів автоматизації є подальший розвиток і вдосконалення ІТ-систем компанії за допомогою нових методів управління та сучасних технічних засобів. З цієї причини має змінитися роль бухгалтерського обліку, тому потребують модифікації його методологічні та методичні аспекти.

Наразі для розпорядників та одержувачів коштів державного та місцевих бюджетів доступне безкоштовне програмне забезпечення, зокрема «Мережа-М» (програма для створення зведених кошторисів, підрозділів, зобов'язань та прямих дебетів на електронних та паперових носіях) ; «zvgrk» (автоматизована система звітності державних установ, що дозволяє складати звітні документи); «Zv7_m» (автоматизована система звітності бюджетних установ місцевого самоврядування з можливістю підготовки звітних документів) [3].

Окрім трансформації системи бухгалтерського обліку національних організацій бюджетної сфери до міжнародної практики та стрімкого розвитку інформаційних облікових технологій, необхідно також забезпечити ефективний процес автоматизації облікових процедур бюджетних установ України. застосовуючи дійсний науковий підхід для досягнення ефективного рішення, як зазначено в цій статті. Наразі основний акцент слід зробити на: заохоченні фахівців українського ІТ-сектору створювати якісні продукти, що відповідають вимогам законодавства України та задовольняють потреби розпорядників бюджетних коштів; адаптація програмного забезпечення до міжнародних стандартів з метою порівняння якості та швидкості інформації про надходження та використання бюджетних коштів; розроблення системи обробки статистичної інформації для використання програмного забезпечення бюджетними установами; зниження цін на програмні компоненти, щоб ними могли користуватися всі бюджетні установи [1].

Бухгалтерський облік і облікова інформація в умовах цифровізації використовуються набагато ширше, ніж у випадку ручної обробки даних. Змінюється і призначення бухгалтерського обліку. Вона стає все більш важливим елементом системи управління. Сучасні етапи розвитку бухгалтерського обліку повинні включати високі результати фундаментальних і прикладних наук,

а також цифрових технологій. Уніфікація системи бухгалтерського обліку реалізується в результаті швидкого поширення інформаційних технологій і розвитку процесів управління. Ми вважаємо, що існує потреба в єдиній цифровій платформі, яка б забезпечувала інформаційну модернізацію системи управління економічними процесами.

Список літератури

1. Ларікова Т.В. Сучасні інформаційні технології в обліковому механізмі бюджетних установ. *Науковий вісник Міжнародного гуманітарного університету*. URL: <http://www.vestnik-econom.mgu.od.ua/journal/2016/19-2016/31.pdf>.

2. Syrtseva Svitlana, Burlan Svitlana, Katkova Natalia, Cheban Yuliia, PISOCHENKO Tetiana, Kostyrko Alla. Digital Technologies in the Organization of Accounting and Control of Calculations for Tax Liabilities of Budgetary Institutions. *Special Issue: Impact of Current Trends in Social Commerce, Economics, and Business Analytics*. 2021. Vol. 39 No. 7. URL: DOI: 10.25115/eea.v39i7.5010.

3. Бухгалтер бюджетної сфери. Безкоштовне програмне забезпечення. URL: <https://buhgalter.com.ua/dovidnik/programne-zabezpechennya/bezkoshtovne-programne-zabezpechennya/>.

Macharashvili N.

2th year student

Bachelor's Program in Economics

Gori State University

Scientific supervisor:

Sosanidze M.

Associate Professor

Doctor of Economic Sciences

Gori State University

DIGITAL TRANSFORMATION OF SMALL BUSINESSES

Today, more and more business leaders and entrepreneurs are realizing the need to change their business. It is impossible to fight or stop progress, so the sooner a business realizes the need for digitalization, the faster it can move forward and improve its products/services.

Digital transformation of a company is a kind of transformation, a facelift, that fundamentally changes the way an organization operates and affects its workflow, communication channels, legal systems, organizational structure and culture. Whether a business is small or large, it can certainly benefit from digital technology.

With the rapid growth of Internet access, the number of online users is also increasing. Today, there are 5.19 billion active Internet users, and more than 56% of them access the Internet through mobile devices. The vast majority of these users may be potential customers. 45% of consumers worldwide use their smartphones to shop online at least once a day. By 2026, mobile phones will account for 69% of advertising spending.[1]

These figures prove that the influence of digital technology is rapidly growing and it is now an important tool for managing our online businesses.

The modern world is changing under the influence of information technology and innovative business models. These changes can be called impressive and large-scale. These transformations are a huge creative, technical, scientific and entrepreneurial effort.

Small business is one of the main components of the modern economy, playing an important role in the development of the country. Small businesses are the driving force of innovation and creative thinking, contributing to economic growth, job creation and improved living standards.

Business digitalization is a deep transformation of business, which involves the use of digital technologies to optimize business processes, increase company productivity and improve interaction with customers. [2]

One of the main steps of digitalization is meeting customer needs, namely creating more comfortable, close and effective interaction between a person and a company.

How digitalization helps small businesses

First, digital technology is one of the most effective ways for small businesses to reach their customers. is the only method that allows us to be in the spotlight as the best company selling goods or services. It is also possible to gain the trust of the target audience.

Business digitalization is of particular importance for small businesses. Because their limited budget does not allow them to use online technologies rationally. For small businesses, digital technology is one of the key factors for success in a competitive market.[2]

Companies that can adapt and harness the potential of digital tools will be better positioned to compete and grow further.

When implementing digital technologies in small businesses, certain difficulties often arise.

The process of digital transformation of domestic companies requires solving several problems, the first of which is the problem of lack of information about digital technologies.

Domestic companies do not have sufficient experience and knowledge in using digital technologies, which hinders the digitalization process.

This topic is relevant in Georgia, but many small businesses still prefer the use of digital technologies in the security business and still prefer traditional ones. This may be due to lack of information, skepticism, or even lack of Internet access.

The solution to this problem may be cooperation with foreign companies and the use of their digital technologies and experience in domestic business. Another problem is the unpreparedness of enterprises in the regions for new business processes, since business digitalization involves the use of digital technologies in production. This problem is due to the fact that most often in remote regions of Georgia, enterprises use outdated equipment that cannot be used in a digital environment.

However, replacement and disposal of such equipment is almost impossible only at the expense of the enterprise itself or the regional budget. Thus, for the development of the digital economy in the regions, a complete modernization of enterprises is required

Small business performs an important function in society, ensuring economic growth and social stability in the country. The desire of small businesses for quick results from innovation, as well as the economic crisis, slow down the implementation of developments in the field of digital technologies, which reduces the pace of economic development and limits the opportunities for small businesses to enter foreign markets.

Sources

1. New era of marketing – digitalization of business 10. 11. 2021. URL: <https://lemons.ge/ka/blog/-marketingis-axali-era-biznesis-gaciphruleba>
2. Why digitize your business? 23.03.23. URL: <https://www.nexia.ge>
3. Ryan Dice, Russ Henneber - Digital Marketing Easier

Притуляк М. О.

студентка 4 курсу економічного факультету спеціальності менеджмент,
Донецький національний університет імені Василя Стуса, м. Вінниця, Україна

Синиченко А. В.

старший викладач кафедри менеджменту та поведінкової економіки,
Донецький національний університет імені Василя Стуса, м. Вінниця, Україна

РОЗВИТОК КОРПОРАТИВНОЇ КУЛЬТУРИ ЯК ЧИННИК ЕФЕКТИВНОСТІ УПРАВЛІННЯ СУЧАСНИМ ПІДПРИЄМСТВОМ

Кожне підприємство прагне досягнути високої ефективності своїми методами. На це впливає багато чинників, одним з яких є культура.

Культуру на підприємстві можна представити як систему, яка включає в себе багато підсистем (рис. 1). Таке виділення підсистем культури підприємства дає можливість виокремити корпоративну культуру, як окремий елемент, який безпосередньо впливає на ефективність усього підприємства.



Рис. 1. Складові системи культури на підприємстві [1]

Л. Громко у своїх працях зазначає, що корпоративна культура – це своєрідний продукт діяльності організації, а також її розвитку, який проявляється у системі цінностей, які поділяє та втілює весь колектив [2].

О. Апостолук, в свою чергу характеризує корпоративну культуру, як інструмент у сфері управління, що дає здатність підвищувати конкурентоздатність, ефективніше управляти персоналом та запроваджувати позитивні зміни. Це система, яка поєднує цінності, вірування, переконання, етичні норми поведінки, очікування та погляди, які формуються та затверджуються більшістю працівників [3].

Стамбульська Х. та Передало Х. у своєму дослідженні зазначають, що корпоративна культура - це невидима частина підприємства, яка має вплив не зважаючи на те, чи визнає керівництво її наявність та застосовує у своїх цілях, чи ні. Культурою або її окремими складовими можна ефективно управляти в процесів діяльності, якщо її наявність є усвідомленою. Якщо ж ні, то її вплив є спонтанним та непрогнозованим [4].

Аналізуючи праці різних науковців, можна сказати, що «корпоративна культура» в загальному розуміється як сукупність цінностей, правил, норм та традицій, що приймаються керівником і працівниками підприємства, та проявляються у їхніх рішеннях та діях.

Здійснити роботу щодо розвитку корпоративної культури можливо тільки з використанням системного підходу. Для цього необхідно зробити аналіз чинників з якими пов'язана корпоративна культура.

Рисунок 2 демонструє основні чинники, що мають вплив на формування та розвиток корпоративної культури. Вирішальну роль серед наведених чинників грає керівник (або власник) та його найближче оточення. Цілі та цінності, що вони трактують, є фундаментом при формуванні корпоративної культури. При формуванні своєї корпоративної культури підприємство змушене враховувати вимоги зовнішнього середовища, а саме ринку та суспільства, оскільки воно не існує в ізоляції. На формування корпоративної культури також мають вплив внутрішні фактори пов'язані з персоналом, це система комунікацій, структура організації, методи стимулювання тощо. Важливо зазначити, що всі ці фактори взаємопов'язані та постійно впливають один на одного. Наприклад, керівник може змінити цілі та цінності організації у відповідь на зміни в ринкових умовах. Або співробітники можуть стати більш залученими, якщо вони відчують, що їхні цінності відповідають цінностям організації.

Розуміння того, як ці фактори взаємодіють, може допомогти керівникам та співробітникам свідомо формувати та розвивати бажану корпоративну культуру. Це може

привести до більш позитивної та продуктивної робочої атмосфери, більшої залученості співробітників та кращих результатів для організації.



Рис. 2. Чинники, що впливають на формування та розвиток корпоративної культури [2]

Потреба в розвитку та зміцненні корпоративної культури визначається двома ключовими факторами:

- З боку організації – це рівень її організаційної ефективності (продуктивність, прибутковість, лояльність клієнтів тощо).
- З боку працівників – це рівень їх задоволеності працею (мотивація, залученість, баланс між роботою та особистим життям тощо).

Отже, для формування сильної корпоративної культури, яка б сприяла ефективному управлінню підприємством, керівництву потрібно ретельно враховувати вплив усіх вищезазначених чинників. Цілі та цінності, які декларуються, мають відповідати реальним діям та поведінці керівництва, а також всіх працівників. Корпоративна культура повинна бути динамічною та адаптивною, щоб реагувати на мінливі умови ринку та суспільства.

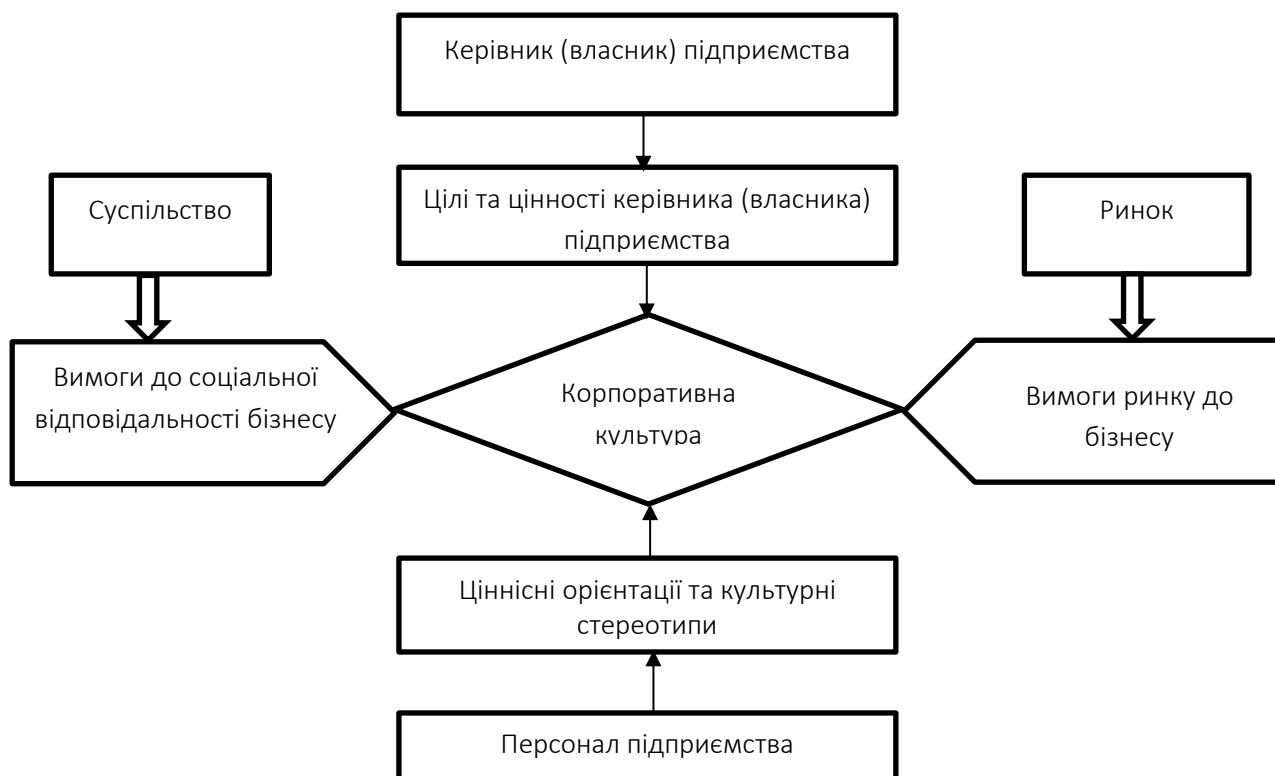
Список літератури

1. Олійник Т.І., Кривицька Н.В. Сучасна роль корпоративної культури в управлінні людськими ресурсами в організації. Інвестиції: практика та досвід. 2018 № 22. С. 66-69.
2. Громко Л. Корпоративна культура як ключовий чинник розвитку торговельного підприємства. Економічний часопис Східноєвропейського національного університету імені Лесі Українки. 2020. №2. С. 114-120. URL: <https://doi.org/10.29038/2411-4014-2020-02-114-120>
3. Апостолюк О. Корпоративна культура як інструмент ефективного менеджменту підприємства в підвищенні його конкурентоспроможності. Економічний часопис Східноєвропейського національного університету імені Лесі Українки. 2016. №2. С. 68-73. URL: http://nbuv.gov.ua/UJRN/echcenu_2016_2_14

4. Стамбульська Х., Передало Х.С., Корпоративна культура: сутність, типи та роль у розвитку організації. Ефективна економіка. 2022. №1. DOI: 10.32702/2307-2105-2022.1.204.

5. Копитко М.І., Михаліцька Н.Я., Верескля М.Р. Корпоративна культура як стратегічний напрям управління підприємством в умовах сучасних викликів. Вчені Записки Університету "Крок" 2021. № 2. С. 92-99. URL: <https://doi.org/10.31732/2663-2209-2021-62-92-99>

Рак А.

аспірант кафедри управління та адміністрування
ННІ «Каразінська школа бізнесу»,
Харківський національний університет
імені В. Н. Каразіна

**СТРАТЕГІЇ АДАПТАЦІЇ ІТ КОМПАНІЙ ДО
ЕКОНОМІЧНОЇ НЕСТАБІЛЬНОСТІ: АНАЛІЗ УКРАЇНСЬКОГО РИНКУ**

В умовах глобальної економічної нестабільності ІТ компанії змушені адаптувати свої стратегії для забезпечення стабільності та стійкості бізнесу. Український ІТ сектор є яскравим прикладом того, як компанії можуть успішно адаптуватися до нових викликів і зберігати конкурентоспроможність.

Адаптаційні стратегії передбачають гнучке реагування на зміни у зовнішньому середовищі та включають різні підходи, такі як диверсифікація, інновації, оптимізація ресурсів та співпраця з іншими компаніями. Головною метою таких стратегій є зменшення ризиків та забезпечення довгострокової стабільності [1].

Український ІТ сектор зазнав значних змін за останні кілька років, демонструючи стійке зростання навіть в умовах економічної нестабільності та військових конфліктів. Основні стратегії, що застосовуються українськими ІТ компаніями, включають диверсифікацію ринків. Багато українських ІТ компаній зосередилися на розширенні своєї присутності на міжнародних ринках. Наприклад, SoftServe (партнери Microsoft, Amazon Web Services, Google Cloud та інші) та Intellias (партнери TomTom, HelloFresh) активно працюють з клієнтами з США, Європи та Азії, що дозволяє зменшити залежність від внутрішнього ринку та стабілізувати доходи [2].

Інноваційність є ключовим фактором успіху для українських ІТ компаній. Постійні інвестиції у дослідження та розробки дозволяють створювати конкурентоспроможні продукти та послуги. Компанії, такі як EPAM Systems, активно впроваджують новітні технології, зокрема штучний інтелект та блокчейн, що сприяє їхньому успіху на глобальному ринку [2].

Для забезпечення фінансової стійкості українські ІТ компанії активно оптимізують свої витрати. Це включає використання аутсорсингу, автоматизацію процесів та оптимізацію робочої сили. Наприклад, N-iX активно використовує аутсорсинг для зниження витрат на персонал та збільшення ефективності [1].

Інвестиції у навчання та розвиток персоналу є важливим аспектом стратегій адаптації. Компанії організують внутрішні тренінги та підтримують співробітників у проходженні зовнішніх курсів. Це підвищує здатність працівників адаптуватися до нових технологій та змін у бізнес-середовищі [3].

Нижче наведений короткий аналіз інвестицій по напрямкам провідних ІТ компаній України з джерел: CMS Ukraine, IT Ukraine Association, Kyiv Post.

Таблиця 1

Аналіз інвестицій ІТ компаній України

Рік	Загальний обсяг інвестицій (млн \$ США)	Основні напрямки інвестицій	Ключові компанії	Додаткові коментарі
2020	500	Штучний інтелект, машинне навчання, кібербезпека	SoftServe, EPAM Systems, N-iX	Активне впровадження нових технологій
2021	600	Хмарні технології, блокчейн, автоматизація процесів	Intellias, Luxoft, Ciklum	Розширення R&D центрів
2022	650	Фінтех, медичні технології, доповнена реальність	DataArt, GlobalLogic, Miratech	Підвищення рівня інвестицій в інноваційні проекти
2023	700 (очікується)	Інтернет речей (IoT), біотехнології, розробка ПЗ	ELEKS, SoftServe, EPAM Systems	Залучення зовнішніх інвестицій, розвиток партнерських угод

Українські ІТ компанії активно розвивають співпрацю з іншими компаніями, як на внутрішньому, так і на міжнародному рівні. Це дозволяє обмінюватися знаннями, технологіями та отримувати доступ до нових ринків. SoftServe, наприклад, укладає партнерські угоди з провідними світовими технологічними компаніями, що дозволяє їм використовувати новітні технології та розширювати клієнтську базу [2].

Окрім зазначених стратегій, важливим фактором є розвиток внутрішньої корпоративної культури, яка сприяє підтримці високої мотивації та залученості працівників[3].

Іншою важливою стратегією є розвиток власних дослідницьких центрів і лабораторій, що дозволяє компаніям залишатися на передовій інновацій та швидко реагувати на зміни в технологічному середовищі. Наприклад, кілька провідних українських ІТ компаній відкрили власні R&D центри, що дозволяє їм залучати талановитих фахівців та проводити передові дослідження [2].

Крім того, українські ІТ компанії активно залучають зовнішні інвестиції для розширення своєї діяльності. Залучення іноземних інвесторів дозволяє забезпечити стабільне фінансування та доступ до нових технологій, що є критично важливим в умовах економічної нестабільності [1].

Інноваційні підходи до управління проектами також сприяють підвищенню ефективності діяльності українських ІТ компаній. Використання методологій Agile та Scrum дозволяє командам швидко адаптуватися до змін і забезпечувати високу якість продуктів та послуг [2].

Аналіз українського ринку ІТ компаній показує, що стратегії адаптації до економічної нестабільності включають диверсифікацію ринків, інвестиції в інновації, оптимізацію витрат, підвищення кваліфікації персоналу та розвиток партнерських відносин. Використання цих стратегій дозволяє українським ІТ компаніям зберігати стабільність та конкурентоспроможність навіть в умовах глобальних викликів.

Список літератури

1. Доронін С. І., Коваленко В. І. (2021). Стратегічний менеджмент в умовах невизначеності. Київ: Видавництво "КНЕУ".
2. Кравченко О. В., Титаренко І. А. (2020). Інноваційні підходи до управління ІТ-компаніями. Харків: Видавництво "ХНЕУ".
3. Петрова Н. Г. (2022). Економічні стратегії розвитку в умовах кризи. Львів: Видавництво "ЛНУ".

УДК 658.014.1

Шепеленко С. М.

докторант кафедри економіки та менеджменту,
Українська інженерно-педагогічна академія,
м. Харків, Україна

ФОРМУВАННЯ КОРПОРАТИВНОЇ КУЛЬТУРИ ПІДПРИЄМСТВ ЯК ОСНОВИ РОЗВИТКУ ІНТЕЛЕКТУАЛЬНОГО ПОТЕНЦІАЛУ

Інтелектуальний потенціал відіграє ключову роль у формуванні успішної виробничої діяльності підприємства. В основу інтелектуальної складової входять професійні навички та творчі здібності персоналу, які по-іншому можна назвати інтелектуальними ресурсами для технологічного розвитку підприємства. Однією з задач управлінської структури є підвищення кількості інтелектуальних ресурсів для досягнення результатів у виробництві товарів та наданні послуг.

Однією з основ розвитку інтелектуального потенціалу є формування корпоративної культури підприємства. В літературі корпоративну культуру розглядають як особливу сферу управлінської структури, яка формує політику цінностей та психологічний клімат серед співробітників підприємства. Корпоративна культура є потужним інструментом в управлінських процесах виробництва, що поліпшує комунікацію між працівниками та керівництвом, підвищує продуктивність праці, сприяє покращенню інтелектуального рівня персоналу. [1]

Формування корпоративної культури має під собою багатогранний процес, який потребує системного підходу та постійних зусиль з боку керівництва. Для цього слід дослідити, які саме функції виконує корпоративна культура, що представлено на рис. 1.



Рис. 1. Функції корпоративної культури

Об'єднання персоналу навколо спільної мети з урахуванням ідей та цінностей кожного з них породжує відчуття єдності, значимості та відповідальності. Функція інтеграції сприяє створенню ефективної командної роботи. Адаптивна функція дає співробітникам орієнтири та допомагає їм зрозуміти, як їм слід поводитися в нових ситуаціях. Сильна корпоративна культура може зробити компанію більш гнучкою та стійкою до змін.

Корпоративна культура визначає правила та норми поведінки, яких очікують від співробітників. Вона здатна ефективно замінити формальні механізми, дозволяє не ускладнювати організаційну структуру та збільшує потік офіційної інформації. Корпоративна культура допомагає контролювати поведінку співробітників та забезпечує дотримання єдиних стандартів роботи.

Керівники підприємств повинні забезпечити підвищення освітньо-кваліфікаційного рівня своїх працівників. Зацікавленість керівництва у поліпшенні професійних навичок персоналу є фактором формування корпоративної культури. [2,3]

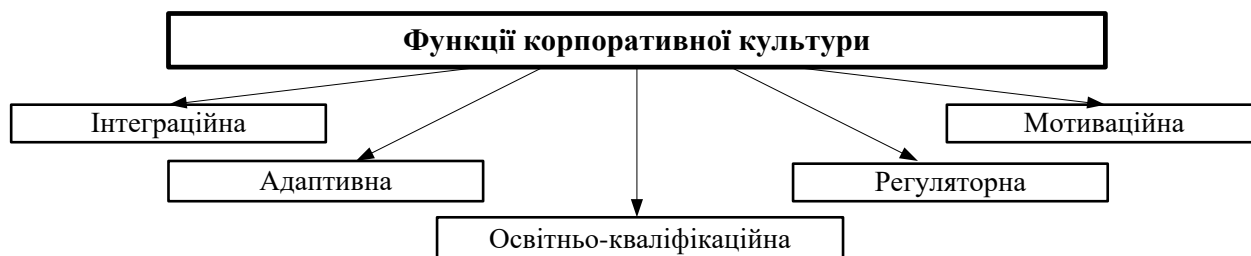
Інтелектуальний потенціал підприємства тісно пов'язаний з корпоративною культурою. Відкрита комунікація та співпраця між співробітниками сприяють обміну знаннями та досвідом, що стимулює колективний інтелект. Це, в свою чергу, може призвести до покращення іміджу та репутації підприємства, що робить його більш привабливим.

Комфортні умови праці, гармонійна та неформальна атмосфера змушують співробітників відчувати себе почутими та цінними. Співробітники з високим інтелектуальним потенціалом здатні швидко навчатися, вирішувати проблеми та знаходити нестандартні рішення, що призводить до підвищення загальної продуктивності праці. На рис. 2. детальніше зображена синергія інтелектуального потенціалу та корпоративної культури.



Рис. 2. Синергія інтелектуального потенціалу та корпоративної культури

Отже, формування корпоративної культури на підприємстві є не тільки основою розвитку інтелектуального потенціалу, але й тісно пов'язана з ним. Розвиток одного фактора сприяє розвитку іншого, що в свою чергу призводить до загального успіху підприємства.

Список літератури

1. Семикіна А. Корпоративна культура та її роль у розвитку трудового потенціалу підприємства. Регіональні аспекти розвитку продуктивних сил України. № 15, 2017. С. 96-98.
2. Химич І. Формування корпоративної культури підприємства в сучасних економічних умовах. Сучасні соціально-економічні проблеми теорії та практики розвитку економічних систем: колективна монографія. 2016. С. 105-116.
3. Чобіток В. І. Стратегічно-цільовий комплекс інтелектуалізації управління холістичним розвитком промислових підприємств. Бізнес Інформ. 2020. № 3. С. 423–430.



УДК 159.9:61-051

Дуб В. Г.

кандидат психологічних наук, доцент
кафедри психології,
Дрогобицький державний педагогічний
університет ім. І. Франка,

Пузич І. Д.

студент магістратури
факультету історії, педагогіки та психології,
Дрогобицький державний педагогічний
університет ім. І. Франка

ЗАДОВОЛЕНІСТЬ ПРОФЕСІЙНОЮ ДІЯЛЬНІСТЮ ЯК ЧИННИК ПСИХОЛОГІЧНОГО БЛАГОПОЛУЧЧЯ МЕДИЧНИХ ПРАЦІВНИКІВ

Актуальність теми зумовлена важливою проблемою сучасного українського суспільства – забезпечення, збереження та відновлення психологічного благополуччя медичних працівників. Такі прагнення кожної людини як бути щасливим, здоровим та успішним в житті є дуже важливими та впливають на психологічне благополуччя кожної особистості. Це особливо актуально в умовах кризового стану – війни, тривалої невизначеності, стресу, напруження, хвилювання, тривоги, постійної непередбачуваності та глобальних змін, та має великий вплив на якісне функціонування людини і, як наслідок, на психологічне благополуччя.

Проте, вказані предиктори не є вичерпними у формуванні психологічного благополуччя особистості. В контексті нашого дослідження визначаємо ще один не менш важливий чинник – задоволеність професійною діяльністю.

Над проблемою задоволеності професійною діяльністю працювали такі відомі зарубіжні науковці як К. Левін, Ф. Герцберг, R. Arvey, D. Bakotic, S. Kaipa, S. Pydi [4; 5; 6]. В. Квін зазначала, що задоволеність працею є основною складовою задоволеності життям, а рівень задоволеності роботою впливає на рівень психологічного благополуччя [7]. Відносно недавно розпочато дослідження проблем задоволеності праці українськими вченими. Цю тему досліджують такі науковці: І. Галецька, І. Зязюн, Л. Карамушка, О. Кокун [2; 3]. Питання задоволеності професійною діяльністю та емоційне вигорання медичних працівників досліджує Т. Вежновець [1].

Задоволеність працею є складним феноменом та важливим чинником психологічного благополуччя особистості. Це стосується як людей в цілому, так і тих фахівців, професія котрих відноситься до типу «людина-людина»: науково-педагогічних працівників, учителів, працівників лікувально-профілактичних закладів (лікарі, медичні сестри, лаборанти, інші медичні працівники).

Робота медичних працівників різного рівня безпосередньо пов'язана зі здоров'ям інших людей. Тому, від рівня задоволеності роботою медичного працівника залежить і якість життя та здоров'я споживача їх послуг – пацієнта. Крім того, дослідження задоволеності професійною діяльністю медичних працівників є важливим для оцінки якості кадрового забезпечення сфери охорони здоров'я та очікування його успішної практики.

Задоволеність, як чинник психологічного благополуччя, належить до «внутрішніх» або «суб'єктивних» почуттів з емоційним забарвленням. Задоволеність роботою визначається як сприйняття людиною того, як виконувана робота дозволяє реалізувати власні цінності та уподобання, що відповідають потребам, як афективна реакція на різноманітні аспекти професійної діяльності [6]. Задоволеність працею – це відношення власних запитів працівника щодо змісту, оплати та умов праці до вже існуючих умов в організації чи на підприємстві. Проаналізувавши праці уже вказаних учених, виокремлюємо такі особистісні характеристики, які впливають на рівень запитів медичних працівників:

– професіоналізм та рівень освіти: високий рівень знань та навичок у галузі медицини, постійне підвищення кваліфікації;

– комунікативні навички: вміння ефективно спілкуватися з пацієнтами та колегами, включаючи активне слухання, чітке висловлювання думок та дотримання етичних норм;

– емоційний інтелект: вміння ідентифікувати та управляти власними емоціями та розрізняти їх в інших людях, що сприяє позитивній атмосфері в колективі та зниженню конфліктних ситуацій;

– стресостійкість: здатність ефективно справлятися з високим рівнем стресу, характерним для роботи в лікувально-профілактичних закладах, а також зберігати спокій та концентрацію у критичних ситуаціях;

– емпатія: здатність медичного працівника відчувати та розуміти емоційний стан пацієнта, співпереживати йому; це сприяє створенню довірливих відносин та підвищенню задоволеності пацієнта;

– адаптивність: гнучкість у прийнятті рішень та здатність швидко адаптуватися до змін у робочому середовищі та потребах пацієнтів.

На задоволеність професійною діяльністю впливають ряд факторів. Ф. Герцберг розділив їх на дві групи: гігієнічні та фактори-мотиватори.

До першої групи факторів учений відносить співпрацю та підтримку між колегами, позитивний психологічний мікроклімат в колективі, визнання зусиль та досягнень, лідерські здібності керівника у його ставленні до підлеглих. А також, велике значення мають умови в яких здійснюється трудова діяльність, рівень заробітної плати, організація додаткових винагород та стабільність роботи в умовах сьогодення. Дані фактори самі по собі не викликають задоволеності, але їхнє погіршення буде викликати незадоволеність працею. Тобто вони є випереджаючими та являються негативним фактором для задоволеності.

До другої групи за Ф. Герцбергом відносяться фактори-мотиватори, що викликають задоволеність від трудової діяльності, такі як: самостійність і відповідальність, реалізація власного потенціалу, зацікавленість у змісті праці та досягнення цілей і мети, успіх, прагнення до визнання, особистісна самореалізація та перспективи кар'єрного росту. Мотивовані медичні працівники більш схильні до навчання, удосконалення професійних навичок, кар'єрного зростання та покращення якості обслуговування пацієнтів.

Слід зазначити, що в розумінні Ф. Герцберга, незадоволеність працею будуть викликати гігієнічні умови, якщо вони не відповідають очікуванням працівника. Про те, якщо працівник задоволений гігієнічними умовами то це ще не означає, що він задоволений роботою в цілому. Ф. Герцберг співвідносить дані гігієнічні фактори з фізіологічними потребами в ієрархії Маслоу. Науковець стверджує, що фактори-мотиватори відносяться до вищого рівня і можуть діяти, якщо будуть виконані нижчі – гігієнічні потреби. Фактори-мотиватори він порівнює з потребою в самоактуалізації по таблиці Маслоу. Реалізація цих чинників стимулюється ускладненням завдань та досягається шляхом використання в роботі креативного і творчого підходу [5].

Український дослідник О. Кокун визначає задоволеність як ключову ознаку професійної спрямованості та професійного самоздійснення фахівців і виділяє такі її складові як задоволеність зарплатою, задоволеність кар’єрою та задоволеність соціальним становищем. Автор також наголошує на тому, що задоволеність професійною діяльністю тісно пов’язана з індивідуальними особливостями людини [3, с. 14].

Вважаємо, що відсутність задоволення роботою негативно позначається на стані здоров’я працюючої особистості: з’являються головні болі та безсоння, стрес та депресії, емоційне вигорання, що погіршують стан психологічного благополуччя працівника. Задоволені працівники, навпаки, мають вищий рівень енергії, краще фізичне й психологічне здоров’я, позитивне ставлення до життя.

Отже, задоволеність професійною діяльністю є ключовим чинником психологічного благополуччя особистості, особливо для працівників лікувально-профілактичних закладів. Оцінка задоволеності, як важливий чинник, дає інформацію про рівень психологічного благополуччя працівників, які дбають про життя та здоров’я інших людей (пацієнтів). Це в свою чергу дає можливість своєчасно звертати увагу на фактори, що впливають на задоволеність роботою, і створювати умови, що сприяють позитивному психологічному стану особистості медичних працівників. Оскільки помилки в роботі медпрацівників можуть мати серйозні наслідки для життя та здоров’я пацієнтів.

Список літератури

1. Вежновець Т. А. Дослідження задоволеності працею та синдром вигорання у медичних працівників. *ScienceRise: Medical Science*. 2017. № 2. С. 36-40.
2. Галецька І. І. Дослідження самоефективності в психології здоров’я. *Вісник Харківського університету. Серія: психологія*. № 550. Ч. 2. Харків: ХНУ, 2002. С. 41-43.
3. Кокун О. М. Психофізіологічні закономірності професійного самоздійснення особистості : *монографія*. К. : Педагогічна думка, 2015. 297 с.
4. Arvey, R. D. Job satisfaction: Environmental and genetic components / Arvey, R. D.; Bouchard, T. J.; Segal, N. L.; Abraham, L. M. // *Journal of Applied Psychology*. 74 (2): 187–192.
5. Herzberg, Frederick; Mausner, Bernard; Snyderman, Barbara B. (1959). *The Motivation to Work* (2nded.). New York: John Wiley.
6. Kaipa S., Pydi S.K., Krishna Kumar R.V., Srinivasulu G., Darsi V.R., Sode M. Career satisfaction among dental practitioners in Srikakulam, India. *J Int Soc Prev Community Dent* [Internet]. 2015 [cited 2021 Jul 21];5(1):40-46.
7. Quinn, Virginia Nichols (1990). *Applying Psychology*. McGraw-Hill Inc.,US.

УДК 732.822.1+7612.45.017.8

Korinteli M.

Student Gori State University, Gori, Georgia
Head professor Mshvidobadze T.

VIRTUAL REALITY MODELS IN EDUCATION

Advanced information technology and innovation in the form of virtual reality (VR) have become a new paradigm in education. This article is shown VR as a new ontology - it is a new existence of modern human's. This leads to the immersion of the individual in the information environment, which provides the opportunity to perform actions with virtual objects. The effectiveness of using advanced technologies in the educational process is also given.

The main goal of this work is to analyze how VR technologies can be integrated into the learning process.

A constructivist approach to education allows students to discover, define and recognize relationships, actively and creatively accumulate, and teachers to creatively generate knowledge.

VR certainly contributes to the learning process, provides high motivation and involvement of participants in the educational process through sensory stimulation, creates individual or group activity that enhances the effect.

УДК 159.923:159.947.2]336-051

Хроленко С. О.

аспірант кафедри психології та педагогічної освіти,
Міжнародний класичний університет імені Пилипа Орлика

МЕНТАЛЬНІ МОДЕЛІ ТА ЇХ РОЛЬ У ПРИЙНЯТТІ ФІНАНСОВИХ РІШЕНЬ ФАХІВЦЯМИ У ФІНАНСОВІЙ СФЕРІ

Немає жодних сумнівів, що ментальні моделі є необхідними для кращого розуміння світу та корисні у всіх професіях, особливо в фінансовій сфері. В наш час існує велика кількість таких моделей, що змінюють правила гри у фінансовій сфері та мають широке застосування. Це такі моделі, як «Альтернативні витрати», «Вартість грошей у часі», «Очікувана вартість і деревоподібні діаграми», «Корисність», «Нормальний розподіл», «Порівняльна та абсолютна перевага», «Принцип Парето та закони влади» та інші. Так, розуміння суті певної ментальної моделі допомагає фінансистам прийняти то чи інше рішення. Наприклад, згідно з моделлю «Вартість грошей у часі» більшість людей внутрішньо знають, що час є цінним активом. У загальному контексті, те, що зроблено сьогодні, є більш цінним, ніж те, що буде зроблено завтра, і часто це вірно, навіть якщо зроблено не зовсім добре. Концепція є такою ж, якщо ми говоримо про гроші: долар сьогодні коштує більше, ніж долар, який ви отримаєте в майбутньому. Час - це гроші, тому що час коштує грошей.

Ментальні моделі допомагають оптимізувати мислення фахівців у фінансовій сфері, краще зрозуміти як влаштовані складні для розуміння механізми та закономірності. Це вказує на необхідність розуміння великої кількості таких моделей, які допоможуть розібратися у проблемних ситуаціях та прийняті рішення приватних і державних установах та підприємствах, банках, податкових інспекціях, контрольно-ревізійних управліннях [1, с. 15]. Зокрема, мати здатність вирішити складні спеціалізовані задачі та практичні проблеми у фінансовій діяльності, банківській та страховій справі або у процесі навчання, що передбачає прийняття специфічних фінансових рішень [2; 3, с. 90].

Є твердження, що успіх кожного в його руках. Для більш вдалого його розвитку необхідно постійно аналізувати поступки та їх результати в процесі роботи, спілкування як із колегами. Протягом своєї професійної діяльності на основі існуючих переконань кожен формуємо моделі поведінки, реакції і стереотипи, якими користуємося в різних ситуаціях [4, с.19-20].

Саме за допомогою ментальних моделей фінансистам можливо оцінити фінансову ситуацію та визначитися із прийняттям фінансового рішення в певній ситуації [3].

Отже, ментальні моделі суттєво впливають на прийняття фінансових рішень фахівцями у фінансовій сфері.

Список літератури

1. Психологія професійної діяльності: підручник / за ред. С.К. Шандрука. Тернопіль: ЗУНУ. 2022, 256 с.
2. Marti J, Nicolet A. Economie comportementale, santé et médecine [Behavioural economics, health and medicine]. Rev Med Suisse. 2019 Oct 30, 15(669):1982-1986.
3. Вайнберг Г. Супермислення. Як обходити ментальні пастки та ухвалювати ефективні рішення(тв). Київ, виробник «No brand: 2021, 479 с.
4. Бурлакова І.А. Психологія професійного мислення, готовність до змін. Навчально-методичний матеріал. Київ, Видавництво КРЦПК. 2022, 68 с.



Герасименко Ю. Ю.

здобувач освіти,
Черкаський національний університет
імені Богдана Хмельницького

Науковий керівник:

Спрягайло О. А.
доц.,
Черкаський національний університет
імені Богдана Хмельницького

ІНВАЗІЙНА АКТИВНІСТЬ АДВЕНТИВ З РОДИНИ АЙСТРОВІ (*ASTERACEAE*) В УРБОЕКОСИСТЕМІ М. ЧЕРКАСИ

Однією з найсерйозніших проблем в урбанізованих екосистемах є стрімке поширення інвазивних видів рослин. Вони часто витісняють місцеву флору та змінюють структуру екосистем [1]. Родина Айстрові (*Asteraceae*) є однією з найбагатших ботанічних родин, що налічує понад 30 тис. видів, з-поміж яких чимало адвентив з інвазійною активністю [2]. Дослідження їхньої чисельності, динаміки поширення та методів стримування важлива для аналізу наслідків фітоінвазій в урбоекосистемах та розробки стратегії їх контролю. З огляду на це, метою роботи було дослідження адвентивних видів з інвазійною активністю з родини Айстрові в урбоекосистемі м. Черкас.

В урбоекосистемі м. Черкас трапляється 19 адвентивних видів рослин з родини Айстрові. А саме: амброзія полинолиста (*Ambrosia artemisiifolia* L.), будяк звичайний (*Carduus acanthoides* L.), б. пониклий (*Carduus nutans* L.), волошка розлога (*Centaurea diffusa* Lam.), в. синя (*Centaurea cyanus* L.), жовтий осот городній (*Sonchus oleraceus* L.), злинка канадська (*Erigeron canadensis* L.), з. однорічна (*Erigeron annuus* L.), золотушник канадський (*Solidago canadensis* L.), космея звичайна (*Cosmos bipinnatus* Cav.), латук дикий (*Lactuca serriola* L.), незбутниця дрібноцвіта (*Galinsoga parviflora* Cav.), оман високий (*Inula helenium* L.), роман собачий (*Anthemis cotula* L.), ромашка запашна (*Lepidothea suaveolens* Nutt.), рудбекія шорстка (*Rudbeckia hirta* L.), триреберник непахучий (*Tripleurospermum inodorum* L.), череда листяна (*Bidens frondosa* L.), чорнощир нетреболистий (*Iva xanthiifolia* Nutt.).

За походженням серед них переважають північноамериканські види – 8. По два види мають Північно Середземноморське, Середземноморсько-ірано-туранське, Середземноморське та Східне Середземноморське походження. Лише по одному виду походить з Центральної та Південної Америки. Оман високий (*Inula helenium* L.) має невідоме походження.

Аналіз часу занесення в Україну виявлених адвентивних видів рослин показав, що найбільша кількість була занесена на нашу територію до кінця XV ст. та з XVI ст. до кінця XIX ст. (73,7%), з повоєнних часів до кінця 80-х років та на початку XX ст. – 21%, та лише 5,3% в останні 20 років.

За ступенем натуралізації серед проаналізованих видів переважають епекофіти – 10 видів (52,6%), ефемерофіти (4) та геміагріофіти (4) – 8 видів (42,1%). До агріофітів належить один вид (5,3%).

Більшість проаналізованих адвентивних видів рослин з родини Айстрові є монокарпічними травами (14 видів). Серед них 12 видів становили однорічники та 4 види дворічники. І лише п'ять видів рослин є полікарпічними травами.

Найвищі показники частоти трапляння досліджених видів в прибережній зоні м. Черкас мали амброзія полинолиста та незбутниця дрібноцвіта (71%). Дещо менші показники зафіксовано для злинки канадської, ромашки запашної – 57% і злинки однорічної (43%).

Найбільша щільність адвентивних видів рослин з інвазійною активністю у прибережній зоні Черкас характерна для ромашки запашної (35 особин/м²) та амброзії полинолистої (30 особин/м²). У трьох видів вони були доволі низькими – у злинки канадської (8 особин/м²), злинки однорічної та незбутниці дрібноцвітої (по 5 особин/м²). Найнижча щільність виявлена у череди листяної (2 особин/м²), золотушника канадського та чорнощира нетреболистого (по 1 особині/м²).

Результати проведеного дослідження можуть бути використані для оцінки впливу інвазійних видів рослин на місцеве біорізноманіття, а також для інформування населення про загрози фітоінвазій та методи їх запобігання.

Список літератури

1. Курдюкова О. М., Жердева К. О. Угруповання та інвазія *Cyclachaena xanthiifolia* на антропогенно порушених екотопах. *Вісник Полтавської державної аграрної академії*. 2015. № 1-2. С. 49-53.
2. Панцирева Г. В. Перспективність використання *Asteracea* L. в озелененні зони Поділля. *Науковий вісник НЛТУ України*. 2019. Том 29. № 8. С. 55-59.



Караульний Д. М.

бакалавр кафедри Інформаційних систем
Національний університет «Одеська політехніка»

РОЗРОБКА ВЕБРЕСУРСУ ДЛЯ КОМПАНІЙ З ПІДБОРУ ПЕРСОНАЛУ

Анотація. Розроблений веб-ресурс для пошуку персоналу для різних потреб надає можливості клієнтам знайти фахівців з різного фаху за допомогою пошуку, а спеціалістам – знаходити запити на виконання роботи.

Вступ. Розробка веб-ресурсу є важливим етапом у розвитку підприємства в епоху сучасних технологій. Нині існує велика кількість веб-ресурсів для управління підприємствами, які пропонують загальний і часто обмежений функціонал. Однак такі програми не можуть врахувати всі специфічні особливості кожного підприємства, що створює потребу в розробці індивідуальних веб-ресурсів для конкретних підприємств.

Мета роботи. Використання власної веб-програми дозволяє зменшити витрати на розміщення реклами, скоротити робочі години при роботі з клієнтами, збільшити роздрібний продаж та підвищити престиж підприємства.

Основна частина роботи. Сьогодні абсолютна більшість інтернет-сервісів працюють на основі клієнт-серверної архітектури. Це популярна і найбільш зрозуміла модель, тому для розробки веб-ресурсу було використано клієнт-серверну архітектуру – систему організації мережі, в якій завдання поділяються між двома підсистемами: клієнтом і сервером [1].

Проаналізовано та обрано Java для backend-розробки та JavaScript для frontend-частини. Для програмного забезпечення були вибрані сучасні та широко використовувані фреймворки Spring і ReactJS.

Створення платформи допоможе компаніям знаходити досвідчених та компетентних спеціалістів для надання послуг, а також самостійно пропонувати свої послуги та знаходити клієнтів. Для користувачів, які шукають послуги, наш ресурс надасть можливість переглядати доступні послуги, залишати відгуки та створювати запити для виконання робіт.

Розробка веб-ресурсу відбувалася у інтегрованому середовищі розробки IntelliJ IDEA. Ця платформа, після індексування вихідного коду, надає широкі можливості для швидкої та ефективної розробки, включаючи розумне автодоповнення, аналіз коду в реальному часі та надійні рефакторинги [2].

Було розроблено схему взаємодії користувачів в системі (рис. 1) та визначення їх основних потреб.



Рис. 1. Діаграма прецедентів

В процесі реалізації розроблена структура проекту, діаграми класів та описані основні алгоритми бізнес-логіки веб-ресурсу. Для контролю над вихідним кодом використовувалася система Git [3], а також були реалізовані функціональні та модульні тести для перевірки правильності реалізації. Результати тестування підтвердили правильність реалізації системи. Наприкінці була розроблена інструкція користувача для зручного та ефективного використання веб-ресурсу.

Висновки. Розроблений веб-ресурс для підбору персоналу допомагає та надає клієнтам можливості знаходити спеціалістів за своїми вимогами, а спеціалістам залишати заявки для привернення роботодавців.

Список літератури

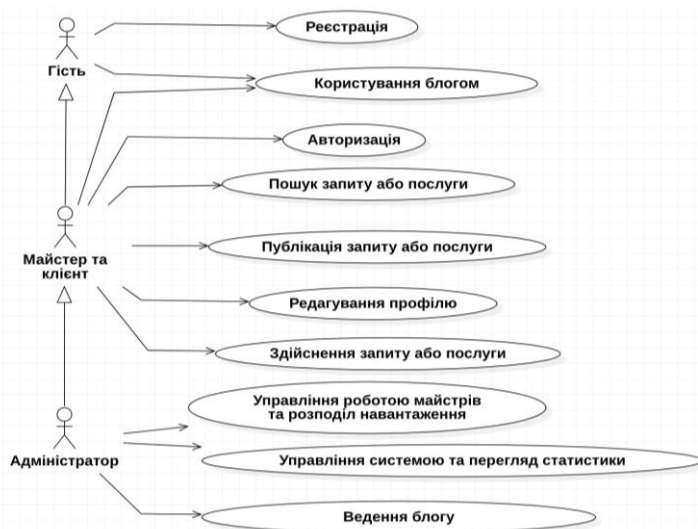
1. Клієнт-сервер архітектура – Бібліотека. URL: <https://buklib.net/books/23148/>
2. Що таке ідея IntelliJ? – визначення з техопедії – Розвиток – 2022. URL: <https://uk.theastrologypage.com/intellij-idea>
3. Популярні програми для програмування. URL: <https://foxminded.ua/prohramy-dlia-prohramuvannia/>

Круць В. О.

бакалавр кафедри Інформаційних систем
Національний університет «Одеська політехніка»

РОЗРОБКА ВЕБРЕСУРСУ ДЛЯ ПІДТРИМКИ ІНДИВІДУАЛЬНИХ ЕКСКУРСІЙ ПО ВИДАТНИМ МІСЦЯМ

Анотація. Розроблений веб-ресурс надає користувачам можливість ознайомлення з історією, культурними та архітектурними пам'ятками, а також плануванням власних маршрутів екскурсій на прикладі міста Одеси.

Вступ. За останні роки локальний туризм набув великої популярності через пандемію та війну в країні. Тому з кожним роком кількість туристів, які обирають міста України для відпочинку, зростає. Всі вони мають одну спільну мету – насолодитися подорожжю та зберегти якомога більше яскравих спогадів про місто і його видатні місця.

Культурний відпочинок – один з найбільш популярних напрямків для туристів, які відвідують місто. Архітектурні та культурні пам'ятки кожного міста України, і зокрема Одеси, вражають своєю красою та різноманіттям. Багато місцевих жителів пишаються своїм містом і спадщиною його історії, яка відображена в численних пам'ятках.

Мета роботи. Розробка веб-ресурсу для отримання інформації про визначні місця Одеси, що повинен буде збирати якомога більше інформації про архітектурні та культурні пам'ятки міста, а також про нетрадиційні, цікаві місця, що можуть бути цікавими для відвідувачів, а також мати найактуальнішу інформацію про місто.

Основна частина роботи. Ретельний аналіз найпопулярніших систем-аналогів, визначив їх переваги та недоліки [1]. Виходячи з цього, був розроблений функціонал, який дозволить майбутньому додатку вирізнятися та бути актуальним.

Реалізація веб-ресурсу відбулася з використанням сучасних інформаційних технологій, що забезпечують високу швидкість та ефективність роботи, а також відмінну користувацьку зручність. Акцент зроблено на оптимізації завантаження сторінок та використанні адаптивного дизайну, щоб забезпечити оптимальний досвід користувача незалежно від пристрою, з якого він звертається до нашого додатку. Крім того, використання сучасних інструментів дозволило швидко реагувати на зміни в індустрії та вимоги користувачів, забезпечуючи постійне оновлення та покращення функціоналу.

Було розроблено схему взаємодії користувачів в системі (рис. 1) та визначення їх основних потреб.



Рис. 1. Діаграма прецедентів

В процесі розробки систему, в яку інтегровані алгоритми множинної лінійної регресії та Байєсівський лінійної регресії, було використано Java, JavaScript, HTML5, Yii2, Bootstrap, Docker та Kubernetes. Для збереження даних була використана система управління базами даних MySQL [2]. Всі технології є безкоштовними та розповсюджуються за відкритими, вільними ліцензіями, а тому використання таких засобів не накладає жодних обмежень.

В процесі розробки було створено систему, яка складається з серверної та клієнтської частин, написаних на мовах програмування JavaScript з використанням фреймворку React. Також було опрацьовано управління програмним кодом з використанням системи контролю версій Git та її веб-оболонки GitHub [3].

Висновки. Для актуалізації туристичної інформації був розроблений веб-ресурс для провідних місць Одеси. Додаток містить великий об'єм інформації про провідні місця, наявність історичних даних, є унікальним з новим функціоналом і зручним інтерфейсом.

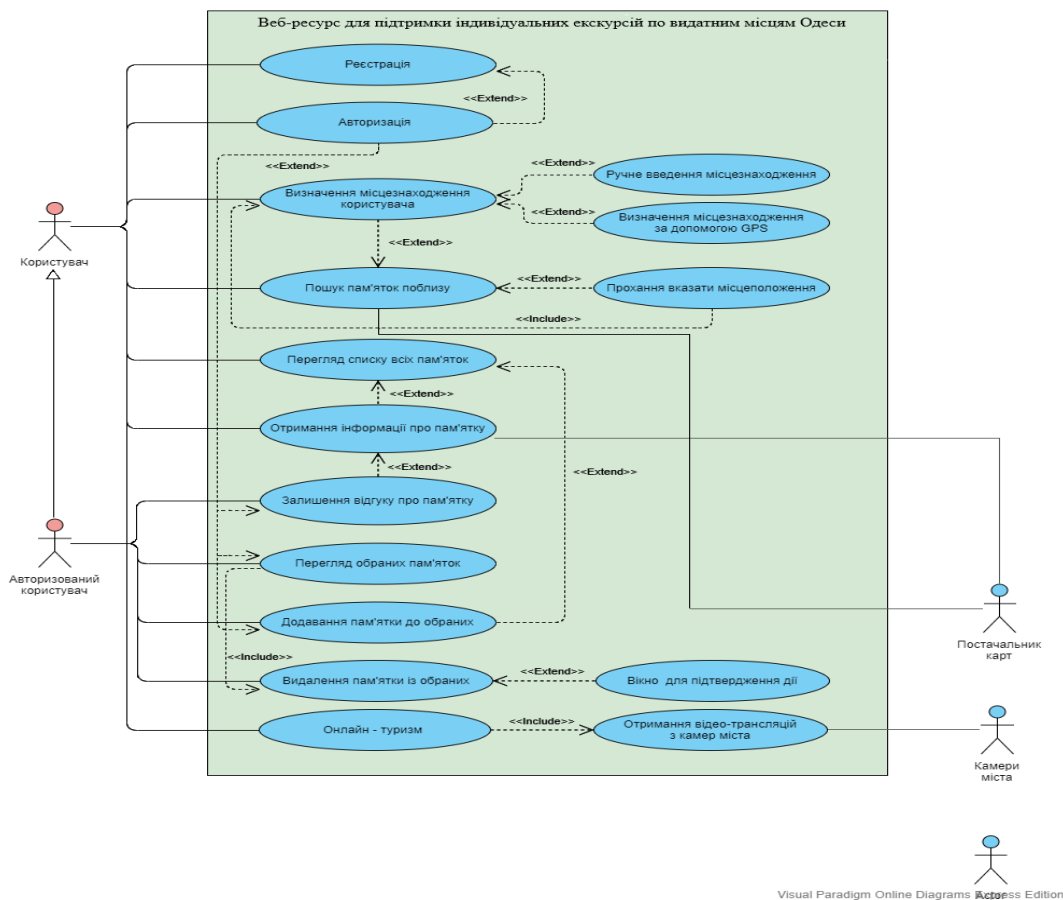
Список літератури

1. Туристичний інформаційний центр міста Одеси. URL: <https://www.tourinfocenter.odessa.ua>
2. База даних MySQL. URL: <https://promoter.net.ua/articles/baza-danix-mysql.html>
3. Популярні програми для програмування. URL: <https://foxminded.ua/prohamy-dlia-prohamuvannia/>



УДК 621.867.2

Гевко І. Б.

д.т.н., професор,
професор кафедри автомобілів,
Тернопільський національний технічний університет ім. І. Пулюя

Довбуш Т. А.

к.т.н., доцент,
доцент кафедри технічної механіки та сільськогосподарських машин,
Тернопільський національний технічний університет ім. І. Пулюя

Бучинський В. В.

аспірант,
аспірант кафедри автомобілів,
Тернопільський національний технічний університет ім. І. Пулюя

БУНКЕР РІВНОМІРНОГО ЗАВАНТАЖЕННЯ І РОЗПУШУВАННЯ СИПКИХ МАТЕРІАЛІВ

Завантажувальні бункери сипких матеріалів широко використовуються у конструкціях різних типів піднімально-транспортних машин [1]. Проте досить часто недосконалість їх конструкцій негативно впливає на ефективне та повноцінне завантаження, особливо при збільшенні вологості та злипанні сипких матеріалів, що призводить до значних енергетичних та часових перевитрат при перевантаженні матеріалів.

Відтак метою нашої розробки є підвищення ефективності завантаження і розпушування сипких матеріалів шляхом виконання бункера рівномірного завантаження і розпушування сипких матеріалів (рис. 1) у вигляді бункера 1, в якому з можливістю колового обертання встановлено конічну втулку 2. На внутрішній поверхні конічної втулки 2 виконано спіральні виступи 3, а на зовнішній відомим способом закріплено підшипники 4, які встановлено у конічну частину бункера 5 бункера 1. Бункер 1 у нижній частині містить вивантажувальний патрубок 6, а у верхній частині розсувний завантажувальний накопичувач 7 з фіксаторами 8 та шибером 9 у його нижній частині.

Робота бункера рівномірного завантаження і розпушування сипких матеріалів здійснюється наступним чином. В завантажувальний накопичувач 7 засипають сипкі матеріали, які при відкритті шибера 9 спочатку зсипаються на внутрішню поверхню конічної втулки 2 зі спіральними виступами 3, а з неї - у вивантажувальний патрубок 6. При цьому за рахунок маси сипкого матеріалу, який зсипається по спіральних виступах 3, під дією відцентрової сили конічна втулка 2 починає обертатись, забезпечуючи рівномірне розподілення матеріалів по усій площі вивантажувального патрубку 6. При потребі значного накопичення сипких матеріалів при перевантаженні розсувний завантажувальний накопичувач 7 розсувають і фіксують цей стан фіксаторами 8. Шибер 9 у нижній частині розсувного завантажувального накопичувача 7 служить для регулювання витікання з накопичувача 7 сипких матеріалів на внутрішню поверхню конічної втулки 2.

До переваг запропонованого бункера рівномірного завантаження і розпушування сипких матеріалів відноситься розширення технологічних можливостей і підвищення ефективності завантаження і розпушування сипких матеріалів.



Рис. 1. Бункер рівномірного завантаження і розпушування сипких матеріалів:
а) вид зверху; б) у складеному вигляді; в) у розкладеному вигляді

Список літератури

1. Гевко І., Гудь В., Навроцька Т. Бункер для рівномірного завантаження гвинтового конвеєра для змішування матеріалів. Матеріали міжнародної науково-технічної конференції «Фундаментальні та прикладні проблеми сучасних технологій» до 60-річчя з дня заснування Тернопільського національного технічного університету імені Івана Пулюя. – Тернопіль, ТНТУ: 2020. - с. 60.

2. Гевко І.Б., Тарасюк Ю.М., Клендій В.М. Обґрунтування параметрів гвинтових завантажувачів. Міжвузівський збірник (за галузями знань "Машинобудування та машинообробка", "Інженерна механіка", "Металургія та матеріалознавство") "Наукові нотатки". Випуск 44, ЛНТУ. Луцьк, 2014, с. 57-62.

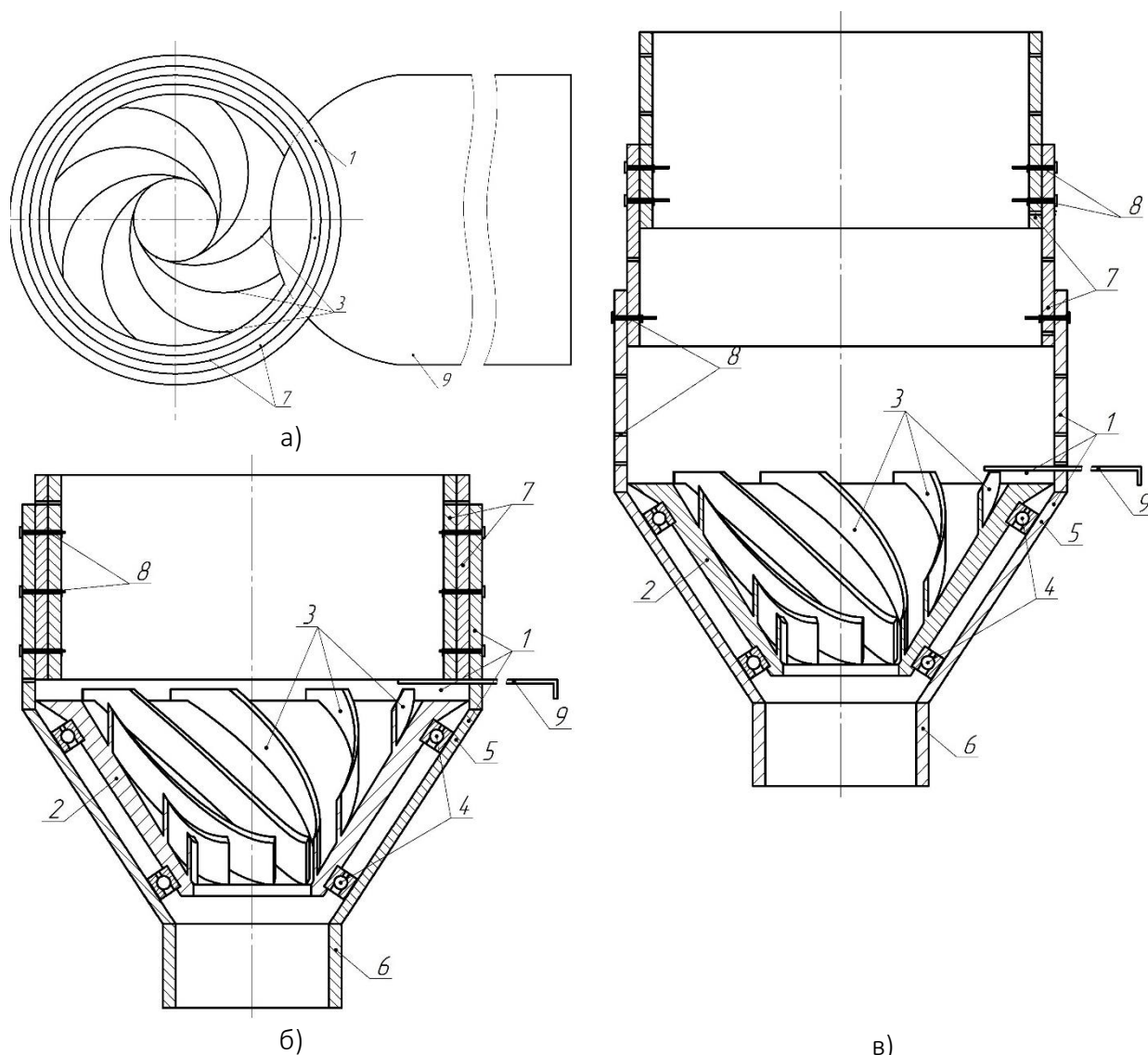
3. Гевко Ів.Б., Гудь В.З., Дубиняк Т.С.. Розробка та обґрунтування конструкцій завантажувально-захисних насадок гнучких гвинтових конвеєрів / Матеріали двадцятій наукової конференції ТНТУ ім. І. Пулюя. – Тернопіль, 2017. - С. 15.

4. Обґрунтування параметрів завантажувально-захисних насадок гнучких гвинтових конвеєрів / [І. Гевко, В. Гудь, Т. Дубиняк, Л. Слободян, О. Круглик] // Науковий журнал «Технічний сервіс агропромислового, лісового та транспортного комплексів». ХНТУСГ імені Петра Василенка. – 2018. – № 11, С. 144–152.



УДК 004.9

Ступак А. І.

здобувач 4 курсу

Фонар Л. С.

к.т.н., доцент кафедри ШІАД,

Національний університет «Одеська політехніка»

РОЗРОБКА РЕКОМЕНДАЦІЙНОЇ СИСТЕМИ ВЕБСЕРВІСУ

Основна мета роботи - розробка модуля рекомендацій страв для вебсервісу замовлення їжі, який аналізує історію замовлень користувача та пропонує персоналізовані рекомендації, засновані на його вподобаннях. Рекомендаційні системи широко використовуються в різних галузях та сферах діяльності, таких як інтернет-магазини, служби замовлень, тощо.

Розробка рекомендаційної система для веб-додатку замовлення їжі може значно покращити користувацький досвід та сприяючи збільшенню продажів. Рекомендаційна система дозволяє проаналізувати вподобання та історію замовлень кожного користувача, щоб запропонувати їм страви, які найбільше відповідають їх смаковим вподобанням. Це створює відчуття індивідуального підходу та підвищує задоволеність клієнтів. Також, використання рекомендації зменшує час на пошук і вибір їжі, роблячи процес замовлення швидшим і зручнішим - замість того, щоб переглядати довгий список страв, користувачі одразу бачать рекомендації, що відповідають їхнім вподобанням. Рекомендаційна система може пропонувати користувачам нові страви, які можуть їм сподобатися на основі їхніх минулих замовлень або рекомендувати популярні серед користувачів зі схожими замовленнями.

Після огляду аналогічних веб-сервісів для замовлення їжі, наприклад таких як Glovo [1], Смачна хата [2] та аналізу їх функцій та можливостей були визначенні такі основні функції власного веб-сервісу: замовлення їжі з різних ресторанів та кафе, персоналізовані рекомендації, збір та аналіз даних про попередні замовлення, врахування інгредієнтів, відгуки, зберігання інформації про улюблені страви, зручний інтерфейс, інформування користувачів про поточні акції, можливість зв'язку зі службою підтримки.

Проведена розробка рекомендаційної системи на основі косинусної схожості [3], який дозволяє шляхом векторизації списку інгредієнтів кожної страви за допомогою методу перетворення текстових даних в числові вектори TF-IDF (Term Frequency-Inverse Document Frequency) отримати міру схожості між векторами. Значення косинусної схожості коливається від -1 до 1, де 1 означає, що вектори ідентичні, 0 свідчить про їх ортогональність, а -1 показує протилежну спрямованість. TF-IDF [4] — статистична міра, яка використовується для оцінки важливості слова у документі відносно всього корпусу документів. Вона є популярним інструментом у задачах інформаційного пошуку та текстового майнінгу і дозволяє ефективно перетворити список інгредієнтів у числові вектори, що можуть бути використані для визначення схожості між стравами.

Приклад матриці TF-IDF для двох страв - Margherita (tomato sauce, mozzarella, basil), Chili Hot Dog (sausage, chili sauce, bun) наведено у таблиці 1:

Таблиця 1

Матриця TF-IDF для двох страв

Страва/інгредієнт	basil	bun	chili	mozzarella	sausage	sauce	tomato
Margherita	0.534	0	0	0.534	0	0.38	0.534
Chili Hot Dog	0	0.534	0.534	0	0.534	0.38	0

Була успішно реалізована модель рекомендації страв, яка потенційно може бути використана для інтеграції в веб-застосунок для покращення користувацького досвіду та поліпшення процесу замовлення страв користувачам.

Список літератури

1. Glovo. *Glovo*. URL: <https://glovoapp.com/> (date of access: 21.05.2024).
2. Доставка - SmachnaHata. *SmachnaHata*. URL: <https://www.smachnahata.com/dostavka/> (дата звернення: 21.05.2024).
3. Song, Qiaogang & Gao, Yue & Li, Xiao-Mei. (2020). Research on Collaborative Filtering Recommendation Algorithm Based on Mahout and User Model. *Journal of Physics: Conference Series*. 1437. 012095. 10.1088/1742-6596/1437/1/012095.
4. Understanding TF-IDF for Machine Learning *Capital One*. URL: <https://www.capitalone.com/tech/machine-learning/understanding-tf-idf/> (date of access: 21.05.2024).



Орел О. С.

викладач історії

Відокремленого структурного підрозділу

«Житлово-комунальний фаховий коледж

Харківського національного університету міського господарства

імені О. М. Бекетова»

ДІЯЛЬНІСТЬ ОУН-УПА НА ПОЛТАВЩИНІ ТА СУМЩИНІ В РОКИ ДРУГОЇ СВІТОВОЇ ВІЙНИ

Як відомо, УПА було створена 14 жовтня 1942 року з метою об'єднання розрізаних збройних груп націоналістів під керівництвом ОУН(Б). Своїм головним завданням УПА декларувала підготовку повстання після того, як комуністичний СРСР і нацистська Німеччина виснажать одне одного у кровопролитній війні. УПА виступала за створення самостійної соборної української держави, яка мала включати в себе всі етнічні українські землі. [1]

Всім відома діяльність Української повстанської армії в Галичині, Волині, Закерзонні, інших країнах, а про Лівобережжя відомо дуже мало, оскільки джерел та документів майже не залишилося.

Відчуваючи наближення війни, ОУН(Р)(як ще називали ОУН(Б) – бандерівську фракцію ОУН - «революційна») почала створювати «похідні групи», що мали б утворити на території України органи самоврядування на місцях, а потім органічно влитись до влади України, яка мала б стати незалежною. [1]

Поступово вдосконалювалися і структура управління, і командування УПА. Бойові формування підпорядковувалися трьом формуванням: УПА-Північ, УПА-Захід, УПА-Південь. [2]

Підпілля ОУН-УПА на Полтавщині

Керівний орган ОУН, що знаходився у Києві до осені 1941 року, поширив свою владу і на Полтавську область. Невдоволення колгоспами, пам'ять голодоморів та жахи окупації на Полтавщині забезпечили підпілля свіжими кадрами, які бажали боротися проти СРСР та проти окупанта — Німеччини. Також нелегально видавався журнал «Сурма», «Україна в боротьбі», книга «Симон Петлюра». ОУНівці опікувались радянськими військовополоненими місцевих концтаборів (через Червоний Хрест). [3, с. 2]

1942 року Полтавщина була включена до райхскомісаріату «Україна», після чого ОУНівці потрапили під терор гестапо. Користуючись посадами у владі, перших ув'язнених вдавалося звільняти, але потім зловлених підпільників розстрілювали на цвинтарях без суду одразу.

Активні бої чи диверсійні акції полтавці-ОУНівці тут не вели. Готові військові кадри здебільшого відправлялись на Захід, де вели бойові дії у лавах УПА. У кінці 1942 року підпілля ОУН мало тісні зв'язки із групою радянських підпільників «Набат», проте злиття різних за політичною орієнтацією підпіль не відбулось. Після звільнення Полтавщини від німців підпілля потрапило під червоний терор.

У 1944 році частина підпільників втекла з області, поповнивши УПА. А ті, що залишилися і не були знищені, розчинилися в області.

Остання спроба закріпитися на Полтавщині ОУН та УПА належить, вірогідно, до 1944 року. Всі бажаючі продовжити боротьбу проти Німеччини та СРСР влилися до УПА, а незначні підпільники, що не були знищені НКВС і гестапо, розчинились в області. [3, с. 5]

Діяльність ОУН-УПА на Сумщині

Завдяки роботі працівників Державного архіву Сумської області, доведено, що ОУН та УПА також діяли на території Сумщини. [5, с. 13]

З наявних джерел про членів ОУН-Б, спрямованих на схід України, видно, що Сумщина була в зоні оперативної уваги всіх трьох похідних груп. Як зазначає професор Л. Шанковський, середня похідна група ОУН під керівництвом М. Лемика «Сенишин» повинна була прийти до Харкова, але не встигла цього зробити, тому що її ліквідували німецькі розвідувальні служби: переважно розстріляли у Миргороді, в жовтні 1941 р. частина групи прийшла до міста Суми, де створила підпільну організацію. [4]

Дослідник визвольного руху С. Бутко, посилаючись на документи архівного підрозділу УСБУ в Чернігівській області, повідомляє, що в травні 1944 року з Волині була направлена для підпільної роботи в Чернігівську та Сумську області група учасників УПА, чисельністю понад 20 осіб. Всі вони були уродженцями тих місць, куди прямували. [4]

Діяльність ОУН та УПА на Сумщині була спрямована проти німецької і радянської окупацій України.

Отже, бійці ОУН та УПА боролися за незалежність України в центральних і в східних регіонах України до кінця війни, окремі підпільники ОУН існували до середини 1950-х років, допоки осередок опору радянській владі лишався у західних областях. [2]

Список літератури

1. Радіо Свобода “УПА: коротко і про головне”. 2023.
URL: <https://www.radiosvoboda.org/a/30667647.html>.
2. Проект «Інтерактивна мапа ОУН» /Ігор Бігун, Ярослав Антонюк.
URL: <https://texty.org.ua/projects/102993/pohid-na-shid/>.
3. «Полтавщина» — «ОУН та УПА на Полтавщині» / Інтернет-видання. Полтава, 2010.
URL: <https://poltava.to/news/5516/>.
4. «Підпілля ОУН-УПА на Сумщині: деталізація подій через призму документів спецслужб» /Державний архів Сумської області. - Суми, 2009.
URL: https://web.archive.org/web/20140222194436/http://daso.sumy.ua/index.php?option=com_content&task=view&id=141&Itemid=81.
5. «ОУН-УПА на Сумщині» /Державний архів Сумської області. - т.1. Київ, 2007.
URL: https://daso.archives.gov.ua/wp-content/home/info/nashi-vydannya/10_oun-upa_1.pdf.



УДК 1.165

Прудченко І. І.

к. пед. н., доцент,

завідувач кафедри соціально-гуманітарних наук,
Київський кооперативний інститут бізнесу і права

Г. С. СКОВОРОДА: НА ШЛЯХУ ПІЗНАННЯ ІСТИНИ

Кінцевим пунктом пізнання, за Сковородою, є істина. Щоб дійти до того пункту потрібні чималі інтелектуальні зусилля, активність думки, постійний рух свідомості на шляху істинного пізнання. Істину не здобудеш як знання. Вона обов'язково досягається через розуміння. Осягнення істини робить людину щасливою, вільною. Про це Сковорода неодноразово наголошував у своїх творах, асоціюючи стан пізнаваної істини із відчуттями самовдоволення, душевного спокою і внутрішньої рівноваги.

Процес пізнання істини передбачає поступове розкриття сутності, структури речі, її внутрішнє знання, тобто розуміння. У своєму творі «Наркисс. Разглагол о том: Узнай себе» Сковорода наголошує на не всесильності знань. Лише у тандемі з розумінням вони розкриваються уповні та є корисними для людини: «Что же пользы: иметь и не разуметь? Вкушать и вкуса не слышать?..» [1, с. 124].

Для того, щоб розкрити структуру речі, потрібне вміння заглиблюватися, пробиратися крізь хащі її зовнішніх ознак й принад, які часто відволікають нас від кінцевого пункту пізнання («Видишь, что не такова природа есть, как ты рассуждаешь. В ней то сильне, что непоказнее» [1, с. 139]). Оце вміння заглиблюватися якнайкраще формується у процесі знайомства з полемічними творами, збагачених алегоріями. Останні слугують завісою, за якою – істинний світ. Серед тих творів, у переважній своїй більшості, зустрічаємо алегоричні притчі, оповідання, легенди, байки.

Широке використання «байкослів'я» ми спостерігаємо й у Сковороди, характерною особливістю світосприйняття і творчості якого є логічно-дискурсивне мислення з елементами емоційно-образного сприйняття світу [1, с. 26]. Відправною точкою думки мислителя у його байках є певний образ, приклад, випадок, які піддаються подальшому раціональному витлумаченню. Ці образи-символи у байках мислителя, як правило, прості, бо ж неодноразово заявлялось про те, що істина «одягнена» у просту мову. Та простота мудра як «мудра іграшка», що «заключає у собі силу» [1, с. 107].

Шлях пізнання істини Сковорода наочно представляє й у інших своїх творах – діалогах, притчах, трактатах. Вони позначені більшою образною емоційністю й живописністю. Крізь архетипні образи *печери, сонця, зерна* він торує шлях до осягнення істинної природи речей. Шляхом формування каверзних, густо нанизаних запитань і миттєвих відповідей, які часто попервах здаються незрозумілими й не зовсім логічними, Сковорода у своїх діалогах вустами удаваного Друга розбиває ушент міркування співрозмовника Луки, поступово змушуючи того заглиблюватися у проблему, виходити за межі усталених стереотипних думок і сходити на новий рівень у їх розумінні і формулюванні («Мучишь мене, друг любезный. Может быть, оно и так, как скажешь. Но ты, уничтожив мои мнения, своих мыслей не даешь» [1, с. 125]).

Як бачимо, філософсько-дидактична риторика Г.С.Сковороди співзвучна з педагогічною риторикою античності, де результатом пізнання, плодом навчання також уважалась істина. Удавана простота повчальних творів мислителя (байків, діалогів тощо) є одним із шляхів наближення проблеми пізнання світу до народу. Таким чином, вона стає ситуативно зрозумілою простому люду. Цьому сприяє і її насиченість поетичними образами, символами.

Список літератури

1. Сковорода Григорій. Вірші. Пісні. Байки. Діалоги. Трактати. Притчі. Прозові переклади. Листи / Григорій Сковорода. Київ : Наукова думка, 1983. 540 с.

СЕКЦІЯ 15

SECTION 15

СФЕРА ОБСЛУГОВУВАННЯ (ГОТЕЛЬНО-РЕСТОРАННА СПРАВА,
ТУРИЗМ І РЕКРЕАЦІЯ)
SERVICE INDUSTRY (HOTEL AND RESTAURANT BUSINESS,
TOURISM AND RECREATION)

УДК 911.3

Олішевська Ю. А.

к.геогр. н., доцент,

доцент кафедри географії України,

Київський національний університет імені Тараса Шевченка

ВОЄННИЙ ТУРИЗМ: СУТНІСТЬ ПОНЯТТЯ

В останні роки спостерігається підвищений попит на воєнний (військовий) туризм в Україні. Зацікавленість цим видом туризму у світі спостерігається досить тривалий час, що в свою чергу, зумовило виникнення наукових пошуків щодо визначення його різновидів та класифікацій [1].

Основною метою проведеного дослідження є визначення сутності поняття «воєнний туризм» на основі аналізу фахових публікацій та відкритих джерел інформації.

В наш час в науковій літературі існує неузгодженість поняття «військовий» та «воєнний» туризм, що зумовлює необхідність глибокого аналізу опублікованих робіт з теми дослідження. Деякі дослідники вважають, що військовий туризм є досить специфічною формою культурного туризму [3]. Інші, говорять про військовий туризм ототожнюючи його з воєнним (military tour).

Отже, виходячи з проведеного аналізу вітчизняних та зарубіжних публікацій можна стверджувати, що на сьогодні вирізняють: військовий туризм, військовий культурний туризм [4, с.115], історично-військовий туризм [1 ; 3], туризм до військових об'єктів та місць битви (battlefield tourism), туризм з елементами військової справи та військовими об'єктами (активний туризм).

Військовий культурний туризм – це різновид туризму зорієнтований на культурному характері обраних об'єктів, з метою освіти та формування особистого досвіду. Здебільшого цей різновид туризму передбачає відвідування оборонних об'єктів, місць воєнних конфліктів, військових дій та військових діячів.

У фахових публікаціях досить часто виокремлюють наступні види воєнного туризму:

- військово-пізнавальний (військовий культурний) – відвідування військових музеїв, виставок, меморіалів та ін.
- військово-історичний – відвідування реконструкцій військових дій чи окремих битв.
- військово-пригодницький – активний відпочинок з використанням певної військової техніки чи спорядження, зброї з відвідуванням воєнних об'єктів минулого чи нині діючих, наприклад військових літаків, кораблів, підводних суден та ін.
- військовий – участь у військових навчаннях та замученість до окремих військових дій (стрільба з певних видів зброї).

Варто зазначити, що в Законі України «Про туризм» відсутнє трактування такого поняття. Все це зумовлює виклики перед організаторами турів та розробниками туристичних продуктів в Україні. Постає завдання щодо формування якісних туристичних турів, що

охоплюють атракції як давно минулих воєнних подій так і сучасних військових битв на території України.

Багато країн мають значний досвід в організації воєнного туризму, що дозволить використати та частково адаптувати накопичений досвід у питаннях впровадження турів воєнного туризму на території України як сьогодні так і в найближчій перспективі. Важливим завданням є врахування думки місцевих жителів на території тих населених пунктів, які є потенційними для розвитку воєнного туризму. Події останнього десятиліття стали для багатьох мешканців трагічними, фактично кожна родина на Україні безпосередньо відчула та відчуває надалі наслідки воєнних дій починаючи з 2014 року та особливо після 24 лютого 2022 року. Питання пов'язані з відвідуванням місцевостей, які були окуповані, а також місць масових страт, масових захоронень вельми чутливі для місцевих громад та безпосередніх постраждалих, тому вимагають надзвичайної фаховості та толерантності.

Однак, проаналізувавши досвід багатьох країн варто відмітити, що попит на послуги воєнного туризму досить стійкий та безумовно буде зростати на території України як зі сторони внутрішніх споживачів так й іноземних туристів.

Ресурсами воєнного туризму перш за все є фортифікаційні споруди, місця битв, великі оборонні лінії часів I та II світових воєн, військова техніка різних періодів, залишки військової техніки РФ, що стала трофеєм протягом 2014-2024 рр, військові об'єкти та пам'ятні місця відваги українських захисників, меморіальні комплекси та місця захоронення, алеї слави різних часів. Вже сьогодні виникають нові музейні експозиції та місця пам'яті в багатьох куточках України, що значно розширять свою мережу у повоєнний період.

Список літератури

1. Кляп М. П., Шандор Ф. Ф. Сучасні різновиди туризму: навч. посіб. К., 2011. 334 с.
2. Barwicka K, Veer Yatra jako przykład działalności turystycznej umożliwiającej realizację turystyki militarnej w Indiach. *Turystyka Kulturowa*. AWF Wrocław. 2018. №1, p. 47-61. (in Polish)
3. Kowalczyk A. Turystyka historyczno-militarna w: K. Buczkowska i A. Mikos von Rohrscheidt (red.), *Współczesne formy turystyki kulturowej*, WAWF, Poznań, 2009.s. 286-312. (in Polish)
4. Mikos von Rohrscheidt A. *Turystyka kulturowa: fenomen, potencjał, perspektywy*, GWSHM Milenium, Gniezno. 2008. 477 p. (in Polish)



УДК 611.2:796.325

Корнійчук Н. М.

к.б.н., доцент, доцент кафедри медико-біологічних дисциплін
Житомирського державного університету імені Івана Франка,

Саранча М. П.

викладач кафедри фізичного виховання та спортивного вдосконалення
Житомирського державного університету імені Івана Франка

Бовсуновський Ю. М.

вчитель фізичної культури ліцею № 7 міста Житомира
імені Валерія Вікторовича Бражевського

ОЦІНКА ФУНКЦІЙ ДИХАЛЬНОЇ СИСТЕМИ СПОРТСМЕНІВ ВОЛЕЙБОЛІСТІВ

Актуальність теми дослідження. Ігрові види спорту, зокрема, волейбол, є масовими та дуже популярними видами спорту як серед пересічних осіб так і серед юних спортсменів. Однією із найбільш навантажуваних систем організму, яка задіяна при заняттях волейболом є дихальна система. Спортсмени-волейболісти у процесі тренувань дуже часто відчують значні навантаження через недостатній розвиток саме дихальної системи [3; 7].

Функціональні можливості системи дихання в ігрових видах спорту таких як волейбол, є досить значущими у біологічному аспекті, оскільки досить істотно визначають загальний рівень працездатності спортсмена, що впливає на результативність спортивної діяльності, на рівень майстерності, а також на спортивні досягнення волейболіста загалом та на показники загального стану здоров'я [2; 5].

Аналіз останніх досліджень. Результати досліджень останніх років вказують на те, що систематичні заняття спортом істотно впливають на функціональні можливості дихальної системи спортсменів різних спеціалізацій [2]. На сьогодні в низці досліджень здійснено визначення основних показників зовнішнього дихання юних волейболістів [1], спортсменів-марафонців та представників ігрових видів спорту [2; 4; 6; 8], плавців, представників циклічних, ігрових видів спорту та борців [4; 5]. Таким чином, функціональний стан дихальної системи організму – це важливий чинник спортивної працездатності волейболістів.

Метою дослідження була оцінка функціональних можливостей системи зовнішнього дихання спортсменів волейболістів.

Методи дослідження. Експериментальне дослідження функцій зовнішнього дихання спортсменів-волейболістів проводилося на базі ліцею № 7 міста Житомира імені В. В. Бражевського. В експерименті взяли участь волейболісти чоловічої статі із трьох груп (А, Б та В) у віці 13-16 років із різними адаптаційними можливостями організму. Групи Б та В мали спортивний стаж підготовки не менше двох років. До групи А входили хлопці, які займалися волейболом трохи більше місяця. Усі учасники цього дослідження спочатку пройшли медичний огляд та протипоказань до навчально-тренувальних занять не мали.

Дослідження системи зовнішнього дихання включало визначення ряду показників, що характеризують вентиляцію легень [8]: життєва ємність легень (ЖЄЛ) вимірювалась за допомогою сухого спірометра (за стандартною методикою); розрахунок життєвого індексу (ЖІ), який точніше відбиває функціональні можливості зовнішнього дихання, за формулою: $ЖІ = ЖЄЛ / МТ$ (мл/кг) (де: ЖЄЛ – життєва ємність легень (мл), МТ – маса тіла (кг)).

Показники ЖІ та їх оцінка визначались відповідно [9; 10] (табл. 1).

Таблиця 1

Показники життєвого індексу та їх оцінка*

Оцінка індексу	Чоловіки	Жінки
Нижчий за середній	≤ 60 мл/кг	≤ 50 мл/кг
Середній	60-70 мл/кг	50-60 мл/кг
Вищий за середній	≥ 70 мл/кг	≥ 60 мл/кг

Результати досліджень. Базуючись на визначених завданнях дослідження перед проведенням експериментальної частини дослідження нами був здійснений аналітичний пошук з проблеми дослідження та проаналізовані результати, які були отримані провідними науковцями з напрямів оцінки апарату зовнішнього дихання та в цілому роботи кардіореспіраторної системи.

Для встановлення впливу тренувального процесу на дихальну систему були проведені виміри ЖЄЛ перед початком тренувального процесу та через два місяці після тренувань. Середні показники груп з різним спортивним стажем на початку експерименту були дещо відмінні: група А - 2850 мл, група Б - 4283,3 мл, група В – 4133,3 мл (рис. 1.). Констатовано, що у груп з більшим спортивним стажем цей показник був вищим на 32,27%. Повторне вимірювання ЖЄЛ після двомісячних систематичних тренувань показало збільшення даного показника у всіх досліджуваних групах. Середні показники ЖЄЛ склали група А – 2958,3 мл, група Б – 4516,7 мл, група В – 4700 мл. Аналізуючи рівень зростання ЖЄЛ встановлено, що найбільший приріст відбувся в групі В – на 12,06%. В групах А та Б приріст функції був меншим 10% та складав 3,66 та 5,17% відповідно.



Рис. 1. Динаміка показників ЖЄЛ у досліджуваних груп осіб 13-16 р.

Аналізуючи отримані результати встановлено, що лише 55,55% досліджуваних мали середні показники ЖІ (рис. 2). При чому якщо здійснювати порівняння в межах окремих груп, то в групі А на початок занять лише 16,66% осіб мали середній ЖІ, а 83,33% мали показники нижчі за середні. В групах Б та В 75% осіб мали середні значення ЖІ, що вказує на позитивний вплив занять з волейболу на функціональний стан кардіореспіраторної системи.

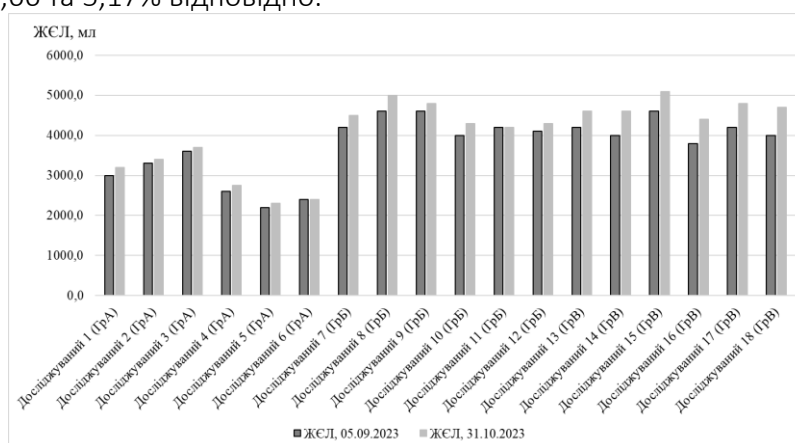

Рис. 2. Динаміка показнику ЖІ у досліджуваних груп осіб 13-16 р.

Порівнюючи значення ЖІ після проведення експерименту констатовано зростання осіб з середнім ЖІ в групі В (всі особи перейшли поріг 60 мл/кг). Зростання показників ЖЄЛ та ЖІ відбулося у всіх досліджуваних групах респондентів.

Висновки:

1. Проведений аналітичний пошук з проблеми дослідження та проаналізовані результати, які були отримані провідними науковцями з напрямів оцінки апарату зовнішнього дихання та в цілому роботи кардіореспіраторної системи показав, що показники функціональних проб у підлітків у процесі занять волейболом мають позитивну динаміку в залежності від спортивного стажу, тобто визначальним є вплив фізичних навантажень на кардіореспіраторну систему особи.

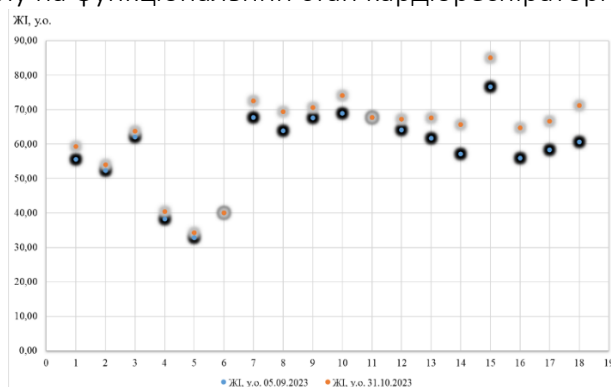
2. Вимірювання показників ЖЄЛ після двомісячних систематичних тренувань показало збільшення даного показника у всіх досліджуваних групах. Аналізуючи рівень зростання ЖЄЛ встановлено, що найбільший приріст відбувся в групі В – на 12,06%. В групах А та Б приріст функції був меншим 10% та складав 3,66 та 5,17% відповідно.

3. Аналіз результатів ЖІ показав, що лише 55,55% досліджуваних мали його середні показники. При чому якщо здійснювати порівняння в межах окремих груп, то в групі А на початок занять лише 16,66% осіб мали середній ЖІ, а 83,33% мали показники нижчі за середні. В групах Б та В 75% осіб мали середні значення ЖІ, що вказує на позитивний вплив занять з волейболу на функціональний стан кардіореспіраторної системи.

4. Аналіз показників функціонального стану дихальної системи підлітків, які мають різний спортивний стаж, а відповідно і різний рівень тренуваності організму, свідчить про адаптацію організму до фізичних навантажень та про формування системного структурного сліду, зокрема, про більш координований характер морфофункціональних перебудов та міжсистемних взаємодій, що відбуваються у процесі занять волейболом.

Список літератури

1. Брудная Е. М. Функціональні методи дослідження серцево-судинної системи і системи зовнішнього дихання / Е. М. Брудная. – К. : Здоров'я, 1975. – 184 с.

2. Демчишин А. Д. Волейбол – гра для всіх / А. Д. Демчишин. – К. : Здоров'я, 2002. – 83 с

3. Зміна стану системи дихання, аеробної продуктивності та працездатності в процесі багаторічної спортивної підготовки // П. О. Радзівський, М. П. Закусило, Т. Г. Диба [та ін.] // Наукові записки Переяслав-Хмельницького держ. пед. ун-ту імені Григорія Сковороди. Серія : Біологія людини. – Переяслав-Хмельницький, 2001. – Т. 19. – С. 51–54.

4. Караулова С. И. Особенности динамики функционального состояния системы внешнего дыхания у спортсменов в процессе адаптации к физическим нагрузкам / С. И. Караулова // Слобожанський науково-спортивний вісник. – 2007. – № 2. – С. 216–218

5. Коцан І. Я. Особливості функції апарату зовнішнього дихання у молоді постпубертатного періоду онтогенезу / І. Я. Коцан, Т. В. Крамаревич // Фізика живого. – 2008. – Т. 16, № 1. – С. 161–165.

6. Костюкевич В. М. Педагогічні методи оцінки фізичної працездатності та функціональної підготовленості спортсменів у командних ігрових видах спорту / В. М. Костюкевич // Фізичне виховання, спорт і культура здоров'я у сучасному суспільстві:

7. Козіна Ж. Л. Спортивні ігри : навчальний посібник для вищ. навч. закладів : у 2 т. (Т. 1: Загальні основи теорії і методики спортивних ігор). – Харків : Точка; 2010. – 270 с.

8. Платонов В. Н. Система подготовки спортсменов в олимпийском спорте. Общая теория и ее практические приложения / В. Н. Платонов. – К. : Олимпийская литература, 2004. – 808 с.

9. Романюк В. Комплексне оцінювання функціональних можливостей системи дихання волейболісток / В. Романюк, Ю. Деркач // Фізичне виховання, спорт і культура здоров'я у сучасному суспільстві : зб. наук. пр. Волин. нац. ун-ту імені Лесі Українки. – Луцьк, 2008. – Т. 3. – С. 321–325.

10. [<https://repository.ldufk.edu.ua/bitstream/34606048/27463/1/%D0%9F%D1%80%D0%B0%D0%BA%D1%82%D0%B8%D1%87%D0%BD%D0%B5%20%D0%B7%D0%B0%D0%BD%D1%8F%D1%82%D1%82%D1%8F%20%E2%84%96%2027.pdf>].



УДК 351

Брич Л. В.

к.держ.упр.,

доцент кафедри педагогіки та інноваційної освіти,
Національний університет "Львівська політехніка"

КЛЮЧОВІ ЧИННИКИ ВИБОРУ ІНВЕСТУВАННЯ У РОЗВИТОК ЛЮДСЬКОГО КАПІТАЛУ: СУЧАСНІ РИЗИКИ

Інвестиції у розвиток людського капіталу широко розглядаються як наріжний камінь сталого економічного зростання та суспільного добробуту. Воно включає підвищення рівня освіти, навичок, здоров'я та загальних можливостей населення вносити продуктивний внесок у життя суспільства. Хоча переваги таких інвестицій численні та добре документовані, вони також пов'язані з властивими їм ризиками, які потребують ретельного розгляду та управління. Одним із суттєвих ризиків, пов'язаних з інвестуванням у розвиток людського капіталу, є тривалий період дозрівання, перш ніж буде реалізовано відчутні вигоди. На відміну від інвестицій у фізичний капітал, які можуть почати приносити прибуток відносно швидко, інвестиції в людський капітал, такі як програми освіти та охорони здоров'я, часто вимагають років або навіть десятиліть, щоб виявитися у вигляді підвищення продуктивності та економічного зростання [1-3]. При цьому ефективність інвестицій у людський капітал багато в чому залежить від якості реалізації. Погано спроектовані системи освіти, неефективні методики викладання та неадекватні послуги охорони здоров'я можуть значно послабити вплив інвестицій, що призведе до марної витрати ресурсів та нереалізованого потенціалу. Ризик неправильного розподілу особливо високий в умовах, де переважають корупція, неефективність та відсутність підзвітності, що наголошує на необхідності сильного управління та механізмів нагляду. Інший ризик полягає у швидких темпах технологічних змін та їх вплив на ринок праці. Навички та знання, які сьогодні високо цінуються, завтра можуть застаріти, внаслідок чого виникає питання про те, як інвестувати в людський капітал, що залишається актуальним із часом. Ця невизначеність ускладнює процеси прийняття рішень, вимагаючи постійної адаптації та гнучкості в стратегіях розвитку людського капіталу, щоб йти в ногу з економічними та технологічними ландшафтами, що розвиваються. Існує також ризик витоку мозку, коли високоосвічені та кваліфіковані люди емігрують у пошуках кращих можливостей за кордон. Це може суттєво підірвати переваги інвестицій у людський капітал для країн походження, оскільки вони втрачають свої найцінніші активи на користь більш розвинених економік. Боротьба з витоком мізків потребує створення привабливих умов для того, щоб кваліфіковані фахівці могли залишитися або повернутися, що може бути непростим завданням для країн з обмеженими ресурсами або тих, які мають політичну та економічну нестабільність.

Підсумовуючи, зазначимо, що інвестиції у розвиток людського капіталу необхідні довгострокового соціального та економічного процвітання, вони позбавлені проблем і ризиків. До них відносяться тривалі терміни, необхідні для отримання віддачі, необхідність високоякісної реалізації, здатність адаптуватися до технологічних змін, феномен витоку мозку, міркування справедливості та зовнішні економічні ризики. Ефективне управління цими

ризиками потребує комплексного планування, надійного управління та гнучкості в адаптації до змінних умов, що підкреслює складність інвестування у найцінніший актив будь-якої країни — її народ. Більш того, глобальний характер сучасної економіки створює зовнішні ризики для інвестицій у людський капітал.

Список літератури

1. Носик О.М. Інвестиції у людський капітал: головні особливості та чинники вибору. Економічна теорія та право. 2015. № 1. С. 120-129.
2. Вітлінський В. В., Великоіваненко Г. І. Ризикологія в Економіці та підприємстві: Монографія. К., КНЕУ, 2004. 480 с.
3. Кривошеїн В. Культурологічна теорія ризику в структурі політичної ризикології. Науковий вісник Ужгородського університету. Сер. Політологія, соціологія, філософія, Ужгород, 12, 2009, 28–33.



УДК 374:378:001.891(02)

Міронов В. В.

аспірант, викладач кафедри інформаційних технологій,
Київський національний університет культури і мистецтв

МОТИВАЦІЯ ДО САМОНАВЧАННЯ ЯК УМОВА ФОРМУВАННЯ ПРОФЕСІЙНИХ КОМПЕТЕНЦІЙ БІБЛІОТЕЧНОГО ФАХІВЦЯ

Формування успішної особистості в сучасному суспільстві можливе лише за умови соціальної активності, професіоналізму, творчого підходу до виконання поставлених завдань, мобільності, швидкої орієнтації в поточній ситуації, відповідальності та можливості ухвалювати самостійні рішення, зокрема фахівця з бібліотечно-інформаційної справи.

Такий підхід вимагає постійного оновлення знань, самовдосконалення та культури міжособистісного спілкування. Водночас, процес удосконалення підготовки майбутніх фахівців бібліотечно-інформаційної справи в умовах сучасної освіти досить складний та обумовлений адекватністю мотивації навчальної діяльності здобувачі, цілями та завданнями освітньої системи у закладах вищої освіти. Формування мотивації є однією з найбільш важливих складових у системі сучасної освіти.

Досвід проведення мотиваційного тренінгу надає змогу виокремити такі чинники і умови, що сприяють перенесенню набутих у тренінгу психічних новоутворень і навичок керування власною мотивацією до традиційного навчального процесу [1]:

1) опанування здобувачами психологічним інструментарієм (психотехніками) керування власною мотивацією;

2) посилення прагнення до самодетермінації і саморозвитку, що забезпечує використання набутого досвіду мотиваційної саморегуляції в умовах самостійної роботи.

В основі виникнення позитивних емоцій, пізнавального інтересу у процесі навчання майбутнього фахівця зі спеціальності 029 «Інформаційна, бібліотечна та архівна справа» знаходяться засоби проблемно-пошукового характеру».

Ефективним елементом мотивації є розв'язання проблемних завдань за допомогою діалогічної розмови, що прив'язана до конкретного контексту. Спільна навчальна діяльність зумовлює розвиток діалогічної форми мислення, формує рефлексивні механізми мислення та є запорукою поступального руху до істини [2].

Інтерактивні методи навчання у професійній підготовці майбутніх фахівців зумовлюють поступове збільшення мотивації навчально-пізнавальної діяльності, пошук нестандартних способів розв'язання завдань, гнучкість і мобільність способів дій, перехід до творчої та самоосвітньої діяльності. Прикладом інтерактивних методів навчання, які активізують і цінності, і мотивацію діяльності майбутніх педагогів, є застосування роботи в парах, спрямованої на розвиток умінь резюмувати прочитане [1,3].

Поняття мотивації охоплює сукупність чинників, механізмів, процесів, які стимулюють виникнення реальної або потенційно направленої активності. Вивчення і формування мотивації до самонавчання вважають окремою важливою проблемою педагогічної практики, яка має як загальні, так і специфічні закономірності, а її зміст формується залежно від вікових, індивідуально-психологічних особливостей та соціальної ситуації розвитку [1,4].

Доведено, що шляхами формування пізнавальної самостійності можуть бути способи засвоєння навчального матеріалу, порядок комплектування студентів у групи, відношення між мотивом і метою, наявність і доступність навчально-методичного забезпечення, застосування інтерактивних технологій, створення викладачем проблемної ситуації та винайдення шляхів її розв’язання, процесуальна теорія очікування, організація мотиваційного ефекту, а також ,методи інтроспекції, ігрові технології, психолого-педагогічні тренінги, методичні засоби комунікативної атаки, доведення та переконання, сугестія, долання перешкод, делегування, закріплення позитивного враження, розв’язання проблемних завдань за допомогою діалогічної розмови, застосування інтерактивних технологій.

Список літератури

1. Байда І., Міронов В., Мятенко Н. Мотивація до самонавчання як умова формування професійних компетенцій. *Цифрова платформа: інформаційні технології в соціокультурній сфері*. Київ. 2022. 5(1), 17–30. <https://doi.org/10.31866/2617-796X.5.1.2022.261283> (дата звернення: 26 травня 2024)

2. Лучанінова О., Сталь І. Проблема мотивації студентів ВТНЗ до навчально-професійної діяльності. Проблеми та перспективи розвитку науки на початку третього тисячоліття у країнах СНД. XVIII Міжнародна науково-практична інтернет-конференція. Переяслав-Хмельницький, Україна. 29-30 грудня 2013. URL: <http://oldconf.neasmo.org.ua/node/762> (дата звернення: 27 квітня 2023).

3. Машкова І.М, Белякова О.В., Іщенко Т.М. Актуальність підвищення мотивації для оволодіння іноземною мовою професійного спрямування студентами-економістами в умовах змішаного навчання. Стратегії міжкультурної комунікації в мовній освіті сучасних університетів. Матеріали Міжнародної наукової конференції. Київ. Україна. 20-21 квітня 2021. Київ. с. 201-209. URL: http://projects.dunehd.com/bitstream/handle/2010/36416/smkmosu_21_30.pdf?sequence=1&isAllowed=y (дата звернення: 27 квітня 2023).

4. Чикалова М.М. Педагогічні умови розвитку мотивації студентів у процесі підготовки фахівців для сфери міжнародного туризму. *Педагогічні науки: теорія, історія, інноваційні технології*. Київ. 2013. 8 (34), с. 280-287.

UDC 659.1:005.32

Skorokhod T.

PhD in Journalism, senior lecturer of the Department of Publishing and Editing
National Technical University of Ukraine «Igor Sikorsky Kyiv Polytechnic Institute»

NOSTALGIA MARKETING IN THE ACTIVITIES OF BRANDS

Nowadays, the competitive struggle of brands for the attention of consumers is intensifying. This necessitates the use of non-standard methods of communication and interaction with the target audience. At the same time, it is important to maintain an emotional connection with your customers.

Appealing to different expressions of emotion is not a new marketing practice. In advertising campaigns, commercials, banners, etc., brands often appeal to consumers' feelings of fear, guilt, and curiosity. However, the introduction of elements of nostalgic psychology into the communication strategy of brands will be an innovative technique for companies.

The task of brands in communication is to appeal to the positive past experience of their consumers, to remind them that in a certain significant time dimension for them, they felt pacification, happiness. Recalling episodes of the former reality will cause optimistic feelings and a sense of pleasant enjoyment in them.

T. Hrygorchuk notes that «nostalgia is considered a persuasive tool for attracting new consumers. When customers feel nostalgic, they naturally tend to share their thoughts and feelings» [1, p. 97]. At the same time, they tell their stories with elements of memories in the digital environment (Internet, social networks). So, there's an opportunity to reach a new audience for a particular brand that hears about it as an object that has sparked that nostalgia.

Brands can use a number of tools within nostalgia marketing. In particular, return to sale certain goods or services, the production of which was discontinued in the past; celebrate certain memorable dates or anniversaries, telling about their development history; develop packaging for products in the design style of the past; shoot ads based on the memory of some nostalgic image, smell or sound; convey a nostalgic style in visual content (photos, pictures, videos conveying the atmosphere of the 80s, 90s or even 2000s); design a corporate website using retro design; to conduct a photo session of brand employees in the style of the past era, etc.

Brands can appeal to nostalgia of several types. For example, «true nostalgia, which arises as a result of sentimental or bittersweet longing of consumers for the past; simulated nostalgia, which occurs due to the display of images of a certain time (antiques, collectibles, etc.); collective nostalgia, which arises due to an appeal to the culture of a certain people or generation (products, poetry, music, visual arts, etc.)» [2, p. 272].

Coca Cola, McDonald's, Burger King can be singled out among the most famous brands that use nostalgia marketing in their activities.

The Coca Cola brand has brought back not only its old glass bottles, but also certain Splurge and Orange flavors that were extremely popular in the 90s and 70s. The company also often creates retro banners and video ads with old hits and nostalgic images.

The McDonalds brand is known for launching certain promotions as an allusion to the past. For example, the £1.69 Big Mac promotion. Footage from past videos and cult songs of that period were used to promote this campaign online.

The Burger King brand is known for changing its logo, for which the iconic design from 1969 was returned.

So, nostalgia marketing is a set of techniques that help to interest the modern consumer. Therefore, brands actively use these techniques in their communications and appeal to images of the past in their advertisements, create retro designs, return to use past logos and product packaging.

References

1. Hryhorchuk T. Nostalgia Marketing as a Means of Achieving Strategic Marketing Goals. *Scientific Notes of Taurida National V. I. Vernadsky University Series: Economy and Management*. 2020. Vol. 31 (70), № 4 (1). P. 93–98.
2. Hryhorchuk T., Tadya O. Nostalgia as a Factor in the Spread of Cultural Products. *Ukrainian Culture: the Past, Modern, Ways of Development. Series: Culturology*. 2020. Vol. 35. P. 270–276.



УДК 364.04

Примаченко А. А.

здобувачка першого (бакалаврського) рівня
вищої освіти ННІ психології та соціальної роботи
Національний університет “Чернігівський колегіум”
імені Т. Г. Шевченка

СПРЯМУВАННЯ СОЦІАЛЬНОЇ РЕАБІЛІТАЦІЇ ВІЙСЬКОВОСЛУЖБОВЦІВ

Питання соціальної реабілітації військовослужбовців ЗСУ в умовах сьогодення є важливою проблемою соціальної роботи. Внаслідок воєнних подій військовослужбовці повертаються із зони бойових дій з багатьма важкими психічними травмами, що мають негативний вплив на фізичне й емоційне здоров'я людини та подальше її життя. Учасники бойових дій мають отримувати соціальну підтримку задля успішного повернення до цивільного життя та адаптації до нових умов. Успішною умовою для повноцінного повернення військовослужбовців до цивільного життя є соціальна реабілітація, що сприяє відновленню емоційного та фізичного стану. Забезпечення та надання ефективної соціальної допомоги є способом покращення якості життя ветеранів та військових, які нещодавно повернулися із зони бойових дій, та успішної інтеграції їх у сучасний соціум.

На погляд С. Базарного, «соціальна реабілітація військовослужбовців – це комплекс державних, суспільних та військових заходів, спрямованих на створення і забезпечення умов для соціальної інтеграції військовослужбовця з інвалідністю або будь-якою психічною травмою в суспільство та військовий колектив, відновлення його соціального та військового статусу та здатності до самостійної суспільної і родинно-побутової діяльності та подальшого проходження військової служби шляхом орієнтації в соціальному та військовому середовищі, соціально-побутової адаптації, різноманітних видів патронажу і соціального та військового обслуговування» [1, с. 152–153].

В умовах сьогодення військовослужбовці ЗСУ мають потребу не лише в психологічній реабілітації, але і в соціальній. Реабілітація – комплексний процес заходів, що спрямований на повноцінне поновлення у здоров'ї та функціональному стані людини.

Основи реабілітації: біологічні – властивості організму людини адаптуватися до нових умов в результаті компенсаторно-відновних процесів; психічні – прагнення людини до корисності для суспільства, яке виражається у виробничій (професійній) діяльності і в соціально-економічних відносинах; морально-етичні – принцип високого гуманізму, моральний ефект для суспільства; науково-медичні – розробка, апробація і впровадження сучасних досягнень медичної науки та практики в області відновного і замісного лікування; соціально-економічні – корисність для суспільства, обумовлена професійними знаннями, життєвим і виробничим досвідом, а також економічний ефект реабілітації, що значно перекиває необхідні матеріальні витрати для її здійснення [2, с. 161–162].

Метою соціальної реабілітації є соціальне відновлення та покращення фізичного, психологічного та емоційного здоров'я. Соціальна реабілітація військовослужбовців передбачає створення умов задля успішної соціальної інтеграції та самореалізації, адже полягає у відновленні соціальної адаптації постраждалих.

Важливим аспектом у роботі з військовими є відновлення у них повноцінних соціальних навичок. Для військовослужбовця, що отримав психічну травму, важливо відчувати з боку оточення, увагу, співчуття, отримати необхідну допомогу. Покращує настрій і позитивно позначається на стані травмованого відволікання уваги військовослужбовця від зосередження на хворобливих відчуттях та уявленнях.

Соціальна реабілітація військовослужбовців визначається характером взаємовідносин травмованого в колективі, наявністю передумов до суспільно корисної праці, особливостями поведінки в процесі службової діяльності, виразністю інтересів. Вплив соціального фактору спрямований на коригування в людини світогляду і ставлення до життя, активізацію соціальних ідеалів. Соціальна реабілітація включає такі заходи: соціальна, психологічна та психотерапевтична підтримка, психологічна адаптація та допомога у самовизначенні.

На думку науковиці Г. Болдарь, до провідних методів психологічної та соціальної реабілітації військовослужбовців можна віднести наступні: психотерапія; «дружня» та «родинна» реабілітація; арт-терапія; психогімнастика; натурпсихотерапія (екотерапія, природотерапія) та інші [2, с. 122].

Таким чином, соціальна реабілітація зосереджена передусім на відновленні особистістю втрачених зв'язків із навколишнім світом. Соціальна реабілітація сприяє соціальному відновленню військовослужбовців, встановленню (поновленню) стабільності та рівноваги у стосунках з родиною, друзями, близькими людьми.

Список літератури

1. Базарний С. В. Соціальна реабілітація військовослужбовців. *Наукові записки Міжнародного гуманітарного університету*. Одеса : Видавничий дім «Гельветика», 2020. Вип. 32. С. 152–157.
2. Соціальна реабілітація та її місце в комплексній реабілітації інвалідів-учасників антитерористичної операції / В. І. Шевчук, Н. М. Беляєва, О. Б. Яворовенко. *Збірник наукових праць співробітників НМАПО ім. П. Л. Шупика*. 2017. Вип. 27. С. 161–173.
3. Болдарь Г. Є. Сучасні правові та організаційні підходи до фізичної терапії, комплексної та соціальної реабілітації військовослужбовців в Україні. *Dictum Factum*. 2023. № 2 (14). С. 119–126.

НАУКОВЕ ВИДАННЯ

ВЕКТОРИ РОЗВИТКУ НАУКИ, ОСВІТИ І
СУСПІЛЬСТВА В УМОВАХ ГЛОБАЛІЗАЦІЇ

Збірник тез доповідей Міжнародної
науково-практичної конференції
м. Ізмаїл,
28 травня 2024 р.

Українською та англійською мовами

Відповідальний за випуск: Загородний І. Д.
Художній редактор: Михайленко К. В.
Коректор: Остаповець Н. М.
Дизайнери й верстальники: Артеменко А. А, Григоренко Л. О.

Надруковано у ПП “Астроя”
Свідоцтво про державну реєстрацію
серія ДК № 5599 від 19.09.2017 р.
36014, м. Полтава, вул. Шведська, 20-Б, кв. 4
Наклад 100 шт. Замовлення 2128-01
Підписано до друку 28.05.2024 р.
Формат 60x84/16. Папір офсетний. Гарнітура Calibri Light.
Друк різнографічний. Умовн. друк. арк. 5,7

Видавництво ПП “Астроя”
36014, м. Полтава, вул. Шведська, 20, кв. 4
Свідоцтво суб’єкта видавничої справи
ДК № 5599 від 19.09.2017 р.

Друк ПП “Астроя”
36014, м. Полтава, вул. Шведська, 20, кв. 4
Дата державної реєстрації та номер запису в ЄДР
14.12.1999 р. № 1 588 120 0000 010089

Всі права захищені.

Відповідальність за зміст матеріалів несуть автори.

Редакційна колегія може не поділяти думок авторів.



Офіційний сайт: <http://www.economics.in.ua>

